

**Aerts Trucks nv**

Rijksweg 64  
2880 Bornem  
03 889 39 68  
[www.aertstrucks.be](http://www.aertstrucks.be)

## **STOCKAANBIEDING ST816**

### **DAF XF 480 FAT - TraXon - 6x4 - Containerhaakarm systeem**

**Ordernr.: 129270    Chassisnr. 0G457757**

De New Generation DAF. Deze XF met 480 pk beschikt over de meest aantrekkelijke en onderscheidende vormgeving op de markt volledig in lijn met de nieuwe Europese richtlijn Masses & Dimentions. De New Generation DAF stelt een nieuwe norm op gebied van efficiency met een brandstofbesparing die dankzij super efficiënte driefflijnen kan oplopen tot 10%, de hoogste norm in veiligheid voor de chauffeurs en zijn medeweggebruikers en tenslotte, een ongekend chauffeurscomfort.



**Garage H. Aerts**

Rijksweg 64  
2880 Bornem  
03 889 39 68

**Garage H. Aerts**

Blarenberglaan 2A  
2800 Mechelen  
015 28 60 50

**D.T.T.S.**

Hoogveld 99  
9200 Dendermonde  
052 25 80 30

**DAF**

## **Aerts Trucks nv**

Rijksweg 64  
2880 Bornem  
03 889 39 68  
[www.aertstrucks.be](http://www.aertstrucks.be)

## **Cabine-exterieur**

Luxe Day Cab met ongeëvenaarde aerodynamica voor zuinig rijden en lage CO<sub>2</sub>-uitstoot. De grote en diepe voorruit, die aan de zijkanten gebogen is, in combinatie met grote zijruiten, biedt een onovertroffen direct zicht voor de chauffeur om de verkeersveiligheid te vergroten. Lengte cabine: 2030 mm; cabinebreedte: 2500 mm. Aantal cabine-opstaptreden: 3. Uitvoering chassisfront: 'robuust' biedt een driedelige stalen uitstekende bumper met geïntegreerde mistlampen, een beschermingsplaat voor de radiator, een stalen onderrijbeveiliging aan de voorzijde en zwarte grillestrips.

Onderhoudsvrije 4-punts mechanische cabine-ophanging met geïntegreerde schokdempers.

**Doorschijnende externe zonnekap boven de voorruit, kleur: Midnight blue.**

Vaste eerste cabinetrede met anti-slijpprofiel.

**LED-koplampen en mistlampen in bumper.**

Bi-reflector LED-koplampen met slagvaste Lexan-lenzen.

Lichtbundel van koplamp voor rechts verkeer.

LED-dagverlichting is geïntegreerd in de koplampenheden. Deze zijn AAN wanneer de motor draait.

**Het cabinedak is voorbereid voor montage van extra ledverlichting.**

**Dashboardschakelaar en bedrading inclusief connectoren A229 en A230 voor gemakkelijk monteren van twee LED-werklampen op de achterwand van de cabine. De twee werklampen worden los geleverd.**

**Twee LED-zwaailichten op het cabinedak.**

Zwarte portiergreep en sierrand van de portierhandgreep. De gestroomlijnde zijwand van de cabine is uitgevoerd in cabinekleur.

Gelaagde voorruit van dubbellaags veiligheidsglas.

**Ruit met dubbel glas in achterwand cabine.**

Enkellaags gehard veiligheidsglas.

Hoofdspiegel en groothoekspiegel.

**DAF-hoekzicht is een camerasysteem dat de vooruitkijk- en trottoirspiegel vervangt. Het systeem bestaat uit een slanke camera voor hoekzicht, die zich dicht onder de voorruit aan bijrijderszijde bevindt, en een display, gemonteerd op de A-stijl in de cabine. De camera biedt een breder gezichtsveld en verbeterde aerodynamica van de truck. Voorbereiding voor een achteruitzichtcamera. Bevat alleen bedrading en connector. Camerabeelden worden weergegeven op het extra display in de dashboardvleugel.**

Centrale portiervergrendeling met controlefunctie voor buitenverlichting. Inclusief 1 afstandsbediening met geïntegreerde 'snake blade'-sleutelbaard met inklapfunctie.

## **Kleuren**

Cabinekleur: E1980WHTe

Zwarte spiegelkappen bij cabinekleur Crystal White.

Chassiskleur grijs.

Kleur van koplamppaneel: Crystal White.

**Kleur van bumper: grijs.**

## **Cabine-interieur**

Stuur links.

Zwart stuurwiel met 'soft grip'-afwerking.

Kleur afwerking cabine-interieur: Luxury omvat een lichte interieurbekleding van de hemel- en de dakconsole. De portierpanelen en het gedeelte onder het dashboard zijn grijs.

Afwerking dashboard: Vision - het dashboard loopt naar beneden richting de voorruit voor een beter zicht op de weg. Het middengedeelte heeft

### **Garage H. Aerts**

Rijksweg 64  
2880 Bornem  
03 889 39 68

### **Garage H. Aerts**

Blarenberglaan 2A  
2800 Mechelen  
015 28 60 50

### **D.T.T.S.**

Hoogveld 99  
9200 Dendermonde  
052 25 80 30



**DAF**

**Aerts Trucks nv**

Rijksweg 64  
2880 Bornem  
03 889 39 68  
www.aertstrucks.be

## Communicatie en rijmanagement

**Bedrading en connectoren voor eenvoudige installatie van een FMS-systeem (Fleet Management System), om informatie te lezen zoals gedefinieerd in de FMS-standaard van de truckfabrikanten op het extra display in het dashboardzijpaneel.**

DAF Connect is een online fleet managementsysteem dat inzicht geeft in relevante informatie over de truck, chauffeur en locatie.

**Digitale (slimme) tachograaf VDO DTCO met GNSS-ontvanger (Global Navigation Satellite System) en speciale communicatie-eenheid voor kort bereik (DSRC), conform EU Annex 1C van tachograafwetgeving.**

**Instelling snelheidsbegrenzer voor cruisecontrol/gaspedaal: 90 km/u.**

**DAF Infotainment System: Luxury Plus - heeft een extra touchscreen van 10,1 inch voor audio- en infotainment-doeleinden, inclusief trucknavigatie via een DAF-navigatie-app en weblink. Een FM/DAB/DAB+-radio is in het systeem geïntegreerd, evenals streaming-functies via USB en Bluetooth. Het Luxury-**

**luidsprekersysteem bestaat uit vijf luidsprekers: twee basluidsprekers in de portierpanelen (één in elk portier), twee tweeters op de A-stijl en een luidspreker met een volledig frequentiebereik in het midden van het dashboard.**

**Standaard antennes: AM/FM/DAB/DAB+-radiofrequenties, 2x mobiel voor gebruik door mobiele telefoons, GNSS voor locatiedoeleinden. Additioneel: CB-antenne.**

ACC met FCW en AEBS-3 (Advanced Emergency Braking System). ACC kan afstand tot voorligger aanhouden; FCW en AEBS helpen bij voorkomen of beperken van een dreigende botsing door te waarschuwen en indien nodig de remmen te activeren.

een horizontale afwerking, die voor diverse doeleinden kan worden gebruikt.

Decoratie cabine-interieur: Hexagon. Accenten zijn in Facet Black.

**Deurbekleding van zacht geweven stof.**

Bekleding cabinewand textiel met geluiddempende binnenvoering.

**Chauffeursstoel met luchtvering - Luxury Air. Met hoge rugleuning met verstelbare schoudersteun. Tweekaps stoelverwarming.**

**Bekleding Habsburg de voorzijde van de stoel, Corvinus voor de omranding en Habsburg Uni voor de randen.**

**Armsteun aan de chauffeursstoel.**

De chauffeursstoel is bevestigd op de cabinevloer.

Inklapbare cinema-bijrijdersstoel.

Bekledingsmateriaal: stof.

De bijrijdersstoel is bevestigd op de cabinevloer.

Veiligheidsgordels, zwart.

**Uittrekbare dashboardtafel boven aan de middenconsole.**

Open opbergvak in de middenconsole.

De interieurverlichting van de cabine bestaat uit o.a. twee grote lampeenheden in het cabineplafond, die een breedstraler voor verlichting van de hele cabine, dimbare rode nachtrijverlichting en een spot voor de bestuurder bieden.

**Automatische temperatuurregeling (ATC) en airconditioning. ATC handhaaft automatisch de cabinetemperatuur die door de bestuurder is ingesteld.**

Elektrische raambediening.

Accessoirevoeding op het dashboard: 2x 12V/5A en één USB-A-aansluiting in de kleine opbergruimte in de middenconsole.

**ECAS-afstandsbediening met verlichte toetsen voor diverse functies, waaronder vier geheugentoetsen voor vooraf ingestelde chassishoogtes.**

**Garage H. Aerts**

Rijksweg 64  
2880 Bornem  
03 889 39 68

**Garage H. Aerts**

Blarenberglaan 2A  
2800 Mechelen  
015 28 60 50

**D.T.T.S.**

Hoogveld 99  
9200 Dendermonde  
052 25 80 30



**DAF**

### **Aerts Trucks nv**

Rijksweg 64  
2880 Bornem  
03 889 39 68  
www.aertstrucks.be

Driver Performance Assistant (DPA). Interactief programma dat de chauffeur ondersteunt bij het bereiken van de meest zuinige rijstijl. De DPA-informatie wordt weergegeven op het 5-inch TFT-kleurenscherm in het instrumentenpaneel.

## **Veiligheid en beveiliging**

Lane Departure Warning System om onbedoeld wisselen van rijstrook door vermoeidheid van de chauffeur of afleiding te voorkomen en als effectief hulpmiddel bij het rijden bij slecht zicht.

Electronic Vehicle Stability Control-systeem (VSC) ter verbetering van de actieve rijveiligheid.

Verbeterde koersstabiliteit (scharen bij over-/ondersturen) en extra roll-overbeveiliging.

**Akoestisch waarschuwingssignaal bij achteruitrijden, met annuleringschakelaar.**

Basis motorstartblokkering.

## **Wielophanging en assen**

**Voorastype 187N, 32 mm verticale doorzetting. Paraboolveringconstructie, met schokdempers en stabilisator. Max. belasting 9,0 t.**

Achterveringlast max. 26,0 t, ontwerplast remsysteem 26,0 t.

Dubbel aangedreven tandmassen achter, type SR1360T, met enkele reductie en elektronisch geregelde luchtvering met schokdempers en stabilisator. Blokkeerbaar tussen- en asdifferentieel. De twee tandmassen zijn elk opgehangen met 4 luchtbalgen. Max. groepslast 26,0 ton.

**Aslastbewaking: berekening en weergave van de aslasten van de bakwagen en trailer (indien de trailer is uitgerust met EBS en aslastsensoren). De aslast van de bladegeveerde vooras van de bakwagen wordt niet weergegeven.**

**Paraboolvering vóór, bij hoge rijkhoogte.**

## **Wielen en banden**

**Vooras(sen): bandenmaat 385/65R22.5, wielmaat 22,5 x 11,75.**

**Aangedreven achteras(sen): bandenmaat 315/80R22.5, wielmaat 22,5 x 9,00.**

Leverancier Goodyear.

Stalen schijfwielen, zilvergrijs.

Wielbeschermingsringen met open middengedeelte, kleur zilvergrijs (RAL 9006).

**Vooras: bandenmaat 385/65R22.5, Goodyear type FMXSE, belastingsindex 160/000, snelheidsindex K, toepassing Sturen - lange afstand. Bandenlabel: rolweerstand B - grip op nat wegdek B - geluid 71 dB(A), categorie A - 3PMSF - M+S - RFID.**

**Aangedreven achterassen: bandenmaat 315/80R22.5, Goodyear type OMTD, belastingsindex 156/150, snelheidsindex K, toepassing Tractie - on/off-road.**

**Bandenlabel: rolweerstand D - grip op nat wegdek B - geluid 75 dB(A), categorie B.**

Reservewiel niet van toepassing.

## **Aandrijflijn**

**MX-13-motor, multi-torque 6-cilinderdieselmotor, 12,9 liter. Vermogen 355 kW (483 pk) bij 1600 omw/min. Maximaal koppel 2500 Nm bij 900 - 1125 omw/min.**

Uitlaatemissie Euro 6.

**Eco-performance: de instellingen van de schakelstrategie van een voertuig met Eco-prestaties zijn gericht op brandstofefficiëntie en rijeigenschappen. De brandstofzuinige instelling, die automatisch wordt geselecteerd, kan tijdelijk worden uitgeschakeld door op de knop Eco uit te drukken en het vermogen van de truck te vergroten.**

Motor afzetten na 5 minuten stationair draaien.

Geautomatiseerde versnellingsbak, TraXon, 12 versnellingen.

### **Garage H. Aerts**

Rijksweg 64  
2880 Bornem  
03 889 39 68

### **Garage H. Aerts**

Blarenberglaan 2A  
2800 Mechelen  
015 28 60 50

### **D.T.T.S.**

Hoogveld 99  
9200 Dendermonde  
052 25 80 30



**DAF**

### **Aerts Trucks nv**

Rijksweg 64  
2880 Bornem  
03 889 39 68  
www.aertstrucks.be

**Geautomatiseerde versnellingsbak TraXon 12TX2620 met direct drive, overbrengverh. 16,69-1,00, 12 versnellingen.**

**Urge-to-move is een door het rempedaal geregelde manoeuvreermodus: als deze optie is geselecteerd, begint het voertuig langzaam te rollen zonder het gaspedaal in te trappen.**

**Software voor geautomatiseerde versnellingsbakken geoptimaliseerd voor offroad-toepassingen, waaronder Rock-free-functie. Selectieschakelaars op het dashboard voor rijden op de weg of offroad en voor de Rock-free-functie.**

Achterasverhouding 2,83.

Aangedreven achteras met een mechanische differentieelblokkering.

Het ASR-systeem (antislipregeling) voorkomt dat de aangedreven wielen slippen tijdens het accelereren bij het wegrijden en helpt het voertuig stabiel te blijven op kritische wegoppervlakken.

## **Remsysteem**

Uitlaatrem.

Pneumatische parkeerrembediening.

Veerremcilinders op de eerste vooras.

**Veerremcilinder op beide assen van de tandemas achter.**

Tweecilinderdercompressor met verwarmde droger en Economy-modus.

Geventileerde schijfremmen voor en achter.

Gescheiden luchtsysteem met elektronische regeling (EBS).

## **Chassis**

**Wielbasis 4,55 m / achteroverbouw 2,90 m.**

Langsliggerhoogte 310 mm, dikte 8,5 mm.

Doorlopende binnenversterking.

Standaard opstelling van chassiscomponenten.

Horizontale uitlaatmondning aan de zijkant van de DPF/SCR-unit via een lage uitlaatdiffuser.

## **Uitlaatmondning naar de rechterzijde.**

EAS-unit aan de rechterzijde van het chassis; verticale accubak en tank voor AdBlue® van 45 liter geplaatst aan de linkerzijde van het chassis. Aluminium brandstoftank 340 l links, hoogte 620 mm.

Brandstoftank aan de linkerzijde van het chassis. Onderrijbeveiliging vóór (FUP), conform de EU-richtlijn 2000/40/EEC.

Antispatwatermatten in de spatschermen, conform de richtlijn 91/226/EEC.

Tijdelijke achterlichtsteunen.

Achterlichteenheid met lampen. De achterlichten zijn AAN wanneer de motor draait.

## **Volgwagenuitrusting**

Typeplaatje-gerelateerde trekhaakbalktoepassing, tot maximaal toegestaan GCM.

**Trekhaakbalk met Rockinger-  
vangmuilkoppeling: D-waarde 200 kN, Dc-  
waarde 140 kN, V-waarde 90 kN, S-waarde  
1000 kg.**

Pneumatische volgwagenaansluiting met koppelingen van het palm-type.

Elektrische volgwagenaansluiting 24V met twee 7-polige stekkerdozen. Er is een extra 7-polig aansluitpunt aangebracht om het EBS-systeem van de aanhanger of oplegger aan te sluiten.

## **Opbouw en voorbereidingen voor het opbouwen**

**Analoge signalen en waarschuwingen van de opbouw.**

**Connector voor analoge motortoerentalregeling op het chassis.**

**Regelfuncties voor de motortoerentalafstelling, selectie geprogrammeerd motortoerental, de applicatie-snelheidsbegrenzer en motor starten/stoppen op afstand.**

**ECAS-regeling om de stabiliteit van het**

### **Garage H. Aerts**

Rijksweg 64  
2880 Bornem  
03 889 39 68

### **Garage H. Aerts**

Blarenberglaan 2A  
2800 Mechelen  
015 28 60 50

### **D.T.T.S.**

Hoogveld 99  
9200 Dendermonde  
052 25 80 30



**DAF**

### **Aerts Trucks nv**

Rijksweg 64  
2880 Bornem  
03 889 39 68  
www.aertstrucks.be

voertuig te garanderen tijdens het gebruik van de PTO. De ECAS-regeling bestaat uit ECAS op eindaanslag en ECAS tijdelijk uitgeschakeld.

Applicatieconnector chassis (A218).

Reservebedrading naar het dashboard en de dakconsole.

**Vorbereiding op het aanbrengen van pneumatische regelventielen in de cabine te vergemakkelijken, voor de bediening van onder meer kippers.**

Extra verlichtingsconnector in het chassis.

**Los leverbare kabelboom met LED-zijmarkeringslichten.**

Chassis voorbereid voor standaardtoepassingen.

**Opbouwbevestiging BAM 3, met consoles type A.**

**Vorbereiding voorsteun voor een DIN-montageplaat. De optie zorgt ervoor dat er stalen beugels voor onderrijbeveiliging aan de voorzijde (FUP) op het voertuig worden gemonteerd. Er worden bovendien twee adapterplaten meegeleverd, die moeten worden gebruikt om het onderste deel van de DIN-plaat te bevestigen.**

## **PTO**

**Motor-PTO achter, permanent ingeschakeld zonder koppeling, op positie 13 uur. Directe pomp aandrijving. Analoge bediening voor hulpuitrusting**

## **24V-accessoirevoeding**

Dynamo 110 A, accu's 2x 230 Ah.

## **Totaal voertuiggewicht en treingewicht**

Chassisgewicht-gerelat. techn. GVM max. 33000 kg.

**Trekhaakbalk/koppeling-gerelateerd max. GCM 86.000 kg.**

**Aandrijflijn-gerelateerd max. GCM 70000 kg klasse 2.**

Typeplaatje standaard.

## **Toepassingscondities**

Toepassingsklasse 0 omvat West-Europa, behalve Verenigd Koninkrijk en Ierland.

Standaard geluidsniveau.

Cabine-isolatie geschikt voor gematigde klimaatomstandigheden (weerpatronen blijven binnen redelijke grenzen).

Maximale omgevingstemperatuur 38 graden.

Verwarmd brandstofvoorfilter.

**Luchtinlaat hoog met cycloofilter.**

**Schild onder de radiator om het opwaaien van stof door de koelventilator te voorkomen.**

## **Service en onderhoud**

Warranty Plus - Voertuig, omvat 2 jaar volledige voertuigarantie op het voertuig zoals het wordt geleverd door de OEM (excl. echte slijtdelen), geen km-limiet en 1 jaar op pech.

ITS service.

Service-interval: standaard.

## **Aflevering voertuig**

Typegoedkeuring voor complete voertuigen (WVTA).

**Standaardgereedschapsset bestaande uit een bedieningshendel 750 mm, een wielmoersleutel 30/32 mm, een ringsleutel 30 mm, een 800 mm lange draaipijp, een steeksleutel 24/27 mm, een T20- en**

### **Garage H. Aerts**

Rijksweg 64  
2880 Bornem  
03 889 39 68

### **Garage H. Aerts**

Blarenberglaan 2A  
2800 Mechelen  
015 28 60 50

### **D.T.T.S.**

Hoogveld 99  
9200 Dendermonde  
052 25 80 30



**DAF**

**Aerts Trucks nv**

Rijksweg 64  
2880 Bornem  
03 889 39 68  
www.aertstrucks.be

T30/T45-torxsleutel en een sleepkoppeling met penkoppeling.

Aflevering voertuig met 30 liter extra brandstof.

**Dealeropties**

Afleveringskit inclusief alle wettelijk materiaal voor FAT

Ijken van tachograaf en begrenzer

Voertuig aanbieden op technische controle

Vloeistoffenkit inclusief motorolie, Ad Blue en sproeiervloeistof

Rubber mattenset

Aansluiting vaste inbouw OBU B

Gratis chauffeursvest

Postbehandeling van de nummerplaat

Professionele DAF Vehicle hand over aan uw chauffeur

Gratis voucher "DAF Certified Drive ECO Training"\*

\*Geldig voor code 95

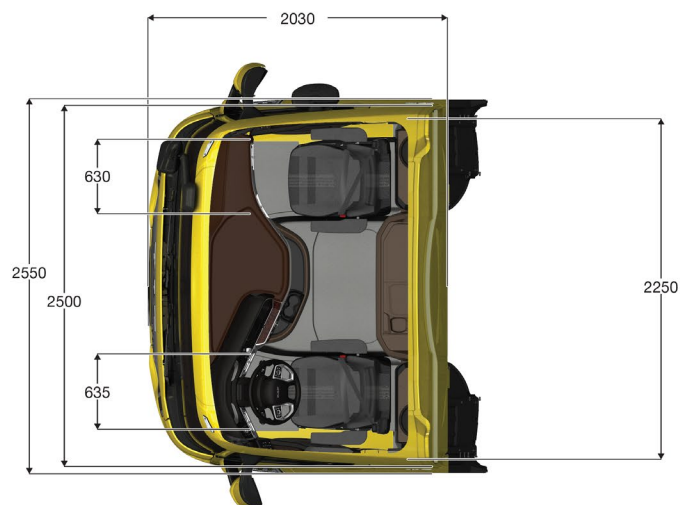

**Garage H. Aerts**

Rijksweg 64  
2880 Bornem  
03 889 39 68

**Garage H. Aerts**

Blarenberglaan 2A  
2800 Mechelen  
015 28 60 50

**D.T.T.S.**

Hoogveld 99  
9200 Dendermonde  
052 25 80 30

## **Containerhaaksysteem WAF – VDL met hydraulisch uitschuifbare achterbumper**

Capaciteit van het haakarmsysteem 22 ton

Systeemplengte 5500mm

Hanteerbare containerlengtes minimaal 4200mm tot maximaal 5590mm, met uitgeschoven bumper 6140mm

Haakhoogte 1450mm, de opnamehaak is uitgerust met een veiligheidspal en bestaat uit een niet verouderende staalsoort

Met een hoge stabiliteitsfactor kan het aangeboden systeem als kipper worden gebruikt met een kiphoek van 55°

Uitvoering containersysteem met stevig hulpraam in geplooid Z-profiel uit hoogwaardig materiaal DOMEX.690

De telescopische schuifarm is vooraan en achteraan 4 maal gelagerd in hoogwaardige kunststof glijstukken

Achteraan 2 gegoten rollen in zware uitvoering, kunststof gelagerd en met hoge kraag

Bediening in cabine links naast bestuurderszetel, of via hydraulisch ventielenblok in chassis voorzien van hendels

Volledige beveiliging van het containersysteem tegen foutieve handelingen door hydraulische afslagventielen in het hydraulisch circuit, deze blijven ook werken bij manuele bediening, overdruk- en slangbreukventielen, elektrische beveiliging tegen foutief gebruik van containervergrendeling, beveiliging op de haakarm cilinder bij het kippen

Twee kipcilinders, 1 schuifcilinder, 1 borgcilinder en twee bumpercilinders, allen dubbelwerkend en uitgevoerd in hardverchromd Cromax staal

Hydraulische installatie berekend op werkdrukken tot 400 bar en voorzien van grote overcapaciteit Oliedrukpomp Parker F1+ 81liter per minuut 350 bar druk

Olietank met een inhoud van 140 liter

Hydraulische containerborging van binnen naar buiten

Vanwege de luchtvering is geen afsteuning op achteras voorzien

Voorbereiding hydraulische installatie tbv aanhanger incl steun voor driewegventiel, steun leidingen en lasnippels

Hydraulische installatie zelf is niet voorzien

Tandem spatborden in aluminium traanplaat, rubber opklapbare spatlappen en opstaptrappen

Hydraulisch uitschuifbare bumper achteraan

Verlichting en signalisatieplaten in beschermingskasten achteraan met gehomologeerde scharnierbare RVS beschermingsroosters

Staalplaat koffer aan de zijkant van het chassis 800mm x 500mm x 500mm

Open berging in geperforeerde plaat 2500mm x 650mm x 150mm

Fietsbescherming in geanodiseerde alu, opklapbaar

Contourmarkering

Volledige straalstraling & metallisatie

Dubbele laklaag Ultra High Solid in chassiskleur en blank voor extra hoge resistentie



**Aerts Trucks nv**

Rijksweg 64  
2880 Bornem  
03 889 39 68  
www.aertstrucks.be

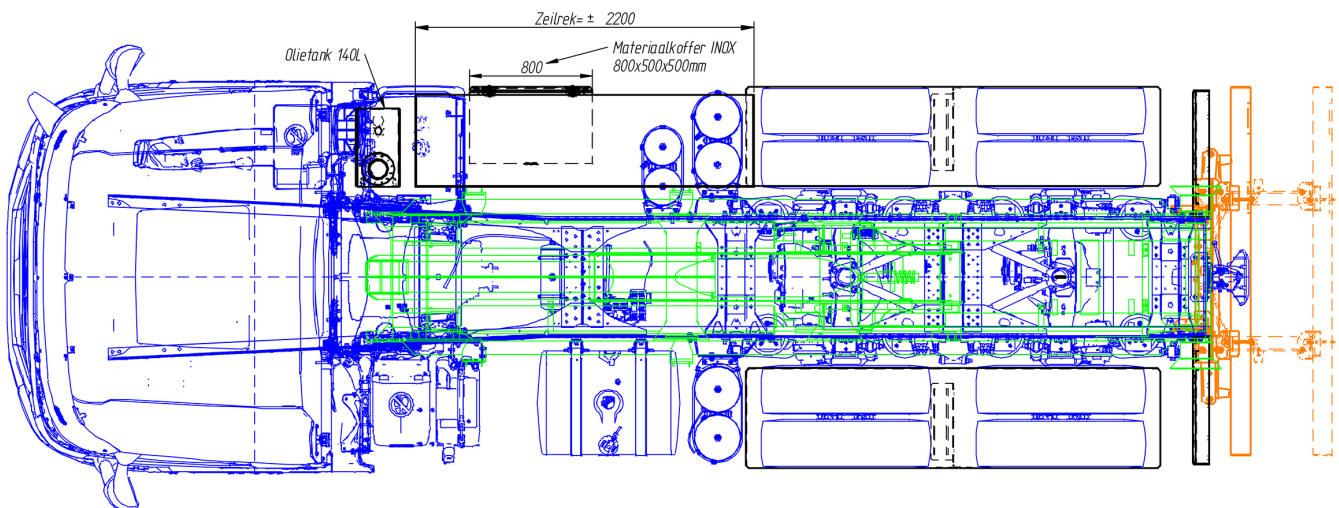
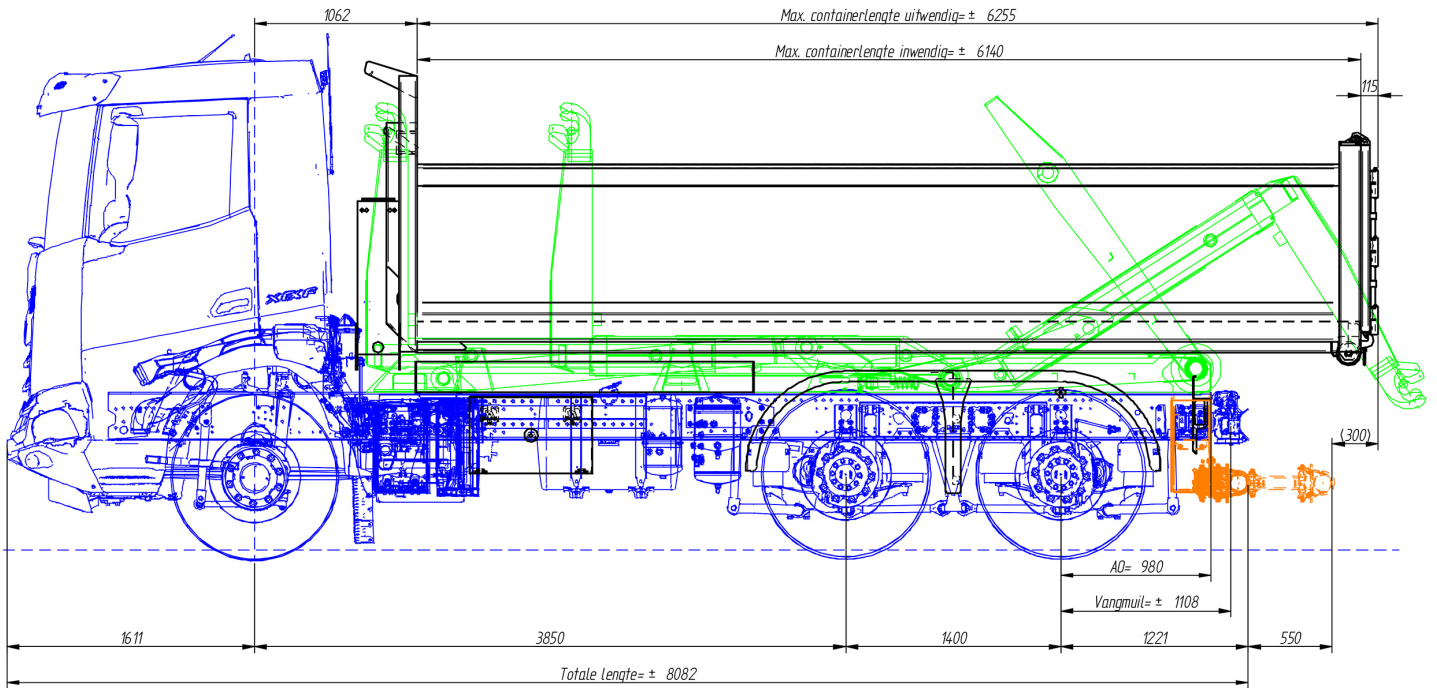

**Garage H. Aerts**

Rijksweg 64  
2880 Bornem  
03 889 39 68

**Garage H. Aerts**

Blarenberglaan 2A  
2800 Mechelen  
015 28 60 50

**D.T.T.S.**

Hoogveld 99  
9200 Dendermonde  
052 25 80 30