

STOCKAANBIEDING ST723

**DAF XD 340 FAN 6x2 - TraXon - Luxury Version - DAF Connect (36m)
plywood opbouw Carr. Veekemans**

Ordernummer: 915089

Chassisnummer: 0G487281

Chassis New Generation DAF. Deze XD met 340 pk beschikt over de meest aantrekkelijke en onderscheidende vormgeving op de markt volledig in lijn met de nieuwe Europese richtlijn Masses & Dimensies. De New Generation DAF stelt een nieuwe norm op gebied van efficiency met een brandstofbesparing die die dankzij super efficiency drijflijnen kan oplopen tot 10%, de hoogste norm in veiligheid voor de chauffeurs en zijn medeweggebruikers en tenslotte, een ongekend chauffeurscomfort. De XD kent zijn gelijke niet!



(foto's ter illustratie)

Garage H. AertsRijksweg 64
2880 Bornem
03 889 39 68**Garage H. Aerts**Blarenberglaan 2A
2800 Mechelen
015 28 60 50**D.T.T.S.**Hoogveld 99
9200 Dendermonde
052 25 80 30

Aerts Trucks nv

Rijksweg 64
2880 Bornem
03 889 39 68
www.aertstrucks.be

Cabine-exterieur

Luxe dag cabine voor de XD serie, met ongeëvenaarde aerodynamica. Een grote en diepe aan de zijkant gebogen voorruit voor het beste direct zicht. De cabine is bijzonder comfortabel voor rijden en werken met een ongekende ruimte en praktische indeling.

Stalen bumper in drie delen overtrokken kunststof huid
Voor een optimale luchtstroom onder het voertuig te geleiden is een Aero bodemplaat aangebracht, waardoor het brandstofverbruik van het voertuig wordt verbeterd.

4-punts mechanisch geveerde cabine-ophanging

Doorschijnende externe zonnepak

LED koplampen met Lexan lenzen **en in bumper gemonteerde mistlampen**

LED-dag-verlichting met aan elke zijde 4 LED's in koplamp

Dag- en markeerverlichting zijn aan van zodra motor draait

Zwarte portiergreep en sierrand

Gelaagde voorruit met dubbel-laags veiligheidsglas

Enkel-laags gehard veiligheidsglas voor portieren

Hoofdspiegel en groothoekspiegel

DAF-hoekzicht camera, display gemonteerd A-stijl voor een sterk verbeterde veiligheid en aerodynamica

Vorbereiding voor een achteruitzichtcamera.

Bevat alleen bedrading en connector.

Camerabeelden worden weergegeven op het extra display in de dashboardvleugel.

Centrale portiervergrendeling met controlefunctie voor buitenverlichting, inclusief 2

afstandsbediening met snake blade sleutelbaar met inklapfunctie en 1 sleutel met uitsluitend transponder

Aerodynamica

Verstelbare dakspoiler voor optimale aerodynamische stroomlijn tussen cabine en opbouw

Kleuren

Cabine, Dakspoiler: Crystal White E1980WHTe

Koplamppaneel en bumper: Crystal White E1980WHTe

Spiegelkappen: Crystal White E1980WHTe

Opstaptreden en wing: Crystal White E1980WHTe

Chassiskleur: Grijs

Cabine-interieur

Zwart stuurwiel met zilveren accenten en 'soft grip'-afwerking. , volledig afstelbaar naar voor en achter, schuinstellingen met mechanische blokkering

Kleur afwerking cabine-interieur: Luxury omvat een lichte interieurbekleding van de hemel- en de dakconsole. De portierpanelen en het gedeelte onder het dashboard zijn grijs

Afwerking dashboard: Vision, het dashboard loopt naar beneden richting de voorruit voor een beter zicht op de weg. Het middengedeelte heeft een horizontale afwerking, die voor diverse doeleinden kan worden gebruikt

Decoratie cabine-interieur: Argenta. Het bevat exclusieve zilveren haptische accenten. Een stijlvolle zilveren lijn over het hele dashboard en het portierpaneel op het niveau van de portiergreep is inbegrepen.

Deurbekleding van zacht geweven stof

Bekleding cabinewand met geluiddempende binnenvoering

Chauffeursstoel met luchtvering - Luxury Air. Met hoge rugleuning met verstelbare schoudersteun.

Tweetraps stoelverwarming

Armsteun aan chauffeursstoel

Inklapbare cinema-bijrijdersstoel. Bekledingsmateriaal: stof

Verstelbare armsteun aan beide zijden van de bijrijdersstoel

Uittrekbare dashboardtafel boven aan de middenconsole

Opberg-vak in dashboardmiddenconsole

Garage H. Aerts

Rijksweg 64
2880 Bornem
03 889 39 68

Garage H. Aerts

Blarenberglaan 2A
2800 Mechelen
015 28 60 50

D.T.T.S.

Hoogveld 99
9200 Dendermonde
052 25 80 30



DAF

Aerts Trucks nv

Rijksweg 64
2880 Bornem
03 889 39 68
www.aertstrucks.be

Koelkast op de motortunnel, bereikbaar vanaf de bovenkant

Halogeen interieurverlichting
Automatische temperatuurregeling (ATC) en airconditioning. ATC handhaaft automatisch de cabinetemperatuur die door de bestuurder is ingesteld
Rolgordijn aan chauffeurszijde ter bescherming tegen zonlicht.

Accessoirevoeding naar dakconsole en centrale kast
Omvormer 12V/20A, 24V/2x5A

ECAS-afstandsbediening met verlichte toetsen voor diverse functies, waaronder geheugentoetsen

Pollenfilter met actieve koolstof tegen uitlaatgassen
Elektrische raambediening

Communicatie en rijmanagement

Universele FMS-connector met bedrading voor montage van extra display in dashboardzijpaneel DAF connect (online fleet managementsysteem)

Digitale Tachograaf VDO DTCO met GNSS-ontvanger en speciale communicatie-eenheid voor kort bereik (DSRC)
Instelling snelheidsbegrenzer 85km/h-89,5km/h std.

Luxe luidsprekersysteem met 5 luidsprekers

DAF Infotainment System: Exclusive - omvat een extra 10,1' touchscreen voor audio en infotainment, inclusief een 8' tablet voor 'connected' trucknavigatie en toegang tot door DAF

goedgekeurde apps van derden, bijv. voor de integratie van een wagenparkbeheersysteem

FM/DAB/DAB+ radio evenals USB en Bluetooth geïntegreerd inclusief Luxury luidsprekersysteem 5 speakers

AM/FM/DAB/ DAB+/GSM combi antenne voorbereid

CB Antenne

ACC met FCW en AEBS-3 (Advanced Emergency Braking System)

Driver Performance Assistant

Draadloze oplader voor Qi-certified apparaten max 180x100mm

Veiligheid en beveiliging

Noodhamer

Lane Departure Warning System

Electronic Vehicle Stability Control

Achteruitrijsignalering met annuleringschakelaar

Basis startblokkering met blokkering van brandstof-inspuiting en onderbreking van het startmotorcircuit

City turn assist, voorbereid: voorbereiding voor een veiligheidssysteem dat een object of persoon aan bestuurderszijde van het voertuig detecteert en de chauffeur hierover informeert. De voorbereiding omvat af fabriek montage van de displayeenheid en de kabelbomen. De radarunit is inbegrepen, maar moet door een derde partij worden gemonteerd.

Wielophanging en assen

Vooras 1, 9000 kg, bandenlastindex 160

Achteras 1, 13000 kg, bandenlastindex 149

Achteras 2, 7500kg, bandenlastindex 154

Vooras, type 183N. Paraboolveringconstructie, met schokdempers en stabilisatorstang. Max. belasting 9 t.

Antispatwatermatten in de spatschermen (91/226/EEC)

Aangedreven achteras en niet-aangedreven, gestuurde naloopas achter met elektronisch geregelde luchtvering, inclusief schokdempers en stabilisator. Aangedreven

achteras, type SR1344 met enkele reductie en 4 luchtbalgen. Sleepas met 2 luchtbalgen. Max. belasting groep: 20,0 ton

Aslastbewaking: berekening en weergave van de aslasten van de bakwagen en trailer (indien de trailer is uitgerust met EBS en aslastsensoren). De aslast van de bladgeveerde vooras van de bakwagen wordt niet weergegeven

Hefinrichting voor de gestuurde naloopas

Automatische regeling voor het heffen van de voorloop- en/of sleepas(sen) wanneer de asbelasting op de aangedreven as mag worden geheven. Het systeem werkt bij een voertuigsnelheid vanaf 4 km/h

Garage H. Aerts

Rijksweg 64
2880 Bornem
03 889 39 68

Garage H. Aerts

Blarenberglaan 2A
2800 Mechelen
015 28 60 50

D.T.T.S.

Hoogveld 99
9200 Dendermonde
052 25 80 30



DAF

Aerts Trucks nv

Rijksweg 64
2880 Bornem
03 889 39 68
www.aertstrucks.be

Wielen en banden

Vooras bandenmaat 385/55R22,5 KMAXS2

Achteras bandenmaat 315/70R22,5 KMAXD2

Naloopas bandenmaat 385/55r22.5 KMAXS2

Zonder reservewiel

Leverancier Goodyear

Bandenspanningsindicatie

Stalen wielen

Chroom wielbeschermingsringen op stuuras

Aandrijflijn

MX-11-motor, 6-cilinderdieselmotor, 10,8 liter.

Vermogen 251 kW (341 pk) bij 1600 omw/min.

Max. koppel 1650 Nm bij 900-1400 omw/min.

Uitlaatmissie Euro 6, OBD conform vereisten Euro VI
stap E

Eco-Performance, tijdelijk uitschakelen zuinige instelling

Motor afzetten na 5 min stationair draaien

TraXon-versnellingsbak, 12 versnellingen, inclusief

FastShift, EcoRoll en Hill Start Aid

Hill Start Aid (HSA)-functie

Manoeuvreermodus voor maximale controle

Achterasverhouding 3.08

Mechanische differentieelblokkering

Antislipregelingssysteem (ASR)

Remsysteem

Versterkte motorrem MX Engine Brake

Geventileerde schijfremmen voor en achter

Remprestatiebewaking bedrijfsremmen

Chassis

Wielbasis 5,30 m / achteroverbouw 3,15 m

**Langsliggerhoogte 310 mm, dikte 7,0 mm met
doorlopende binnen-versterking**

Standaard opstelling van chassiscomponenten

Uitlaatmonding naar het midden

EAS-unit en horizontale accubak geplaatst aan de
rechterzijde van het chassis

**Tank voor AdBlue van 75 liter, geplaatst linkerzijde
Aluminium brandstoftanks: 545 liter linkerzijde
chassis**

Onderrijbeveiliging vóór (FUP) - EU-richtlijn 2000/40/EEC

**Achterlichten met LED's, aan wanneer motor
draait**

Volgwegenuitrusting

Chassisluitbalk zonder trekrichting achter

Opbouw en voorbereidingen

Vorbereiding voor aftermarket schakelaars

**Extra reservebedrading voor applicatieconnector
chassis (optie 06692) met 4 extra draden in de
dakconsole en 5 extra reservedraden in het
dashboard**

**Los leverbare kabelboom met LED-
zijmarkeringslichten.**

Chassis voorbereid voor standaardtoepassingen.

Standaard gatenpatroon voor opbouwbevestiging

**Applicatieconnector voor laadklepbediening op het
chassis (A088). Elektrische signalen voor -
cabinekantelmechanisme vergrendeld- en -motor
draait-. Voeding 24 V, na contact**

**Reservebedrading naar het dashboard. Bevat
dashboardindicaties voor laadklepbediening actief
en Laadklep omlaag en een signaal voor
startmotorblokkering bij niet-gesloten laadklep.**

PTO

Geen voorbereiding

Elektrische installatie

Dynamo 130 A, accu's 2x 210 Ah AGM

Het systeem voor bewaking van het accuvermogen
meet de spanning, stroomsterkte en temperatuur
en geeft een indicatie van de laadtoestand.

**Wanneer het accuvermogen een kritiek niveau
bereikt, wordt er een waarschuwing weergegeven
om pech onderweg te voorkomen**

Garage H. Aerts

Rijksweg 64
2880 Bornem
03 889 39 68

Garage H. Aerts

Blarenberglaan 2A
2800 Mechelen
015 28 60 50

D.T.T.S.

Hoogveld 99
9200 Dendermonde
052 25 80 30

DAF

Aerts Trucks nv

Rijksweg 64
2880 Bornem
03 889 39 68
www.aertstrucks.be

Totaal voertuiggewicht

Chassisgewicht-gerelat. Techn. GVM max. 28000 kg
Aandrijflijn-gerelateerd technisch GCM max. 38000kg
Typeplaatje EU standaard

Toepassingscondities

Applicatieklasse 0
Standaard geluidsniveau
Gemiddelde klimatologische omstandigheden -12°/+38°
Verwarmde waterafscheider met voorfilter
Luchtinlaat voor onder de cabine
Zonder anti-stof schild

Service en onderhoud

1 jaar volledige voertuigarantie (excl. slijtagedelen)
1 jaar pechverhelping
2e & 3e jaar drijflijn-garantie tot 500.000kms
NTS & ITS service
Garantie opbouw volgens voorschriften constructeur
Verlengd service interval

**Gewichten en nuttig
laadvermogen**

Hoogst toegelaten gewicht 26.000kg
Tarra voertuig en opbouw bij benadering 11.406kg

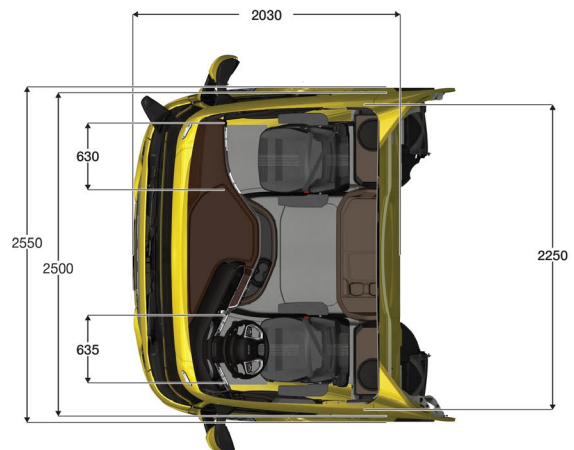
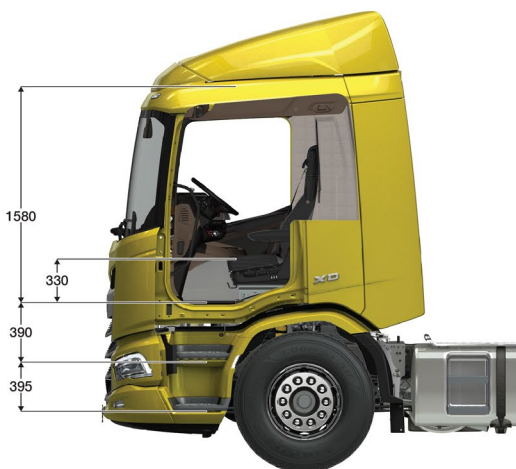

Garage H. Aerts

Rijksweg 64
2880 Bornem
03 889 39 68

Garage H. Aerts

Blarenberglaan 2A
2800 Mechelen
015 28 60 50

D.T.T.S.

Hoogveld 99
9200 Dendermonde
052 25 80 30

Plywood opbouw Carr. Veekemans voorzien van Dhollandia laadbrug

Afmetingen:

Lengte: ca 8.800/8.780 mm
Breedte: ca 2.550/2.480 mm
Hoogte: ca 2.700/2.500 (doorgang achterkader)

Uitvoering:

GRP plywood 20 mm, gevat in ALU. hoekprofielen
Paneeldikte van de wanden: 20 mm type Panolit,
polyester binnen en buiten met kern van multiplex.
Sterk bodemraam, alle lassen behandeld met
zinkchromaat, traversen op ca. 360 mm.

Vloer:

Zeer sterke, watervaste, anti-slip Deligniet platen 25 mm,
verzonken geschroefd en afgekit op de naden.
Voorwand onderaan en in de hoeken versterkt met L-
profiel.
Polyester dak uit één stuk, lichtdoorlatend, opaal-wit :
dikte 2 mm, op aluminium daktogen (om de ca 600 mm)
Onderaan rondom een stootrand in galva 3x300 mm.
Voorwand traanplaat 625 mm hoogte , langs buiten
verhoogde constructie in galva 4 mm ter versterking .
Geen achterdeuren, versterkt achterkader in warmbad
verzinkte uitvoering voor tegenstaande laadbrug voorzien
van afsluitrubbers.
Toplufel achteraan, met 2 gasveren & handvat .
3 x LED binnenlicht verzonken tussen de daktogen met
bediening en verklikkerlampje in het kastje van de
laadbrug.

Wettelijke uitrusting 6 x2 uitvoering:

oa. Geanodiseerde alu. Fietsenvangers, PVC
Spatborden met "Clear-Pass", 3 mm inox lichtkasten voor
montage originele achterlichten, keuringsklaar.
De bovenbouw wit in de massa met geanodiseerde
hoekprofielen . (geen belettering).
De onderbouw geschilderd in originele chassiskleur (2x
epoxy en 2x acrylaatlak)

Inclusief:

Oranje zijverlichting door DAF geleverd, geplaatst door
Veekemans.
2x bindrail op 700 mm en 1400 mm. (center rail)
C.O.C fase 2 attest + wett. toebehoren
Wettelijke rood/witte contourstriping & XL certificaat .
Chassis zonder aanhangerkoppeling.
Zijdeur rechts achteraan met goede opstap .
Links en rechts BUTROLLEN voor tegen de loskade te
rijden .

Laadbrug Dhollandia type DH/LM.30

(tegenstaand): hefvermogen 2.000 kg voorzien van
een STALEN platform, hoogte 2.000 mm(zwaar
onderstel) , dicht tussen de hefarmen (tbv publiciteit),
VEHH stekker (voorbereiding laadbrug in cabine vereist),
spiraalkabel- en buitenbediening , Rolstops , CE bumper
en wetgeving.