

**Aerts Trucks nv**

Rijksweg 64  
2880 Bornem  
03 889 39 68  
[www.aertstrucks.be](http://www.aertstrucks.be)

## STOCKAANBIEDING ST725

**DAF XD 340 FAN – 6x2 - TraXon – Luxury Version - DAF Connect (36m)  
schuifzeil opbouw 8700 mm - Carr. Veekemans**

**Ordernummer: 915091**

**Chassisnummer: 0G486075**

Bakwagen New Generation DAF. Deze XD met 340 pk beschikt over de meest aantrekkelijke en onderscheidende vormgeving op de markt volledig in lijn met de nieuwe Europese richtlijn Masses & Dimentions. De New Generation DAF stelt een nieuwe norm op gebied van efficiency met een brandstofbesparing die die dankzij super efficiency drijflijnen kan oplopen tot 10%, de hoogste norm in veiligheid voor de chauffeurs en zijn medeweggebruikers en tenslotte, een ongekend chauffeurscomfort. De XD kent zijn gelijke niet!

**Garage H. Aerts**

Rijksweg 64  
2880 Bornem  
03 889 39 68

**Garage H. Aerts**

Blarenberglaan 2A  
2800 Mechelen  
015 28 60 50

**D.T.T.S.**

Hoogveld 99  
9200 Dendermonde  
052 25 80 30

## **Aerts Trucks nv**

Rijksweg 64  
2880 Bornem  
03 889 39 68  
www.aertstrucks.be

## **Cabine-exterieur**

Luxe Day Cab met ongeëvenaarde aerodynamica voor zuinig rijden en lage CO<sub>2</sub>-uitstoot. De grote en diepe voorruit, die aan de zijkanten gebogen is, in combinatie met grote zijruiten, biedt een onovertroffen direct zicht voor de chauffeur om de verkeersveiligheid te vergroten.

**Doorschijnende externe zonnekap boven de voorruit, kleur: Midnight blue.**

Langte cabine: 2030 mm; cabinebreedte: 2500 mm.  
Aantal cabine-opstaptreden: 2.

Onderhoudsvrije 4-punts mechanische cabine-ophang met geïntegreerde schokdempers.

Vaste eerste cabinetrede met anti-slijprofiel.

**LED-koplampen en mistlampen in bumper.**

Bi-reflector LED-koplampen met slagvaste Lexan-lenzen.

Lichtbundel van koplamp voor rechts verkeer.

LED-dagverlichting is geïntegreerd in de koplampenheden. Deze zijn AAN wanneer de motor draait.

Zwarte portiergreep en sierrand van de portierhandgreep.

De gestroomlijnde zijwand van de cabine is uitgevoerd in cabinekleur.

**Gelaagde voorruit van dubbellaags veiligheidsglas.**

**Enkellaags gehard veiligheidsglas.**

**Hoofdspiegel en groothoekspiegel.**

**DAF-hoekzicht is een camerasysteem dat de vooruitkijk- en trottoirspiegel vervangt. Het systeem bestaat uit een slanke camera voor hoekzicht, die zich dicht onder de voorruit aan bijrijderszijde bevindt, en een display, gemonteerd op de A-stijl in de cabine. De camera biedt een breder gezichtsveld en verbeterde aerodynamica van de truck.**

**Vorbereiding voor een achteruitzichtcamera.**

**Bevat alleen bedrading en connector.**

**Camerabeelden worden weergegeven op het extra display in de dashboardvleugel.**

**Centrale portiervergrendeling met controlefunctie voor buitenverlichting. Inclusief 2**

**afstandsbedieningen met geïntegreerde 'snake blade'-sleutelbaard met inklapfunctie en 1 extra sleutel met uitsluitend een transponder.**

**Voor een optimale luchtstroom onder het voertuig is een aerodynamische bodemplaat gemonteerd, waardoor de brandstofzuinigheid van het voertuig wordt verbeterd.**

## **Aerodynamica**

**Verstelbare dakspoiler voor optimale aerodynamische stroomlijn tussen cabine en opbouw of oplegger. Hoogte van dakspoiler gemeten vanaf de onderste chassislangsligger tot de hoogste punt dakspoiler: tussen 2,80 en 3,13 meter.**

## **Kleuren**

**Kleur onderste cabinetrede: Crystal White.**

**Spiegelkappen Crystal White.**

**Kleur dakspoiler: Crystal white.**

Cabinekleur: E1980WHITE

Chassiskleur grijs.

Kleur van koplamppaneel: Crystal White.

Kleur van bumper: Crystal White.

## **Cabine-interieur**

Stuur links.

Zwart stuurwiel met zilveren accenten en 'soft grip'-afwerking.

Kleur afwerking cabine-interieur: Luxury omvat een lichte interieurbekleding van de hemel- en de dakconsole. De portierpanelen en het gedeelte onder het dashboard zijn grijs.

Afwerking dashboard: Vision - het dashboard loopt naar beneden richting de voorruit voor een beter zicht op de weg. Het middengedeelte heeft een horizontale afwerking, die voor diverse doeleinden kan worden gebruikt.

**Decoratie cabine-interieur: Argenta. Het bevat exclusieve zilveren haptische accenten. Een stijlvolle zilveren lijn over het hele dashboard en het portierpaneel op het niveau van de portiergreep is inbegrepen.**

### **Garage H. Aerts**

Rijksweg 64  
2880 Bornem  
03 889 39 68

### **Garage H. Aerts**

Blarenberglaan 2A  
2800 Mechelen  
015 28 60 50

### **D.T.T.S.**

Hoogveld 99  
9200 Dendermonde  
052 25 80 30



**DAF**

### **Aerts Trucks nv**

Rijksweg 64  
2880 Bornem  
03 889 39 68  
www.aertstrucks.be

Bekleding cabinewand textiel met geluiddempende binnenvoering.

**Chauffeursstoel met luchtvering - Luxury Air. Met hoge rugleuning met verstelbare schoudersteun. Tweetraps stoelverwarming. Bekleding Habsburg de voorzijde van de stoel, Corvinus voor de omranding en Habsburg Uni voor de randen. Verstelbare armsteun aan beide zijden van de chauffeursstoel.**

**Verstelbare armsteun aan beide zijden van de bijrijdersstoel.**

De chauffeursstoel is bevestigd op de cabinevloer. Inklapbare cinema-bijrijdersstoel. Bekledingsmateriaal: stof.

De bijrijdersstoel is bevestigd op de cabinevloer.

**Deurbekleding van zacht geweven stof.**

Veiligheidsgordels, zwart.

Uittrekbare dashboardtafel boven aan de middenconsole.

**Koelkast op de motortunnel, bereikbaar vanaf de bovenkant.**

**ECAS-afstandsbediening met verlichte toetsen voor diverse functies, waaronder vier geheugentoetsen voor vooraf ingestelde chassishoogtes.**

Open opbergvak in de middenconsole.

De interieurverlichting van de cabine bestaat uit o.a. twee grote lampeenheden in het cabineplafond, die een breedstraler voor verlichting van de hele cabine, dimbare rode nachtrijverlichting en een spot voor de bestuurder bieden.

**Automatische temperatuurregeling (ATC) en airconditioning. ATC handhaaft automatisch de cabinetemperatuur die door de bestuurder is ingesteld.**

**Pollenfilter met actieve koolstof om verkeers- en motoruitlaatgassen weg te nemen. Effectiviteit 85% voor deeltjes tot 0,5 µm en 98% voor deeltjes tot 10 µm.**

Rolgordijn aan chauffeurszijde ter bescherming tegen zonlicht.

Elektrische raambediening.

Accessoirevoeding op het dashboard: 2x 12V/5A en één USB-A-aansluiting in de kleine opbergruimte in de middenconsole.

## **Communicatie en rijmanagement**

**Digitale (slimme) tachograaf VDO DTCO met GNSS-ontvanger (Global Navigation Satellite System) en speciale communicatie-eenheid voor kort bereik (DSRC), conform EU Annex 1C van tachograafwetgeving.**

**Instelling snelheidsbegrenzer voor cruisecontrol/gaspedaal: 90 km/u.**

**DAF Infotainment System: Exclusive - omvat een extra 10,1" touchscreen voor audio en infotainment, inclusief een 8" tablet voor 'connected' trucknavigatie en toegang tot door DAF goedgekeurde apps van derden, bijv. voor de integratie van een wagenparkbeheersysteem. Een FM/DAB/DAB+-radio is in het systeem geïntegreerd, evenals streaming-functies via USB en Bluetooth. Het Luxury-luidsprekersysteem bestaat uit vijf luidsprekers: twee basluidsprekers in de portierpanelen (één in elk portier), twee tweeters op de A-stijl en een luidspreker met een volledig frequentiebereik in het midden van het dashboard.**

Bedrading en connectoren in de buurt van de zekeringen- en relaisplaat voor het eenvoudig installeren van een universeel FMS-systeem (Fleet Management System), om informatie te lezen zoals gedefinieerd in de FMS-standaard van de truckfabrikanten.

DAF Connect is een online fleet managementsysteem dat inzicht geeft in relevante informatie over de truck, chauffeur en locatie.

**Standaard antennes: AM/FM/DAB/DAB+-radiofrequenties, 2x mobiel voor gebruik door mobiele telefoons, GNSS voor locatiedoelinden. Additioneel: CB-antenne.**

### **Garage H. Aerts**

Rijksweg 64  
2880 Bornem  
03 889 39 68

### **Garage H. Aerts**

Blarenberglaan 2A  
2800 Mechelen  
015 28 60 50

### **D.T.T.S.**

Hoogveld 99  
9200 Dendermonde  
052 25 80 30



**DAF**



### **Draadloze oplader voor Qi-gecertificeerde apparaten met een maximale grootte van 180x100 mm.**

Driver Performance Assistant (DPA). Interactief programma dat de chauffeur ondersteunt bij het bereiken van de meest zuinige rijstijl. De DPA-informatie wordt weergegeven op het 5-inch TFT-kleurenscherm in het instrumentenpaneel.

### **Veiligheid en beveiliging**

Lane Departure Warning System om onbedoeld wisselen van rijstrook door vermoeidheid van de chauffeur of afleiding te voorkomen en als effectief hulpmiddel bij het rijden bij slecht zicht.

Electronic Vehicle Stability Control-systeem (VSC) ter verbetering van de actieve rijveiligheid. Verbeterde koersstabiliteit (scharen bij over-/ondersturen) en extra roll-overbeveiliging.

#### **Akoestisch waarschuwingssignaal bij achteruitrijden, met annuleringschakelaar.**

Basis motorstartblokkering.

**City turn assist, voorbereid: voorbereiding voor een veiligheidssysteem dat een object of persoon aan bijrijderszijde van het voertuig detecteert en de chauffeur hierover informeert. De voorbereiding omvat af fabriek montage van de displayeenheid en de kabelbomen. De radarunit is inbegrepen, maar moet door een derde partij worden gemonteerd.**

### **Wielophanging en assen**

**Voorastype 183N, 112 mm verticale doorzetting. Paraboolvering met schokdempers en stabilisator. Max. belasting 9,0 ton.**

Aangedreven achteras en niet-aangedreven, gestuurde naloopas achter met elektronisch geregelde luchtvering, inclusief schokdempers en stabilisator. Aangedreven achteras, type SR1344 met enkele reductie en 4 luchtbalgen. Sleepas met 2 luchtbalgen. Max. belasting groep: 20,0 ton.

#### **Aerts Trucks nv**

Rijksweg 64  
2880 Bornem  
03 889 39 68  
[www.aertstrucks.be](http://www.aertstrucks.be)

**Aslastbewaking: berekening en weergave van de aslasten van de bakwagen en trailer (indien de trailer is uitgerust met EBS en aslastsensoren). De aslast van de bladgeveerde vooras van de bakwagen wordt niet weergegeven.**

Aslast sleepas 8,0 t.

Aslastbegrenzer 11,5 t.

Paraboolvering vóór, bij reguliere rijhoogte.

Hefinrichting voor de gestuurde naloopas.

**Automatische regeling voor het heffen van de voorloop- en/of sleepas(sen) wanneer de asbelasting op de aangedreven as mag worden geheven. Het systeem werkt bij een voertuigsnellheid vanaf 4 km/h.**

### **Wielen en banden**

**Wielbeschermingsringen chroom, met DAF-logo in het middengedeelte.**

**Vooras: bandenmaat 385/55R22.5, Goodyear type KMAXS2, belastingsindex 160/000, snelheidsindex K, toepassing Sturen - regionaal. Bandenlabel: rolweerstand B - grip op nat wegdek B - geluid 71 dB(A), categorie A.**

**Aangedreven achteras: bandenmaat 315/70R22.5, Goodyear type KMAXD2, belastingsindex 154/150, snelheidsindex L, toepassing Tractie - regionaal. Bandenlabel: rolweerstand C - grip op nat wegdek B - geluid 72 dB(A), categorie A.**

**Naloopas: bandenmaat 385/55R22.5, wielmaat 22,5 x 11,75.**

**Naloopas: bandenmaat 385/55R22.5, Goodyear type KMAXS2, belastingsindex 160/000, snelheidsindex K, toepassing Sturen - regionaal. Bandenlabel: rolweerstand B - grip op nat wegdek B - geluid 71 dB(A), categorie A.**

**Vooras(sen): bandenmaat 385/55R22.5, wielmaat 22,5 x 11,75.**

**Aangedreven achteras(sen): bandenmaat 315/70R22.5, wielmaat 22,5 x 9,00.**

Leverancier Goodyear.

Stalen schijfwielen, zilvergrijs.

Reservewiel niet van toepassing.

#### **Garage H. Aerts**

Rijksweg 64  
2880 Bornem  
03 889 39 68

#### **Garage H. Aerts**

Blarenberglaan 2A  
2800 Mechelen  
015 28 60 50

#### **D.T.T.S.**

Hoogveld 99  
9200 Dendermonde  
052 25 80 30

### **Aerts Trucks nv**

Rijksweg 64  
2880 Bornem  
03 889 39 68  
www.aertstrucks.be

## **Aandrijflijn**

**MX-11-motor, 6-cilinderdieselmotor, 10,8 liter.**  
**Vermogen 251 kW (341 pk) bij 1600 omw/min. Max. koppel 1650 Nm bij 900-1400 omw/min.**  
**Eco-performance: de instellingen van de schakelstrategie van een voertuig met Eco-prestaties zijn gericht op brandstofefficiëntie en rijeigenschappen. De brandstofzuinige instelling, die automatisch wordt geselecteerd, kan tijdelijk worden uitgeschakeld door op de knop Eco uit te drukken en het vermogen van de truck te vergroten.**

**Aangedreven achteras met een mechanische differentieelblokkering.**

Uitlaatemissie Euro 6.

Motor afzetten na 5 minuten stationair draaien.

Geautomatiseerde versnellingsbak, TraXon, 12 versnellingen.

Geautomatiseerde versnellingsbak type TraXon 12TX1810, overbrengingsverhouding 12,92-0,77, 12 versnellingen.

Manoeuwermodus voor maximale controle: Als deze stand is geselecteerd, grijpt de koppeling geleidelijk aan in verhouding tot de bediening van het gaspedaal.

Wegrijhulp 13,0 t.

Software geautomatiseerde versnellingsbak geoptimaliseerd voor standaard transport. Versie bediening versnellingsbak: Full.

Achterasverhouding 3,70.

Het ASR-systeem (antislipregeling) voorkomt dat de aangedreven wielen slippen tijdens het accelereren bij het wegrijden en helpt het voertuig stabiel te blijven op kritische wegoppervlakken.

## **Remsysteem**

**MX Engine Brake. Hydraulisch bediende luchtdrukrem geïntegreerd in de kleptuimelaargroep. De MX Engine Brake werkt gelijktijdig met de uitlaatrem, dat zorgt voor een hoge gecombineerde remkracht bij een laag motortoerental.**

Pneumatische parkeerrembediening.

Tweecilinderdercompressor met verwarmde droger en Economy-modus.

Geventileerde schijfremmen voor en achter. Gescheiden luchtsysteem met elektronische regeling (EBS).

## **Chassis**

**Wielbasis 5,30 m / achteroverbouw 3,15 m.**

**Aluminium brandstoftank 545 l links, hoogte 620 mm.**

**Achterlichtenheid met LED's.**

**EAS-unit aan de rechterzijde van het chassis; horizontale accubak en tank voor AdBlue® van 75 liter geplaatst aan de linkerzijde.**

**Langsliggerhoogte 310 mm, dikte 7,0 mm.**

**Doorlopende binnenversterking.**

Standaard opstelling van chassiscomponenten.

Horizontale uitlaatmonding aan de zijkant van de DPF/SCR-unit via een lage uitlaatdiffuser.

Uitlaatmonding naar het midden van het voertuig.

Stalen luchtketels.

Brandstoftank aan de linkerzijde van het chassis.

Onderrijbeveiliging vóór (FUP), conform de EU-richtlijn 2000/40/EEC.

Antispatwatermatten in de spatschermen, conform de richtlijn 91/226/EEC.

Tijdelijke achterlichtsteunen.

## **Volgwagenuitrusting**

Typeplaatje-gerelateerd solowerk, zonder volgwagen.

Chassisluitbalk met D-waarde 0.

## **Opbouw en voorbereidingen voor het opbouwen**

Vorbereiding voor aftermarketeschakelaars, voorziet in een applicatieconnector in het chassis (A212) en een kabelboom tussen deze applicatieconnector en de chassismodule achter.

### **Garage H. Aerts**

Rijksweg 64  
2880 Bornem  
03 889 39 68

### **Garage H. Aerts**

Blarenberglaan 2A  
2800 Mechelen  
015 28 60 50

### **D.T.T.S.**

Hoogveld 99  
9200 Dendermonde  
052 25 80 30



**DAF**

### **Aerts Trucks nv**

Rijksweg 64  
2880 Bornem  
03 889 39 68  
www.aertstrucks.be

**Extra reservebedrading voor applicatieconnector chassis (optie 06692) met 4 extra draden in de dakconsole en 5 extra reservedraden in het dashboard.**

**Los leverbare kabelboom met LED-zijmarkeringslichten.**

Chassis voorbereid voor standaardtoepassingen.  
Standaard gatenpatroon voor opbouwbevestiging.

**Applicatieconnector voor laadklepbediening op het chassis (A088). Elektrische signalen voor - cabinekantelmechanisme vergrendeld- en -motor draait-. Voeding 24 V, na contact.**

**Reservebedrading naar het dashboard. Bevat dashboardindicaties voor Laadklepbediening actief en Laadklep omlaag en een signaal voor startmotorblokkering bij niet-gesloten laadklep.**

Extra verlichtingsconnector in het chassis.

### **24V-accessoirevoeding**

**Dynamo 130 A, accu's 2x 210 Ah AGM.**

**Het systeem voor bewaking van het accuvermogen meet de spanning, stroomsterkte en temperatuur en geeft een indicatie van de laadtoestand.**

**Wanneer het accuvermogen een kritiek niveau bereikt, wordt er een waarschuwing weergegeven om pech onderweg te voorkomen.**

### **Totaal voertuiggewicht en treingewicht**

**Chassisgewicht-gerelat. techn. GVM max. 28000 kg.**

Aandrijflijn-gerelateerd max. GCM 38000 kg kl. 2  
Typeplaatje standaard.

### **Toepassingscondities**

Toepassingsklasse 0 omvat West-Europa, behalve Verenigd Koninkrijk en Ierland.

Standaard geluidsniveau.

Cabine-isolatie geschikt voor gematigde klimaatomstandigheden (weerpatronen blijven binnen redelijke grenzen).

Maximale omgevingstemperatuur 38 graden.

Op motor verwarmd brandstofvoorfilter met waterafscheider.

Luchtinlaat vóór, onder de cabine.

### **Service en onderhoud**

**Warranty Plus - Aandrijflijn, omvat 1 jaar volledige voertuigarantie op het voertuig zoals het wordt geleverd door de OEM (excl. echte slijtdelen), 2e en 3e jaar op aandrijflijn, geen km-limiet en 1 jaar op pech.**

**Verlengd service-interval: motor uitgerust met een brandstoffilter met grotere capaciteit; in combinatie met motor MX-13: grotere hoeveelheid olie.**

ITS service.

### **Aflevering voertuig**

**Aflevering voertuig met 30 liter extra brandstof.**

Typegoedkeuring voor complete voertuigen (WVTA) voor de Europese Unie.

Minimale gereedschapsset bestaande uit een bedieningshendel 750 mm, een wielmoersleutel 30/32 mm, een 800 mm lange draaipijp, een T20- en T30/T45-torxsleutel en een sleepkoppeling met penkoppeling.

### **Dealeropties**

**Afleveringskit incl. wettelijk materiaal voor NGD XF (cinema seat), MX-11 en MX-13 motoren, deze bevat oa. brandblusser 3kg, verbanddoos, 2x gevarendriehoek, Ad Blue tankdop met sleutel, brandstof anti diefstel zeef, 2x fluo veiligheidsvest en tunnelmat**

**Reserve vloeistofkit LF, CF & XF, geschikt voor alle PX-4, PX-5 en PX-7, alsook MX-11 en MX-13 motoren. Met oa. 5L motorolie, 5L sproeiervloeistof en 5L Ad Blue**

**Gratis chauffeursvest of bodywarmer**

**Set fluwelen voetmatten CF voor passagier en bijrijderszijde**

#### **Garage H. Aerts**

Rijksweg 64  
2880 Bornem  
03 889 39 68

#### **Garage H. Aerts**

Blarenberglaan 2A  
2800 Mechelen  
015 28 60 50

#### **D.T.T.S.**

Hoogveld 99  
9200 Dendermonde  
052 25 80 30



**DAF**

**Aerts Trucks nv**

Rijksweg 64  
2880 Bornem  
03 889 39 68  
www.aertstrucks.be

lijken van tachograaf en snelheidsbegrenzer. Indien gewenst kan u vanuit brandstofbesparende of veiligheidsoverwegingen de snelheidsbegrenzer lager begrenzen dan de wettelijke 89km/h idem voor uw maximale cruise control snelheid.

Recytyre bijdrage 6 banden

Wegbrengen en ophalen van voertuig bij de door u gekozen opbouwer

Brandstoftank extra opvullen met 50 liter dieselbrandstof

Plaatsing dakspoiler op cabine geleverd door DAF alsook montage van bovenste fenderdelen indien af fabriek voorzien

Laadbrugbeveiligingconnector af fabriek geleverd aansluiten op laadbrug bediening CF/XF met MX11 en MX13 motorvarianten

Prewax beurt uitvoeren tussen de 9e en 15e maand na ingebruikname op CF & XF cabinevarianten

OBU België vast aansluiten op stroomvoorziening

Reinigen cabine binnen en buiten alsook reinigen van chassis. Volledig verwijderen van plastics en stickers. Indien met opbouw zal ook deze aan de buitenzijde worden gereinigd voor levering. Graag verzorgen wij de ontvangst van de nummerplaat rechtstreeks vanuit DIV via Bpost. Op deze manier vermijden we onnodige verplaatsingen/tijdverlies voor overhandiging nummerplaat. Geen extra facturatie meer van de daaraan verbonden kosten.

Om optimaal de mogelijkheden van uw nieuwe DAF uit te nutten bieden wij u een gratis DAF Ecodrive training twv. 465€ aan. Focus op zuinigheid met daarnaast defensief- en schadevrij rijden. Voucher geldig tot max. 6 maand na levering

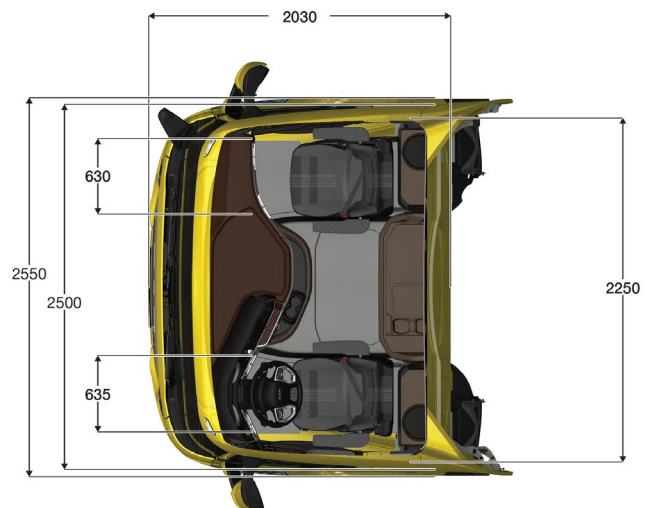
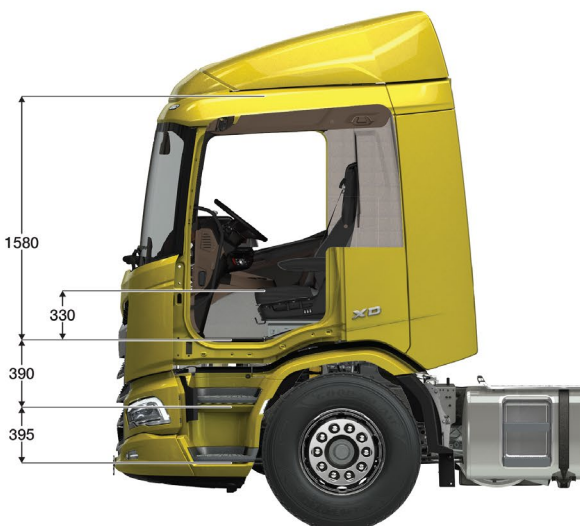

**Garage H. Aerts**

Rijksweg 64  
2880 Bornem  
03 889 39 68

**Garage H. Aerts**

Blarenberglaan 2A  
2800 Mechelen  
015 28 60 50

**D.T.T.S.**

Hoogveld 99  
9200 Dendermonde  
052 25 80 30

## Schuifzeil opbouw Carr. Veeckemans voorzien van Dhollandia laadbrug

Schuifzeilen met links en rechts inox spangespen Alcon om de 600mm in EN (XL) uitvoering  
Lengte inwendig 8700mm  
Breedte uitwendig 2550mm  
Hoogte doorgang achterkader 2500mm  
Laadbrug Dhollandia type DH/LM hefvermogen 2.000kg, stalen platform hoogte 2000mm  
Laadbrugplatform dichtgemaakt tussen de liggers  
Binnen- en buitenbediening, wimpels, reflecterende panelen en alu bescherm strips  
Rolstops 2-delig in het laadplatform  
Boven laadbrugplatform topklep voorzien twee gasveren  
Twee 2x houten en 1x alu plankenrij tussen de schuifstijlen, aluminium onderaan als stootlijst  
Twee rijen galva profielen met bindrails links en rechts  
Twee sterke middenstijlen per kant verschuifbaar over de volle lengte in geïntegreerde schuifrails met afsluiterubber  
Zijdelings opstapje tegen het achterraamprofiel  
Dak in alu buizenprofiel polyester vel 2mm, opaal wit

Fietsbescherming in geanodiseerde alu, opklapbaar  
Anti-slip hoogwaardige plankenvloer "Bankirai 28mm"  
Kopschot Plywood 20mm versterkt met stalen plaat  
buitenzijde kopschot 300mm hoog gelast aan hulpframe  
laadbak, galvanische stootplint 300mm binnenzijde  
Twee maal zeven trekankers in kantbalk  
Twee Led binnen lichten met bediening in laadbrugkast  
Laadbakframe & laadklep geschilderd in cabine kleur  
H3279, grondraam en onderstel laadklep in grijze chassiskleur  
Zeil wit EN12642 uitvoering, hoogglans polyesterdoek  
Ronde PVC spatborden voorzien spatlappen "Clear pass"  
Breedtelichtjes op achterkader, twee boven en twee onder  
Contourmarkering  
Certificaat XL Ladingzekering

### Garage H. Aerts

Rijksweg 64  
2880 Bornem  
03 889 39 68

### Garage H. Aerts

Blarenberglaan 2A  
2800 Mechelen  
015 28 60 50

### D.T.T.S.

Hoogveld 99  
9200 Dendermonde  
052 25 80 30



**DAF**