

STOCKAANBIEDING ST809

DAF LF 230.12 – FA 4x2 Day Cab – Powerline - Connect(36m)

Gesloten plywood Saxas opbouw 7300mm, laadbrug 2000mm

Ordernummer: 944892

Chassisnummer: 0L535033

Deze LF met 230 pk sterke motor is voorzien van een ZF Powerline automatische versnellingsbak, Luxury Air chauffeursstoel, zonneklep, manuele airconditioning en Pioneer Trucknavigatie voor meer rijcomfort. Verder is deze ook voorzien van brandstofbesparende dakspoiler en fenderkit.

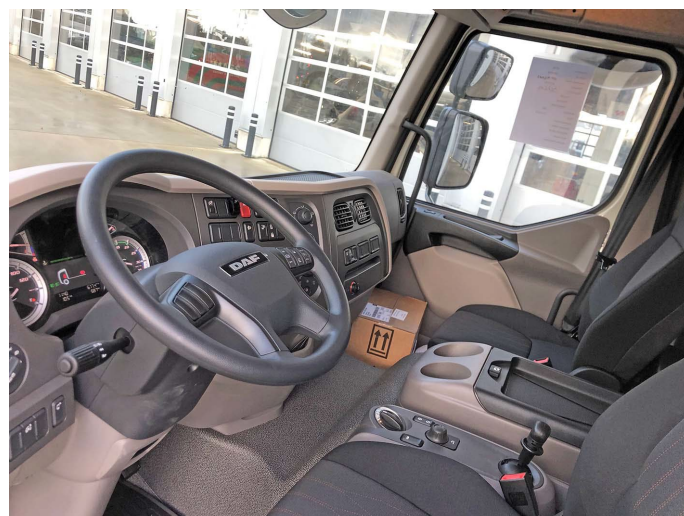

Garage H. Aerts

Rijksweg 64
2880 Bornem
03 889 39 68

Garage H. Aerts

Blarenberglaan 2A
2800 Mechelen
015 28 60 50

D.T.T.S.

Hoogveld 99
9200 Dendermonde
052 25 80 30

DAF

Aerts Trucks nv

Rijksweg 64
2880 Bornem
03 889 39 68
www.aertstrucks.be

Cabine-exterieur

Day Cab met stalen bumper, getint glas en elektrische ruitbediening. Hoofdspiegels en groothoekspiegels elektrisch verwarmd. Cabinebreedte 2130 mm.

Onderhoudsvrije 4-punts mechanische cabine-ophanging

Doorschijnende externe zonnekap

Bi-reflector halogeen koplampen met Lexan lenzen
Dagverlichting

In bumper gemonteerde mistlampen

Elektrische afstelling van de hoofdspiegels
Frontspiegel
Stalen bumper, getint glas, elektrische raambediening
Centrale portiervergrendeling met controlefunctie voor buitenverlichting

Aerodynamica

Verstelbare dakspoiler laag (set)

Lange fenders

Kleuren

Cabine, Dakspoiler, Fenders : Brilliant White H3279
Opstaptreden en wing: Stone Grey
Chassiskleur: Grijs
Koplamppaneel en bumper: Stone Grey

Cabine-interieur

Zwart stuurwiel met 'soft grip' afwerking
Hoekinstelling stuurkolom met mechanische blokkering
Luxe luchtgeveerde chauffeursstoel met verstelbare demper en pneumatische lendensteun.
Stoelkussenverwarming, geïntegreerde hoofdsteun,
Armsteun aan chauffeursstoel

Bijrijderstoel vast velours
Armsteun aan bijrijdersstoel
Opbergbak op de motortunnel

Handbediende airco met luchtrecirculatie

Elektrische raambediening
Omvormer 24V naar 12V, 15A, 180W

Communicatie en rijmanagement

Universele FMS-connector met bedrading
DAF connect (online fleet managementsysteem)
Digitale Tachograaf VDO DTCO met GNSS-ontvanger en speciale communicatie-eenheid voor kort bereik (DSRC)
Instelling snelheidsbegrenzer 85km/h-88,5km/h std.
Vorbereiding voor DAB- of DAB+-ontvangst van radiofrequenties, bestaande uit een AM/FM/DAB/DAB+/GSM-combiantenne aan de chauffeurszijde, die is aangesloten op het dashboardpaneel. Luidsprekersysteem met 2 luidsprekers.
Combi-antenne voor AM/FM, GSM en GPS
ACC met FCW en AEBS-3
Driver Performance Assistant

Veiligheid en beveiliging

Lane Departure Warning System
Electronic Vehicle Stability Control
Akoestisch waarschuwingssignaal bij achteruitrijden, met annuleringschakelaar
Basis startblokkering met blokkering van brandstof-inspuiting en onderbreking van het startmotorcircuit

Wielophanging en assen

Vooras, type F48. Paraboolveringconstructie, met schokdempers en stabilisatorstang. Max. belasting 4,5 t.
Vooras 1, 4480 kg, bandenlastindex 136

Aangedreven achteras met enkele reductie, type SR8.22,

elektronisch geregelde luchtvering met 2 luchtbalgen, incl. schokdempers en stabilisator. Max. belasting 8,5 ton.

Achteras 1, 8480 kg, bandenlastindex 134

Wielen en banden

Zonder reserveband
Vooras bandenmaat 245/70R17,5, KMAXS
Achteras bandenmaat 245/70R17,5, KMAXD
Wielbeschermingsringen, zilvergrijs
Leverancier Goodyear

Bandenspanningsindicatiesysteem

D.T.T.S.

Hoogveld 99
9200 Dendermonde
052 25 80 30

Garage H. Aerts

Rijksweg 64
2880 Bornem
03 889 39 68

Garage H. Aerts

Blarenberglaan 2A
2800 Mechelen
015 28 60 50

Aerts Trucks nv

Rijksweg 64
2880 Bornem
03 889 39 68
www.aertstrucks.be

Aandrijflijn

PX-7-motor, 6-cilinderdieselmotor, 6,7 liter.

Vermogen 172 kW (234 pk) bij 2300 omw/min.

Max. koppel 900 Nm bij 1000-1700 omw/min.

Uitlaatemissie Euro 6

Motor afzetten na 5 min stationair draaien

Automatische versnellingsbak Powerline, 8 versnellingen

Automatische versnellingsbak Powerline met overdrive 8AP1000, overbrengingsverhouding 4,89-0,64, 8 versnellingen

Hill Start Aid (HSA)-functie.

Achterasverhouding 3,73

Zonder differentieelblokkering

Antislipregelingsstelsel ASR

Boorddiagnosesysteem conform vereisten Euro VI stap E

Remsysteem

Uitlaatrems geïntegreerd in elektronisch remsysteem, bij inschakeling werkt uitlaatrems van zodra men gas lost

Chassis

Wielbasis 5,00 m / achteroverbouw 2,72 m

Langsliggerhoogte 210 mm, dikte 6,0 mm

Standaard opstelling van chassiscomponenten

EAS-unit geplaatst aan de rechterzijde van het chassis,

uitlaatmonding rechts naar achteren

Accubak een linkerkant

Kunststof brandstoftank 185 liter, linkerkant chassis

Tank voor AdBlue van 30 liter, geplaatst aan rechterzijde

Achterlichten met lampen

Volgwegenuitrusting

Sluitbalk

Zonder pneumatische - elektrische volgwegenaansluiting

Typeplaatje-gerelateerd solowerk, zonder volgwagen

Standaardgereedschapset

Geen krik

30l brandstof

Opbouw en voorbereidingen

Connector voor analoge motortoerentalregeling

Applicatieconnector laadklepbediening op chassis (A088)

Los leverbare kabelboom met LED-zijmarkeringslichten.

Opbouwbevestiging BAM 1, met consoles type B

Onderrijbeveiliging vóór (FUP) - EU-richtlijn 2000/40/EEC

Antispatwatermatten in de spatschermen (91/226/EEC)

PTO

Zonder PTO

Elektrische installatie

Dynamo 100 A, accu's 2x 175 Ah

Totaal voertuiggewicht en treingewicht

Chassisgewicht-gerelat. Techn. GVM max. 11990 kg

Aandrijflijn-gerelateerd technisch GCM max. is GVM max.

plus 3500 kg.

Typeplaatje EU

Service en onderhoud

1 jaar volledige voertuigarantie

1 jaar pechverhelping

2e & 3e jaar tot 200.000km drijflijnjarantie

NTS & ITS service

1 jaar garantie op de opbouw en de laadklep volgens de richtlijnen van de betrokken constructeurs

Toepassingscondities

Luchtinlaat hoog, achter cabine

Maximale omgevingstemperatuur 38 graden

Gemiddelde klimatologische omstandigheden

Verwarmede waterafscheider met voorfilter

Zonder beschermplaat radiator

Zonder vliegenscherm radiator

Applicatieklasse 0

Standaard geluidsniveau

Garage H. Aerts

Rijksweg 64
2880 Bornem
03 889 39 68

Garage H. Aerts

Blarenberglaan 2A
2800 Mechelen
015 28 60 50

D.T.T.S.

Hoogveld 99
9200 Dendermonde
052 25 80 30



DAF

Aerts Trucks nv

Rijksweg 64
2880 Bornem
03 889 39 68
www.aertstrucks.be

Plywood laadbak Saxas voorzien van Dhollandia laadbrug

Distriforce plywood 17mm
Lengte inwendig 7300mm
Breedte inwendig 2495mm
Hoogte doorgang achterkader 2380mm
Zijdeur rechts achteraan breedte 1000mm hoogte 2000mm
Laadbrug Dhollandia hefvermogen 1.500kg, aluminium platform hoogte 2000mm
Rolstops 2-delig in het laadplatform
Signalisatieverlichting op het laadbrugplatform
Boven laadbrugplatform topklep voorzien twee gasveren
Twee bindrails
Dak lichtdoorlatend
Fietsbescherming
Vloer uit watervast verlijmd Multiplex platen
Kopschot voorzien van Multiplex stootplaat 1300mm hoogte
Hoogst toegelaten gewicht ; 11.990kg
Netto laadvermogen ; 5.836kg

Dealeropties

Afleveringskit inclusief alle wettelijk materiaal voor FA
Ijken van tachograaf en begrenzer
Voertuig aanbieden op technische controle
Pioneer trucknavigatie dubbel DIN, DAB-radio, MP3 speler,
Bluetooth, geen stuurwielbediening
Vloeistoffenkit inclusief motorolie, Ad Blue en sproeiervloeistof
Stoffen mattenset
Aansluiting vaste inbouw OBU B
Gratis chauffeursvest
Postbehandeling van de nummerplaat
Professionele DAF Vehicle hand over aan uw chauffeur
Gratis voucher "DAF Certified Drive ECO Training"*
*Geldig voor code 95
Hoogst toegelaten gewicht ; 11.990kg
Netto laadvermogen ; 5.836kg

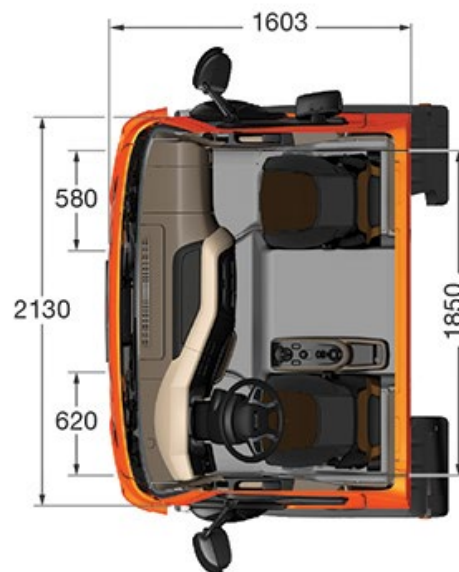

Garage H. Aerts

Rijksweg 64
2880 Bornem
03 889 39 68

Garage H. Aerts

Blarenberglaan 2A
2800 Mechelen
015 28 60 50

D.T.T.S.

Hoogveld 99
9200 Dendermonde
052 25 80 30