

## STOCKAANBIEDING ST839

### DAF XG+ 530 FT - 4x2 - TraXon - MX Engine Brake - DAF Connect (36m)

**Ordernummer: 467515****Chassisnummer: 0G502521**

Trekker New Generation DAF. Deze XG met 530 pk beschikt over de meest aantrekkelijke en onderscheidende vormgeving op de markt volledig in lijn met de nieuwe Europese richtlijn Masses & Dimensions. De New Generation DAF stelt een nieuwe norm op gebied van efficiency met een brandstofbesparing die dankzij super efficiënte drijflijnen kan oplopen tot 10%, de hoogste norm in veiligheid voor de chauffeurs en zijn medeweggebruikers en tenslotte, een ongekend chauffeurscomfort.

**Garage H. Aerts**Rijksweg 64  
2880 Bornem  
03 889 39 68**Garage H. Aerts**Blarenberglaan 2A  
2800 Mechelen  
015 28 60 50**D.T.T.S.**Hoogveld 99  
9200 Dendermonde  
052 25 80 30

## Cabine-exterieur

Luxe cabine voor de XG+-serie, met ongeëvenaarde aerodynamica voor zuinig rijden en lage CO<sub>2</sub>-uitstoot. De grote en diepe voorruit, die aan de zijkanten gebogen is, in combinatie met grote zijruiten, biedt een onovertroffen direct zicht voor de chauffeur om de verkeersveiligheid te vergroten. Het interieur van de cabine is zeer comfortabel voor rijden, wonen en slapen met ongekende ruimte en een praktische indeling. Lengte cabine: 2690 mm; cabinebreedte: 2500 mm. Aantal cabine-opstaptreden: 3.

Voor een optimale luchtstroom onder het voertuig is een aerodynamische bodemplaat gemonteerd, waardoor de brandstofzuinigheid van het voertuig wordt verbeterd. Luchtgeveerde cabine-ophanging met geïntegreerde schokdempers.

**Doorschijnende zonneklep boven de voorruit met zilveren inzetstuk in het midden van het bovenste gedeelte; kleur: Midnight blue.**

Vaste eerste cabinetrede met anti-slijpprofiel.

**Dubbele luchthoornset, bestaande uit twee luchthoorns aan elke zijde van het cabinedak. De luchthoorns worden bediend met de linker stuurkolomhendel.**

LED-koplampen, bochtverlichting en mistlampen in bumper.

Bi-reflector LED-koplampen met slagvaste Lexan-lenzen. Lichtbundel van koplamp voor rechts verkeer.

LED-dagverlichting is geïntegreerd in de koplampseenheden. Deze zijn AAN wanneer de motor draait.

**LED Skylights: Twee stijlvolle verlichtingseenheden, elk met een grote lens, die volledig verzonken zijn in het voorste deel van het cabinedak. Elke unit bestaat uit een verstraler en een markeerlicht voor het dak. De twee units zijn met elkaar verbonden door een horizontale zilveren strip voor een unieke uitstraling. De bovenste LED-markeerlichten zijn AAN wanneer de motor draait. Het cabinedak is voorbereid voor montage van extra ledverlichting.**

**Dashboardschakelaar en bedrading inclusief connectoren A229 en A230 voor gemakkelijk monteren van twee LED-werklampen op de achterwand van de cabine. De twee werklampen zijn gemonteerd.**

**Vorbereiding voor eenvoudige montage van LED- of halogeen zwaailichten aan de linker- en/of rechterkant van het cabinedak (vóór) en in de grille.**

**Zwarte portiergreep; sierrand portiergreep in cabinekleur. Sleutelgat in de portiergreep aan de chauffeurszijde om het portier handmatig te vergrendelen en ontgrendelen. De zijwanden van de cabine bevatten een zwart masker achter de portierruiten. Een chromen rand aan de boven-, achter- en onderkant van het zwarte masker en onder de (hoofd)portierruit wordt toegevoegd om het exclusieve karakter van het ontwerp te accentueren.**

**Gelaagde voorruit van dubbellaags veiligheidsglas met zonnefolie. Tussen de lagen wordt een transparante folie aangebracht om de straling en de resulterende warmte van de zon buiten de cabine te houden, voor extra chauffeurscomfort. Dubbellaags veiligheidsglas. Tussen de lagen wordt een transparante zonnefolie aangebracht om de straling en de resulterende warmte van de zon buiten de cabine te houden, voor extra chauffeurscomfort.**

Hoofdspiegel en groothoekspiegel.

**DAF-hoekzicht is een camerasysteem dat de vooruitkijk- en trottoirspiegel vervangt. Het systeem bestaat uit een slanke camera voor hoekzicht, die zich dicht onder de voorruit aan bijrijderszijde bevindt, en een display, gemonteerd op de A-stijl in de cabine. De camera biedt een breder gezichtsveld en verbeterde aerodynamica van de truck.**

**Vorbereiding voor een achteruitzichtcamera. Bevat alleen bedrading en connector.**

### **Aerts Trucks nv**

Rijksweg 64  
2880 Bornem  
03 889 39 68  
www.aertstrucks.be

**Camerabeelden worden weergegeven op het extra display in de dashboardvleugel.**

**Centrale portiervergrendeling met controlefunctie voor buitenverlichting. Inclusief 2 afstandsbedieningen met geïntegreerde 'snake blade'-sleutelbaard met inklapfunctie en 1 extra sleutel met uitsluitend een transponder.**

## **Aerodynamica**

**Verstelbare dakspoiler voor optimale aerodynamische stroomlijn tussen cabine en opbouw of oplegger.**

**Fenders met een verlengstuk aan de onderkant voor een optimale aerodynamische stroomlijn tussen cabine en chassis.**

**Side-skirts met verlengstukken aan de boven- en onderkant.**

## **Kleuren**

Cabinekleur: E1980WHITE

Kleur onderste cabinetrede: Crystal White.

**Spiegelkappen Crystal White.**

**Kleur dakspoiler: Crystal white.**

**Kleur van fenders: Crystal white.**

**Kleur van side-skirts: Crystal white.**

Chassiskleur grijs.

Kleur van koplamppaneel: Crystal White.

Kleur van bumper: Crystal White.

## **Cabine-interieur**

Stuur links.

Stuurwiel Exclusive met tweekleurige leren afwerking.

Kleur afwerking cabine-interieur: Exclusive bestaat uit heldere interieurkleuren op de hemel- en dakconsole, portierpanelen en onder het dashboard.

Afwerking dashboard: Plateau - het dashboard heeft een horizontale afwerking met een zeer groot middengedeelte voor diverse doeleinden en om een comfortabele leefruimte in de cabine te creëren.

Decoratie cabine-interieur: Argenta. Het bevat exclusieve zilveren haptische accenten. Een stijlvolle zilveren lijn over het hele dashboard en het portierpaneel op het niveau van de portiergreep is inbegrepen.

### **Lederen portierbekleding.**

Bekleding cabinewand textiel met geluiddempende binnenvoering.

**Chauffeursstoel met luchtvering - Xtra Leather Air. Met hoge rugleuning met verstelbare schoudersteun. Tweetraps stoelverwarming en actieve stoelventilatie. Bekleding in zacht leer met dubbele stikwerkaccenten.**

Verstelbare armsteun aan beide zijden van de chauffeursstoel.

De chauffeursstoel is bevestigd op de cabinevloer.

**Bijrijdersstoel met luchtvering - Xtra Leather Air.**

**Met hoge rugleuning met verstelbare schoudersteun. Tweetraps stoelverwarming en actieve stoelventilatie. Bekleding in zacht leer met dubbele stikwerkaccenten.**

Verstelbare armsteun aan beide zijden van de bijrijdersstoel.

De bijrijdersstoel is draaibaar voor een comfortabele leefomgeving in de cabine.

Veiligheidsgordels, zwart.

Uittrekbare dashboardtafel boven aan de middenconsole.

Open het opbergvak met een lade eronder in de middenconsole.

### **Koelkast en opberglade onder het onderbed.**

Aansluiting luchtpistool aan de achterzijde van de stoelconsole.

**Goed ondersteunend en comfortabel, 150 mm dik matras met pocketveren, met een topper van 50 mm dik, voor ultiem slapen en ontspannen op het DAF Relax Bed.**

Slaapgedeelte met bovenbed, met opstap.

Vangnet bij het bovenste bed of de bagagedrager.

**Gordijnen voor de voorruit en de zijruiten. Een extra gordijn tussen het chauffeursgedeelte en het slaapgedeelte.**

### **Garage H. Aerts**

Rijksweg 64  
2880 Bornem  
03 889 39 68

### **Garage H. Aerts**

Blarenberglaan 2A  
2800 Mechelen  
015 28 60 50

### **D.T.T.S.**

Hoogveld 99  
9200 Dendermonde  
052 25 80 30



**DAF**

**Aerts Trucks nv**

Rijksweg 64  
2880 Bornem  
03 889 39 68  
www.aertstrucks.be

**Exclusive-LED-interieurverlichting: Luxe LED- en sfeerverlichting voor het interieur.**

De cabineklimaatregeling regelt automatisch de cabinetemperatuur, aanjager, luchtverdeling en airconditioning

**Standairco geïntegreerd in het klimaatregelsysteem van de cabine.**

**Standverwarming water-lucht 3,8 kW met restwarmtepomp.**

Pollenfilter met actieve koolstof om verkeers- en motoruitlaatgassen weg te nemen. Effectiviteit 85% voor deeltjes tot 0,5 µm en 98% voor deeltjes tot 10 µm.

**Rolgordijn aan bijrijderszijde ter bescherming tegen zonlicht.**

Dakluik met elektrische bediening.

Elektrische raambediening.

**Accessoirevoeding op het dashboard: 2x 12V/5A en drie USB-A-aansluitingen en extra 2x 24V/40A (applicatieconnector A144) naar de dakconsole.**

**ECAS-afstandsbediening met verlichte toetsen voor diverse functies, waaronder vier geheugentoetsen voor vooraf ingestelde chassishoogtes.**

## **Communicatie en rijmanagement**

Bedrading en connectoren voor eenvoudige installatie van een FMS-systeem (Fleet Management System), om informatie te lezen zoals gedefinieerd in de FMS-standaard van de truckfabrikanten op het extra display in het dashboardzijpaneel.

DAF Connect is een online fleet managementsysteem dat inzicht geeft in relevante informatie over de truck, chauffeur en locatie.

**Digitale (slimme) tachograaf VDO DTCO met GNSS-ontvanger (Global Navigation Satellite System) en speciale communicatie-eenheid voor kort bereik (DSRC), conform EU Mobiliteitspakket 1 zoals beschreven in de EU-tachograafwetgeving.**

**Instelling snelheidsbegrenzer voor cruisecontrol/gaspedaal: 90 km/u.**

**Vorbereiding voor DAF Infotainment System:**

**Exclusive bestaat uit een extra 10,1-inch touchscreen voor audio- en infotainmentdoeleinden, een geïntegreerde FM/DAB/DAB+-radio en streamingfuncties via USB en Bluetooth. Voor een volledig functioneel DAF Infotainment Exclusive-systeem is een DAF Connect-tablet nodig. PACCAR Parts levert deze tablet automatisch. Optie 00272 bevat ook een Exclusive-luidsprekersysteem, dat bestaat uit acht luidsprekers en een extra, hoogwaardige versterker.**

**Standaard antennes: AM/FM/DAB/DAB+-radiofrequenties, 2x mobiel voor gebruik door mobiele telefoons, GNSS voor locatiedoelinden. Additioneel: CB-antenne.**

ACC (Adaptive Cruise Control) met FCW (Forward Collision Warning) en AEBS-3 (AEBS: Advanced Emergency Braking System). Met ACC kan een ingestelde afstand tot het voorliggende verkeer worden aangehouden; veiligheidssystemen FCW en AEBS helpen bij het voorkomen of beperken van de impact van een dreigende kop-staart-botsing door de chauffeur te waarschuwen en indien nodig de remmen te activeren.

**Met behulp van GPS-technologie anticipeert de Predictive Cruise Control op naderende veranderingen in het hellingspercentage. De Predictive Cruise Control kan de ingestelde cruisecontrolsnelheid overrulen, de schakelstrategie van de geautomatiseerde versnellingsbak aanpassen en EcoRoll-acties inleiden, om brandstof te besparen.**

Driver Performance Assistant (DPA). Interactief programma dat de chauffeur ondersteunt bij het bereiken van de meest zuinige rijstijl. De DPA-informatie wordt weergegeven op het 5-inch TFT-kleurenscherm in het instrumentenpaneel.

Draadloze oplader voor Qi-gecertificeerde apparaten met een maximale grootte van 180x100 mm.

**Garage H. Aerts**

Rijksweg 64  
2880 Bornem  
03 889 39 68

**Garage H. Aerts**

Blarenberglaan 2A  
2800 Mechelen  
015 28 60 50

**D.T.T.S.**

Hoogveld 99  
9200 Dendermonde  
052 25 80 30



**DAF**

## **Aerts Trucks nv**

Rijksweg 64  
2880 Bornem  
03 889 39 68  
www.aertstrucks.be

## **Veiligheid en beveiliging**

Noodhamer om in geval van nood het voertuig te kunnen verlaten.

Lane Departure Warning System om onbedoeld wisselen van rijstrook door vermoeidheid van de chauffeur of afleiding te voorkomen en als effectief hulpmiddel bij het rijden bij slecht zicht.

Electronic Vehicle Stability Control-systeem (VSC) ter verbetering van de actieve rijveiligheid. Verbeterde koersstabiliteit (scharen bij over-/ondersturen) en extra roll-overbeveiliging.

### **Akoestisch waarschuwingssignaal bij achteruitrijden, met annuleringschakelaar.**

Basis motorstartblokkering.

### **Veiligheidsvoorschriften ADR. Certificaat voor klassen AT, FL, EXII en EXIII (excl. materialen UN-0331 en UN-0332). Incl. accuscheidingsschakelaar op chassis, die ook in de cabine kan worden bediend.**

Vorbereiding voor een alcoholslotsysteem, bestaande uit een gestandaardiseerde interface (connector) voor blaastesten in voertuigen.

## **Wielophanging en assen**

Voorastype 163N, 100 mm verticale offset.

Paraboolvering met schokdempers en stabilisator. Max. belasting 8,0 ton.

Uitvoering achterwielophanging met stabilink geïntegreerde asgeleiding en stabilisatorfunctie.

### **Aangedreven achteras met enkele reductie, type SR1347, met verstelbare, elektronisch geregelde 4-balgs luchtvering, inclusief schokdempers en stabilisator.**

**Aslastbewaking: berekening en weergave van de aslasten van de trekker en de oplegger (indien de oplegger is uitgerust met EBS en aslastsensoren).**

Eén stand voor de rijhoogte van het chassis, standaard hoogte.

Paraboolvering vóór, bij reguliere rijhoogte.

## **Wielen en banden**

Vooras(sen): bandenmaat 385/55R22.5, wielmaat 22,5 x 11,75.

Aangedreven achteras(sen): bandenmaat 315/70R22.5, wielmaat 22,5 x 9,00.

Leverancier Goodyear.

Bandenspanningsbewaking.

Stalen schijfwielen, zilvergrijs.

Wielbeschermingsringen met open middengedeelte, kleur zilvergrijs (RAL 9006).

### **Vooras: bandenmaat 385/55R22.5, Goodyear type AFMAXS, belastingsindex 160/000, snelheidsindex K, toepassing Sturen - snelweg. Bandenlabel: rolweerstand A - grip op nat wegdek B - geluid 71 dB(A), categorie A.**

Aangedreven achteras: bandenmaat 315/70R22.5, Goodyear type FMXDE (Energy), belastingsindex 154/150, snelheidsindex L, toepassing Tractie - lange afstand. Bandenlabel: rolweerstand B - grip op nat wegdek B - geluid 74 dB(A), categorie A - 3PMSF - M+S - RFID.

Reservewiel niet van toepassing.

## **Aandrijflijn**

### **MX-13-motor, multi-torque 6-cilinderdieselmotor, 12,9 liter. Vermogen 390 kW (530 pk) bij 1600 omw/min. Maximaal koppel 2700 Nm bij 900 - 1125 omw/min.**

Uitlaatemissie Euro 6.

**Eco-performance: de instellingen van de schakelstrategie van een voertuig met Eco-prestaties zijn gericht op brandstofefficiëntie en rijeigenschappen. De brandstofzuinige instelling, die automatisch wordt geselecteerd, kan tijdelijk worden uitgeschakeld door op de knop Eco uit te drukken en het vermogen van de truck te vergroten.**

Motor afzetten na 5 minuten stationair draaien.

Geautomatiseerde versnellingsbak, TraXon, 12 versnellingen.

### **Garage H. Aerts**

Rijksweg 64  
2880 Bornem  
03 889 39 68

### **Garage H. Aerts**

Blarenberglaan 2A  
2800 Mechelen  
015 28 60 50

### **D.T.T.S.**

Hoogveld 99  
9200 Dendermonde  
052 25 80 30



**DAF**

### **Aerts Trucks nv**

Rijksweg 64  
2880 Bornem  
03 889 39 68  
www.aertstrucks.be

### **Geautomatiseerde versnellingsbak TraXon 12TX2620 met direct drive, overbrengverh. 16,69- 1,00, 12 versnellingen.**

Manoeuvrereemodus voor maximale controle: Als deze stand is geselecteerd, grijpt de koppeling geleidelijk aan in verhouding tot de bediening van het gaspedaal. Software geautomatiseerde versnellingsbak geoptimaliseerd voor standaard transport. Versie bediening versnellingsbak: Full.

### **Achterasverhouding 2,40.**

### **Aangedreven achteras met een mechanische differentieelblokkering.**

Het ASR-systeem (antislipregeling) voorkomt dat de aangedreven wielen slippen tijdens het accelereren bij het wegrijden en helpt het voertuig stabiel te blijven op kritische wegoppervlakken.

## **Remsysteem**

### **MX Engine Brake. Hydraulisch bediende luchtdrukrem geïntegreerd in de kleptuimelaargroep. De MX Engine Brake werkt gelijktijdig met de uitlaatrem, dat zorgt voor een hoge gecombineerde remkracht bij een laag motortoerental.**

Pneumatische parkeerrembediening.  
Tweecilinderdercompressor met verwarmde droger en Economy-modus.  
Geventileerde schijfremmen voor en achter. Gescheiden luchtsysteem met elektronische regeling (EBS). Door motor aangedreven, watergekoelde compressor met automatische luchtverwarmde droger.

## **Chassis**

Wielbasis 4,00 m / achteroverbouw 0,99 m.  
Langsliggerhoogte 260 mm, dikte 6,0 mm. Zonder binnenversterking.  
Standaard opstelling van chassiscomponenten.  
Horizontale uitlaatmonding aan de zijkant van de DPF/SCR-unit via een lage uitlaatdiffuser.  
**Uitlaatmonding naar de rechterzijde.**

### **EAS-unit aan de rechterzijde van het chassis, accubak geplaatst in de achteroverbouw en tank voor AdBlue® van 85 liter boven het linkerspatscherm.**

Stalen luchtketels.

### **Aluminium brandstoftanks van in totaal 1465 liter: 845 liter met geïntegreerde opstap aan de linkerkant + 620 liter aan de rechterkant, hoogte 620 mm.**

### **Brandstoftanks aan beide zijden van het chassis.**

Onderrijbeveiliging vóór (FUP), conform de EU-richtlijn 2000/40/EEC.

### **Bordes met opstap en een middengedeelte van ca. 180 cm. De lengte van het bordes aan de opstapzijde varieert tot maximaal ca. 100 cm. Er is geen bordes-element aan de andere kant van de opstap.**

Opstap van bordes aan linkerzijde.

Driedelige thermoplastische spatschermen achter.

Antispatwatermatten in de spatschermen, conform de richtlijn 91/226/EEC.

### **Twee wielkeggen volgens DIN 76051, gemonteerd in de achteroverbouw van het chassis.**

Led-werklamp achter de cabine.

Achterlichtenheid met LED's.

## **Volgwegenuitrusting**

### **Koppelschotel JOST, type JSK37CW, gietijzer, onderhoudsarm, hoogte 150 mm met montageplaat 40 mm. Diameter kingpin 2 inch**

Kingpindiameter 2 inch, max. D-waarde 170 kN, maximale verticale belasting 28 ton.

### **Koppelschotel KA-maat 520 mm.**

Pneumatische volgwegenaansluiting met koppelingen van het palm-type.

### **Trailerrem voor lage snelheden voor veiliger koppelen en ontkoppelen van aanhangers en opleggers door de trailerremmen direct in te schakelen.**

### **Elektrische volgwegenaansluiting 24V met 15-polige stekkerdoos. Er is een extra 7-polig aansluitpunt aangebracht om het EBS-systeem van**

### **Garage H. Aerts**

Rijksweg 64  
2880 Bornem  
03 889 39 68

### **Garage H. Aerts**

Blarenberglaan 2A  
2800 Mechelen  
015 28 60 50

### **D.T.T.S.**

Hoogveld 99  
9200 Dendermonde  
052 25 80 30



**DAF**

### **Aerts Trucks nv**

Rijksweg 64  
2880 Bornem  
03 889 39 68  
www.aertstrucks.be

de aanhanger of oplegger aan te sluiten.  
**Verlichtings-/accessoirekabel met 15-polige connector aan één zijde en twee 7-polige connectoren aan de andere zijde. EBS-kabel met 7-polige connectoren.**

## **Opbouw en voorbereidingen voor het opbouwen**

**Vorbereiding voor aftermarketschakelaars, voorziet in een applicatieconnector in het chassis (A212) en een kabelboom tussen deze applicatieconnector en de chassismodule achter.**  
Applicatieconnector chassis (A218). Reservebedrading naar het dashboard en de dakconsole.  
**Laadklepaansluiting REMA.**  
Chassis voorbereid voor standaardtoepassingen.

## **PTO**

**Bediening analoge versnellingsbak PTO, geen versnellingsbak PTO. Bevat een PTO-schakelaar op het dashboard en een PTO-regelventiel op het chassis. PTO-connector op het schutbord van het cabinefront met ingangssignalen voor het in- of uitschakelen van de PTO en signalen voor PTO-statusindicatie en PTO-waarschuwing.**

## **24V-accessoirevoeding**

**Dynamo 150 A, accu's 2x 210 Ah AGM.**

## **Totaal voertuiggewicht en treingewicht**

**Chassisgewicht-gerelat. techn. GVM max. 20500 kg.**  
Aandrijflijn-gerelateerd max. GCM 50000 kg klasse 3.  
Typeplaatje standaard.

## **Toepassingscondities**

Toepassingsklasse 0 omvat West-Europa, behalve Verenigd Koninkrijk en Ierland.  
Standaard geluidsniveau.  
Cabine-isolatie geschikt voor extremere klimaatomstandigheden (weerpatronen met extremere grenswaarden). In vergelijking met de normale cabine-isolatie zijn de achter- en zijwanden van de cabine en het cabinedak extra geïsoleerd.  
Maximale omgevingstemperatuur 38 graden.  
Op motor verwarmd brandstofvoorfilter met waterafscheider.  
Luchtinlaat vóór, onder de cabine.

## **Service en onderhoud**

Warranty Plus - Aandrijflijn, omvat 1 jaar volledige voertuigarantie op het voertuig zoals het wordt geleverd door de OEM (excl. echte slijtdelen), in het 2e en 3e jaar tot 500.000 km op aandrijflijn en 1 jaar op pech. ITS service.  
**Verlengd service-interval: motor uitgerust met een brandstoffilter met grotere capaciteit; in combinatie met motor MX-13: grotere hoeveelheid olie.**

## **Aflevering voertuig**

Typegoedkeuring voor complete voertuigen (WVTA) voor de Europese Unie.  
Minimale gereedschapsset bestaande uit een bedieningshendel 750 mm, een wielmoersleutel 30/32 mm, een 800 mm lange draaipijp, een T20- en T30/T45-torxsleutel en een sleepkoppeling met penkoppeling.  
**Aflevering voertuig met 30 liter extra brandstof.**

## **Dealeropties**

**Afleveringskit incl. wettelijk materiaal voor NGD XG(+) (twin seat), MX-11 en MX-13 motoren, deze bevat oa. brandblusser 3kg, verbanddoos, 2x gevarendriehoek, Ad Blue tankdop met sleutel, brandstof anti diefstel zeef, 2x fluo veiligheidsvest en tunnelmat**  
**Reserve vloeistofkit XG+ , geschikt voor alle MX-11 en MX-13 motoren.**

### **Garage H. Aerts**

Rijksweg 64  
2880 Bornem  
03 889 39 68

### **Garage H. Aerts**

Blarenberglaan 2A  
2800 Mechelen  
015 28 60 50

### **D.T.T.S.**

Hoogveld 99  
9200 Dendermonde  
052 25 80 30



**DAF**

**Aerts Trucks nv**

Rijksweg 64  
2880 Bornem  
03 889 39 68  
www.aertstrucks.be

Met oa. 5L motorolie, 5L sproeiervloeistof en 5L Ad Blue

Set fluwelen voetmatten XF voor passagier en bijrijderszijde

Ijken van tachograaf en snelheidsbegrenzer. Indien gewenst kan u vanuit brandstofbesparende of veiligheidsoverwegingen de snelheidsbegrenzer lager begrenzen dan de wettelijke 89km/h idem voor uw maximale cruise control snelheid.

Recytyre bijdrage 6 banden

Gratis chauffeursvest of bodywarmer

Brandstoftank extra opvullen met 100 liter dieselbrandstof

Plaatsing dakspoiler op cabine geleverd door DAF alsook montage van bovenste fenderdelen indien af fabriek voorzien

Prewax beurt uitvoeren tussen de 9e en 15e maand na ingebruikname op CF & XF cabinevarianten

OBV België vast aansluiten op stroomvoorziening

Reinigen cabine binnen en buiten alsook reinigen van chassis. Volledig verwijderen van plastics en stickers. Indien met opbouw zal ook deze aan de buitenzijde worden gereinigd voor levering.

Graag verzorgen wij de ontvangst van de nummerplaat rechtstreeks vanuit DIV via Bpost. Op deze manier vermijden we onnodige verplaatsingen/tijdverlies voor overhandiging nummerplaat. Geen extra facturatie meer van de daaraan verbonden kosten.

Om optimaal de mogelijkheden van uw nieuwe DAF uit te nutten bieden wij u een gratis DAF Ecodrive training twv. 465€ aan. Focus op zuinigheid met daarnaast defensief- en schadevrij rijden. Voucher geldig tot max. 6 maand na levering Voor levering en plaatsing van tablet

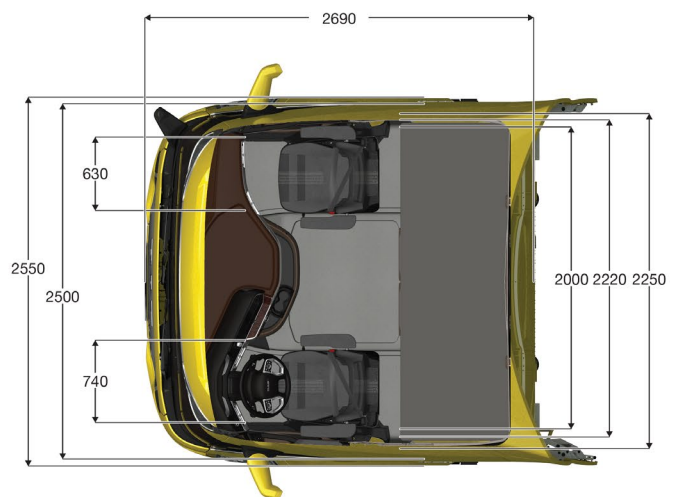
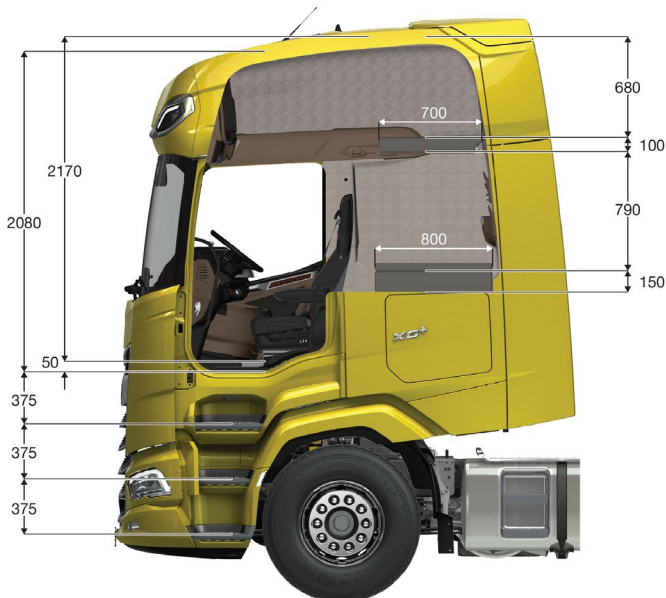

**Garage H. Aerts**

Rijksweg 64  
2880 Bornem  
03 889 39 68

**Garage H. Aerts**

Blarenberglaan 2A  
2800 Mechelen  
015 28 60 50

**D.T.T.S.**

Hoogveld 99  
9200 Dendermonde  
052 25 80 30