

Aerts Trucks nv

Rijksweg 64
2880 Bornem
03 889 39 68
www.aertstrucks.be

STOCKAANBIEDING ST841

DAF XDC (construction) 450 FAD 8x4 – TraXon - Betonmixer De Buf Ordernummer: 996249 Chassisnummer: 0G465510

Het Nieuwe Generatie bouwvoertuig XDC onderscheid zich door de dominante zwarte grille en een robuuste stalen frontpartij, stalen beschermingsplaat voor de radiator en twee onderhoudsvrije LED-mistlampen die diep verzonken in de bumper zijn geplaatst voor maximale bescherming. Een flexibele onderste opstaptrrede is als optie leverbaar. Hij heeft een grote bodemvrijheid tot 40 centimeter en een ophoek van 25 graden, waardoor hij ideaal is voor toepassingen waarbij regelmatig off-road moet worden gereden.

**Garage H. Aerts**

Rijksweg 64
2880 Bornem
03 889 39 68

Garage H. Aerts

Blarenberglaan 2A
2800 Mechelen
015 28 60 50

D.T.T.S.

Hoogveld 99
9200 Dendermonde
052 25 80 30

Aerts Trucks nv

Rijksweg 64
2880 Bornem
03 889 39 68
www.aertstrucks.be

Cabine-exterieur

Luxe Day Cab met ongeëvenaarde aerodynamica voor zuinig rijden en lage CO₂-uitstoot. De grote en diepe voorruit, die aan de zijanten gebogen is, in combinatie met grote zijruiten, biedt een onovertroffen direct zicht voor de chauffeur om de verkeersveiligheid te vergroten. Lengte cabine: 2030 mm; cabinebreedte: 2500 mm. Aantal cabine-opstaptreden: 3, de laagste cabinetrede is flexibel met antislipprofiel.

Flexibele eerste cabinetrede met anti-slipprofiel. Het cabinedak is voorbereid voor montage van extra ledverlichting.

Uitvoering chassisfront: 'robuust' biedt een driedelige stalen uitstekende bumper met geïntegreerde mistlampen, een beschermingsplaat voor de radiateur, een stalen onderrijbeveiliging aan de voorzijde en zwarte grillestrips.

Onderhoudsvrije 4-punts mechanische cabine-ophanging met geïntegreerde schokdempers. LED-koplampen en mistlampen in bumper. Bi-reflector LED-koplampen met slagvaste Lexan-lenzen. Lichtbundel van koplamp voor rechts verkeer. LED-dagverlichting is geïntegreerd in de koplampenheden. Deze zijn AAN wanneer de motor draait.

Dashboardschakelaar en bedrading inclusief connectoren A229 en A230 voor gemakkelijk monteren van twee LED-werklampen op de achterwand van de cabine. De twee werklampen worden los geleverd.

Twee LED-zwaailichten op het cabinedak. Ruit met dubbel glas in achterwand cabine. Voorbereiding voor een achteruitzichtsamera. Bevat alleen bedrading en connector. Camerabeelden worden weergegeven op het extra display in de dashboardvleugel.

Zwarte portiergreep en sierrand van de portierhandgreep. De gestroomlijnde zijwand van de cabine is uitgevoerd in cabinekleur.

Gelaagde voorruit van dubbellaags veiligheidsglas. Enkellaags gehard veiligheidsglas. Hoofdspiegel en groothoekspiegel.

DAF-hoekzicht is een camerasysteem dat de vooruitkijk- en trotoirspiegel vervangt. Het systeem bestaat uit een slanke camera voor hoekzicht, die zich dicht onder de voorruit aan rijderszijde bevindt, en een display, gemonteerd op de A-stijl in de cabine. De camera biedt een breder gezichtsveld en verbeterde aerodynamica van de truck.

Centrale portiervergrendeling met controlefunctie voor buitenverlichting. Inclusief 1 afstandsbediening met geïntegreerde 'snake blade'-sleutelbaard met inklapfunctie.

Kleuren

Cabinekleur: E1980WHITE
Zwarte spiegelkappen bij cabinekleur Crystal White.
Chassiskleur grijs.
Kleur van koplamppaneel: Crystal White.
Kleur van bumper: grijs.

Cabine-interieur

Stuur links.

Zwart stuurwiel met 'soft grip'-afwerking.

Kleur afwerking cabine-interieur: Luxury omvat een lichte interieurbekleding van de hemel- en de dakconsole. De portierpanelen en het gedeelte onder het dashboard zijn grijs.

Deurbekleding van zacht geweven stof.

Afwerking dashboard: Vision - het dashboard loopt naar beneden richting de voorruit voor een beter zicht op de weg. Het middengedeelte heeft een horizontale afwerking, die voor diverse doeleinden kan worden gebruikt.

Decoratie cabine-interieur: Hexagon. Accenten zijn in Facet Black.

Bekleding cabinewand textiel met geluiddempende binnenvoering.

De chauffeursstoel is bevestigd op de cabinevloer. Inklapbare cinema-bijrijdersstoel. Bekledingsmateriaal: stof.

Garage H. Aerts

Rijksweg 64
2880 Bornem
03 889 39 68

Garage H. Aerts

Blarenberglaan 2A
2800 Mechelen
015 28 60 50

D.T.T.S.

Hoogveld 99
9200 Dendermonde
052 25 80 30



DAF

Aerts Trucks nv

Rijksweg 64
2880 Bornem
03 889 39 68
www.aertstrucks.be

Chaufeursstoel met luchtvering - Luxury Air. Met hoge rugleuning met verstelbare schoudersteun. Tweetraps stoelverwarming. Bekleding Habsburg de voorzijde van de stoel, Corvinus voor de omranding en Habsburg Uni voor de randen. Armsteun aan de chauffeursstoel.

De bijrijdersstoel is bevestigd op de cabinevloer. Veiligheidsgordels, zwart.

Open opbergvak in de middenconsole.

De interieurverlichting van de cabine bestaat uit o.a. twee grote lampen in het cabineplafond, die een breedstraler voor verlichting van de hele cabine, dimbare rode nachtrijverlichting en een spot voor de bestuurder bieden.

Automatische temperatuurregeling (ATC) en airconditioning. ATC handhaaft automatisch de cabinetemperatuur die door de bestuurder is ingesteld.

Pollenfilter met actieve koolstof om verkeers- en motoruitlaatgassen weg te nemen. Effectiviteit 85% voor deeltjes tot 0,5 µm en 98% voor deeltjes tot 10 µm. Elektrische raambediening.

Accessoirevoeding op het dashboard: 2x 12V/5A en één USB-A-aansluiting in de kleine opbergruimte in de middenconsole.

Communicatie en rijmanagement

Bedrading en connectoren voor eenvoudige installatie van een FMS-systeem (Fleet Management System), om informatie te lezen zoals gedefinieerd in de FMS-standaard van de truckfabrikanten op het extra display in het dashboarddisplaypaneel.

DAF Connect is een online fleet managementsysteem dat inzicht geeft in relevante informatie over de truck, chauffeur en locatie.

Driver Performance Assistant (DPA). Interactief programma dat de chauffeur ondersteunt bij het bereiken van de meest zuinige rijstijl. De DPA-informatie wordt

weergegeven op het 5-inch TFT-kleurenscherm in het instrumentenpaneel.

Digitale (slimme) tachograaf VDO DTCO met GNSS-ontvanger (Global Navigation Satellite System) en speciale communicatie-eenheid voor kort bereik (DSRC), conform EU Annex 1C van tachograafwetgeving.

Instelling snelheidsbegrenzer voor cruisecontrol/gaspedaal: 90 km/u.

DAF Infotainment System: Luxury Plus - heeft een extra touchscreen van 10,1 inch voor audio- en infotainment-doeleinden, inclusief trucknavigatie via een DAF-navigatie-app en weblink. Een FM/DAB/DAB+-radio is in het systeem geïntegreerd, evenals streaming-functies via USB en Bluetooth. Het Luxury-luidsprekersysteem bestaat uit vijf luidsprekers: twee basluidsprekers in de portierpanelen (één in elk portier), twee tweeters op de A-stijl en een luidspreker met een volledig frequentiebereik in het midden van het dashboard.

Standaard antennes: AM/FM/DAB/DAB+-radiofrequenties, 2x mobiel voor gebruik door mobiele telefoons, GNSS voor locatiedoeleinden. Additioneel: CB-antenne.

ACC met FCW en AEBS-3 (Advanced Emergency Braking System). ACC kan afstand tot voorligger aanhouden; FCW en AEBS helpen bij voorkomen of beperken van een dreigende botsing door te waarschuwen en indien nodig de remmen te activeren.

Veiligheid en beveiliging

Lane Departure Warning System om onbedoeld wisselen van rijstrook door vermoeidheid van de chauffeur of afleiding te voorkomen en als effectief hulpmiddel bij het rijden bij slecht zicht.

Akoestisch waarschuwingssignaal bij achteruitrijden, met annuleringschakelaar.

Electronic Vehicle Stability Control-systeem (VSC) ter verbetering van de actieve rijveiligheid.

Garage H. Aerts

Rijksweg 64
2880 Bornem
03 889 39 68

Garage H. Aerts

Blarenberglaan 2A
2800 Mechelen
015 28 60 50

D.T.T.S.

Hoogveld 99
9200 Dendermonde
052 25 80 30



DAF

Aerts Trucks nv

Rijksweg 64
2880 Bornem
03 889 39 68
www.aertstrucks.be

Verbeterde koersstabiliteit (scharen bij over-/ondersturen) en extra roll-overbeveiliging.

Basis motorstartblokkering.

Wielophanging en assen

Voorastype 167N, 20 mm verticale doorzetting.
Paraboolvering met schokdempers en stabilisator. Max. belasting 2x 8,0 t.

Achterveringlast max. 21,0 t, ontwerplast remsysteem 21,0 t.

Dubbel aangedreven tandmassen achter, type HR1670T, met naafreductie en trapeziumbladvering.
Mechanische tussen- en asdifferentiëlen. Max. groepslast 21,0 ton.

Bladvering vóór, extra hoge rijhoogte.

Wielen en banden

Vooras(sen): bandenmaat 315/80R22.5, wielmaat 22,5 x 9,00.

Aangedreven achteras(sen): bandenmaat 315/80R22.5, wielmaat 22,5 x 9,00.

Leverancier Goodyear.

Stalen schijfwielen, zilvergrijs.

Wielbeschermingsringen met open middengedeelte, kleur zilvergrijs (RAL 9006).

Voorassen: bandenmaat 315/80R22.5, Goodyear type OMTS, belastingsindex 156/150, snelheidsindex K, toepassing Sturen - on/off-road.

Bandenlabel: rolweerstand D - grip op nat wegdek B - geluid 73 dB(A), categorie B.

Aangedreven achterassen: bandenmaat 315/80R22.5, Goodyear type OMTD, belastingsindex 156/150, snelheidsindex K, toepassing Tractie - on/off-road. Bandenlabel: rolweerstand D - grip op nat wegdek B - geluid 75 dB(A), categorie B.

Reservewiel niet van toepassing.

Aandrijflijn

MX-11-motor, multi-torque 6-cilinderdieselmotor, 10,8 liter. Vermogen 330 kW (449 pk) bij 1600 omw/min. Maximaal koppel 2350 Nm bij 900 - 1125 omw/min.

Uitlaatemissie Euro 6.

Eco-performance: de instellingen van de schakelstrategie van een voertuig met Eco-prestaties zijn gericht op brandstofefficiëntie en rijeigenschappen. De brandstofzuinige instelling, die automatisch wordt geselecteerd, kan tijdelijk worden uitgeschakeld door op de knop Eco uit te drukken en het vermogen van de truck te vergroten.

Motor afzetten na 5 minuten stationair draaien.
Geautomatiseerde versnellingsbak, TraXon, 12 versnellingen.

Geautomatiseerde versnellingsbak TraXon 12TX2610 met overdrive, overbrengverh. 12,92-0,77, 12 versnellingen.

Urge-to-move is een door het rempedaal geregelde manoeuvreermodus: als deze optie is geselecteerd, begint het voertuig langzaam te rollen zonder het gaspedaal in te trappen.

Software voor geautomatiseerde versnellingsbakken geoptimaliseerd voor offroad-toepassingen, waaronder Rock-free-functie. Selectieschakelaars op het dashboard voor rijden op de weg of offroad en voor de Rock-free-functie. Achterasverhouding 3,76.

Aangedreven achteras met een mechanische differentieelblokkering.

Het ASR-systeem (antislipregeling) voorkomt dat de aangedreven wielen slippen tijdens het accelereren bij het wegrijden en helpt het voertuig stabiel te blijven op kritische wegooppervlakken.

Remsysteem

MX Engine Brake. Hydraulisch bediende luchtdrukrem geïntegreerd in de kleptuimelaargroep. De MX Engine Brake werkt gelijktijdig met de uitlaatrem, dat zorgt voor een

Garage H. Aerts

Rijksweg 64
2880 Bornem
03 889 39 68

Garage H. Aerts

Blarenberglaan 2A
2800 Mechelen
015 28 60 50

D.T.T.S.

Hoogveld 99
9200 Dendermonde
052 25 80 30



DAF

hoge gecombineerde remkracht bij een laag motortoerental.

Veerremcilinder op beide assen van de tandemas achter.

Pneumatische parkeerrembediening.

Tweecilinderdercompressor met verwarmde droger en Economy-modus.

Geventileerde schijfremmen voor, tandemassen achter met trommelremmen. Gescheiden luchtsysteem met elektronische regeling (EBS).

Chassis

Wielbasis 5,70 m / achteroverbouw 2,55 m.

Verticale uitlaatmondning aan de zijkant van de DPF/SCR-unit via een uitlaatkanaal met verticale uitlaatpijp en diffuser achter de cabine.

Standaard opstelling van chassiscomponenten.

Robuuste achterlichtsteunen met kentekenplaathouder. Het achterlicht wordt beschermd tegen vallend puin door een sterke, stalen beschermkap.

Uitlaatmondning omhoog.

EAS-unit aan de rechterzijde van het chassis; horizontale accubak en tank voor AdBlue® van 45 liter onder accubak geplaatst aan de linkerzijde.

Langsliggerhoogte 310 mm, dikte 7,0 mm. Doorlopende binnenversterking.

Stalen luchtketels.

Aluminium brandstoftank 340 l links, hoogte 620 mm.

Brandstoftank aan de linkerzijde van het chassis.

Antispatwatermatten in de spatschermen, conform de richtlijn 91/226/EEC.

Achterlichtenheid met lampen. De achterlichten zijn AAN wanneer de motor draait.

Volgwegenuitrusting

Trekhaakbalk D-waarde 137 kN, Dc-waarde 92 kN, V-waarde 40 kN.

Typeplaatje-gerelateerd solowerk, zonder volgwagen.

Opbouw en voorbereidingen voor het opbouwen

Extra verlichtingsconnector in het chassis.

Los leverbare kabelboom met LED-zijmarkeringslichten.

Chassis voorbereid voor standaardtoepassingen.

Standaard gatenpatroon voor opbouwbevestiging.

Analoge signalen en waarschuwingen van de opbouw.

Connector voor analoge motortoerentalregeling op het chassis. Regelfuncties voor de motortoerentalafstelling, selectie geprogrammeerd motortoerental, de applicatie-snelheidsbegrenzer en motor starten/stoppen op afstand.

CAN J1939-functies in applicatieconnector (chassis: A218; cab: A225).

Extra reservebedrading voor applicatieconnector chassis (optie 06692) met 4 extra draden in de dakconsole en 5 extra reservedraden in het dashboard.

PTO

Motor-PTO achter, permanent ingeschakeld zonder koppeling, op positie 13 uur. Flens 100 mm

24V-accessoirevoeding

Dynamo 110 A, accu's 2x 175 Ah.

Totaal voertuiggewicht en treingewicht

Aandrijflijn-gerelateerd max. GCM 58000 kg klasse 2.

Chassisgewicht-gerelat. techn. GVM max. 35000 kg.

Typeplaatje standaard.

Toepassingscondities

Toepassingsklasse 0 omvat West-Europa, behalve Verenigd Koninkrijk en Ierland.

Standaard geluidsniveau.

Cabine-isolatie geschikt voor gematigde klimaatomstandigheden (weerpatronen blijven binnen redelijke grenzen).

Maximale omgevingstemperatuur 38 graden.

Verwamd brandstofvoorfilter.

Luchtinlaat hoog met cycloonfilter.

Schild onder de radiator om het opwaaien van stof door de koelventilator te voorkomen.

Service en onderhoud

Warranty Plus - Voertuig, omvat 2 jaar volledige voertuiggarantie op het voertuig zoals het wordt geleverd door de OEM (excl. echte slijtdelen), geen km-limiet en 1 jaar op pech.

ITS service.

Service-interval: standaard.

Aflevering voertuig

Standaardgereedschapssset bestaande uit een bedieningshendel 750 mm, een wielmoersleutel 30/32 mm, een ringsleutel 30 mm, een 800 mm lange draaipijp, een steeksleutel 24/27 mm, een T20- en T30/T45-torxsleutel en een sleepkoppeling met penkoppeling. Aflevering voertuig met 30 liter extra brandstof.

Inspectie vóór levering; deze omvat een technische voertuiginspectie.

Typegoedkeuring voor complete voertuigen (WVTA).

Kenmerken De Buf Hydrauliek Betonmixer

- Nominaal volume : 9 m³
- Geometrisch volume : 16320 lit.
- Diameter kuip : 2300 mm
- Hellingshoek : 10 °
- Vullingsgraad : 58.1%
- Volume op de waterlijn : 9.48m³
- Uitstortbladen : 2 of 4 naar keuze
- Staal dikte kuip 4 mm, kop 2 x 5 mm(28Mn B5)
- Draaisnelheid : 0 naar 14 tr/min

Standaard uitrustung mixer

- Op uw chassis gemonteerd met boutverbindingen.
- Kuip in DOMEX650. Kuipdikte 4mm. Kopsectie 5mm.
- Reductiekast PMP PMB 7 1.2-Motor MCL 9002.1-Hydraulische pomp PCL9002.1 en oliekoeler gemonteerd op trillingsdempers D50H40.
- Maximale hoogte vultrechter 3.850mm.
- Aandrijving via cardanas van de bestaande nokkenas-PTO op de vrachtwagen naar de hydraulische pomp met beschermkap.
- Bediening achteraan links en rechts dmv kabelverbinding.
- Toerental en draairichting kuip elektrisch bediend achteraan, inclusief noodstop.
- Watertank 625 liter in aluminium op luchtdruk, met watertoevoer aan beide zijden.
- Waterslang achteraan op onderkant en bovenkant. Veiligheidsventiel op 4.5 bar.
- Slijtplaten in de vul en lostrechter alsook in de draaigoot.
- Eén mangat.
- De vul en lostrechter worden ook van een rubber voorzien.
- Draaigoot hydraulisch heffend met handpomp, voorzien van klapgoot en vingerbescherming.
- Uitschuifbare ladder achteraan met hendels en opstapplatform bovenaan.

Aerts Trucks nv

Rijksweg 64
2880 Bornem
03 889 39 68
www.aertstrucks.be

- Los- en laadtrechter is makkelijk demonteerbaar a.d.h.v. bouten en moeren.
- Manueel smeersysteem voor de aandrijfwielen van de kuip.
- Platform met leuning, knie- en stootplint. Veiligheidsbeugel op open ruimte.
- 2 aluminium verlenggoten en reductiegoot met buis dia. 200 / 250 mm, gemonteerd op de spatborden.
- Ingebouwde manometer om de vloeibaarheid van de beton te meten achteraan gemonteerd.
- Aluminium Toeslagstoffentank 65 liter met manometer en peilglas links achteraan.
- Mechanische waterteller.
- PVC koffer op chassis mixer links vooraan achter cabine.
- Open bidonbak op chassis rechts vooraan achter cabine.
- Achterlichten aangeleverd door vrachtwagenleverancier en gemonteerd door De Buf.
- Opstapplatform op bumper links.
- 2 LED werklampen bovenaan vultrech

Afwerking mixer

- Schildering van de componenten:
Staalstralen als voorbehandeling
2 grondlagen
2 eindlagen
- Schouwingsklare afwerking :
Aluminium spatborden overheen de tandemas
Spatlappen
Vaste achterbumper
Aluminium fietsbeschermers
Lichtbakken
Contourmarkering
- Montage volgens de voorschriften van producent en vrachtwagenleverancier.

Capaciteit de charge: +- 17.500 kg (= 32.000 kg - 14.500 kg)



Garage H. Aerts

Rijksweg 64
2880 Bornem
03 889 39 68

Garage H. Aerts

Blarenberglaan 2A
2800 Mechelen
015 28 60 50

D.T.T.S.

Hoogveld 99
9200 Dendermonde
052 25 80 30

DAF

Aerts Trucks nv

Rijksweg 64
2880 Bornem
03 889 39 68
www.aertstrucks.be

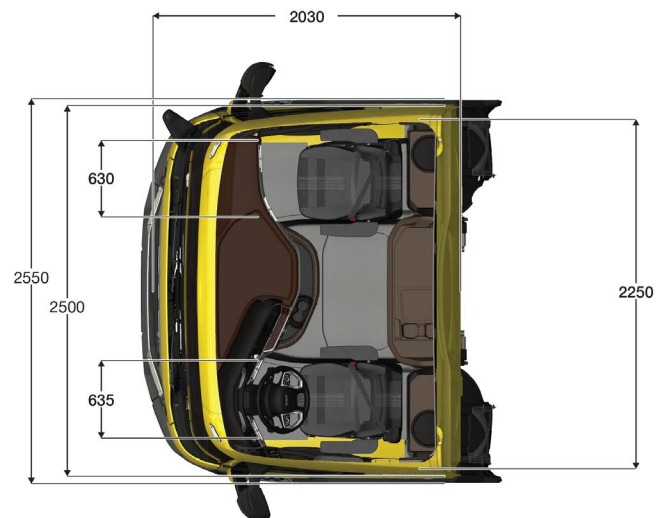
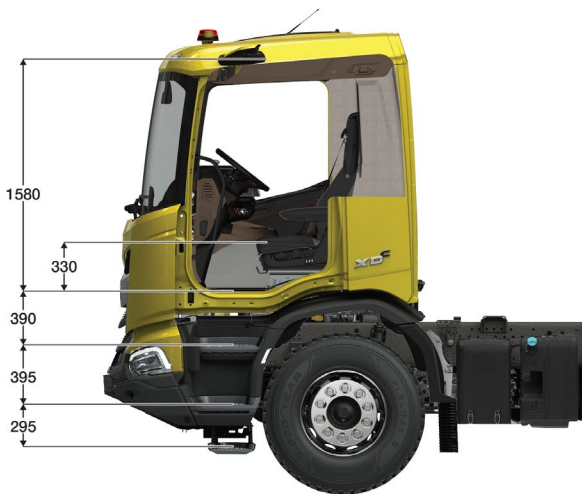

Garage H. Aerts

Rijksweg 64
2880 Bornem
03 889 39 68

Garage H. Aerts

Blarenberglaan 2A
2800 Mechelen
015 28 60 50

D.T.T.S.

Hoogveld 99
9200 Dendermonde
052 25 80 30