

Aerts Trucks nv

Rijksweg 64
2880 Bornem
03 889 39 68
www.aertstrucks.be

STOCKAANBIEDING ST850**DAF XFC 480 FAT - 6x4 - TraXon - kipper/trekker****Ordernummer: 996251****Chassisnummer: 0G465367**

Om optimaal te kunnen voldoen aan de specifieke eisen van ondernemers in de bouwsector, is de DAF XFC voor speciale toepassingen en bouwtoepassingen leverbaar met enkele of dubbele aandrijving en ontworpen voor de zwaarste werkzaamheden onder ruwe omstandigheden. De Nieuwe Generatie XFC is beschikbaar met de 12.9 liter PACCAR MX-13 motor. Hij biedt dankzij het lage eigengewicht een hoog laadvermogen. De robuuste truck biedt een grote ophoek en een grote bodenvrijheid, en heeft een uniek exterieurontwerp met een robuuste bumper/grille en een stalen beschermingsplaat voor de radiator. De TraXon geautomatiseerde transmissie is leverbaar met speciale software-instellingen voor een uitstekend rijgedrag, zowel op de weg als off-road.

**Garage H. Aerts**

Rijksweg 64
2880 Bornem
03 889 39 68

Garage H. Aerts

Blarenberglaan 2A
2800 Mechelen
015 28 60 50

D.T.T.S.

Hoogveld 99
9200 Dendermonde
052 25 80 30

DAF

Aerts Trucks nv

Rijksweg 64
2880 Bornem
03 889 39 68
www.aertstrucks.be

Cabine-exterieur

Luxe Day Cab met ongeëvenaarde aerodynamica voor zuinig rijden en lage CO₂-uitstoot. De grote en diepe voorruit, die aan de zijkanten gebogen is, in combinatie met grote zijruiten, biedt een onovertroffen direct zicht voor de chauffeur om de verkeersveiligheid te vergroten.

Het cabinedak is voorbereid voor montage van extra ledverlichting.

Ruit met dubbel glas in achterwand cabine.

Uitvoering chassisfront: 'robuust' biedt een driedelige stalen uitstekende bumper met geïntegreerde mistlampen, een beschermingsplaat voor de radiator, een stalen onderrijbeveiliging aan de voorzijde en zwarte grillestrips. Lengte cabine: 2030 mm; cabinebreedte: 2500 mm. Aantal cabine-opstaptreden: 3.

Onderhoudsvrije 4-punts mechanische cabine-oophanging met geïntegreerde schokdempers.

Vaste eerste cabinetrede met anti-slijpprofiel.

LED-koplampen en mistlampen in bumper.

Bi-reflector LED-koplampen met slagvaste Lexan-lenzen. Lichtbundel van koplamp voor rechts verkeer. LED-dagverlichting is geïntegreerd in de koplampenheden. Deze zijn AAN wanneer de motor draait.

Dashboardschakelaar en bedrading inclusief connectoren A229 en A230 voor gemakkelijk monteren van twee LED-werklampen op de achterwand van de cabine. De twee werklampen worden los geleverd.

Twee LED-zwaailichten op het cabinedak.

Zwarte portiergreep en sierrand van de portierhandgreep. De gestroomlijnde zijwand van de cabine is uitgevoerd in cabinekleur.

Gelaagde voorruit van dubbellaags veiligheidsglas.

Enkellaags gehard veiligheidsglas.

Hoofdspiegel en groothoekspiegel.

DAF-hoekzicht is een camerasysteem dat de vooruitkijk- en trottoirspiegel vervangt. Het systeem bestaat uit een slanke camera voor hoekzicht, die zich dicht onder de voorruit aan rijderszijde bevindt, en een display, gemonteerd op de A-stijl in de cabine. De camera biedt een breder gezichtsveld en verbeterde aerodynamica van de truck.

Centrale portiervergrendeling met controlefunctie voor buitenverlichting. Inclusief 1 afstandsbediening met geïntegreerde 'snake blade'-sleutelbaard met inklapfunctie.

Voorbereiding voor een achteruitzichtcamera. Bevat alleen bedrading en connector. Camerabeelden worden weergegeven op het extra display in de dashboardvleugel.

Kleuren

Kleur van bumper: grijs.

Cabinekleur: E1980WHITE

Zwarte spiegelkappen bij cabinekleur Crystal White.

Chassiskleur grijs.

Kleur van koplamppaneel: Crystal White.

Cabine-interieur

Stuur links.

Zwart stuurwiel met 'soft grip'-afwerking.

Kleur afwerking cabine-interieur: Luxury omvat een lichte interieurbekleding van de hemel- en de dakconsole. De portierpanelen en het gedeelte onder het dashboard zijn grijs.

Afwerking dashboard: Vision - het dashboard loopt naar beneden richting de voorruit voor een beter zicht op de weg. Het middengedeelte heeft een horizontale afwerking, die voor diverse doeleinden kan worden gebruikt.

Decoratie cabine-interieur: Hexagon. Accenten zijn in Facet Black.

Bekleding cabinewand textiel met geluiddempende binnenvoering.

De chauffeursstoel is bevestigd op de cabinevloer.

Chauffeursstoel met luchtvering - Luxury Air. Met hoge rugleuning met verstelbare schoudersteun.

Tweetraps stoelverwarming. Bekleding Habsburg de voorzijde van de stoel, Corvinus voor de omranding en Habsburg Uni voor de randen.

Uittrekbare dashboardtafel boven aan de middenconsole.

Uitvoering XFC 480 FAT 6X4 Bakwagen/Trekker Armsteun aan de chauffeursstoel.

Garage H. Aerts

Rijksweg 64
2880 Bornem
03 889 39 68

Garage H. Aerts

Blarenberglaan 2A
2800 Mechelen
015 28 60 50

D.T.T.S.

Hoogveld 99
9200 Dendermonde
052 25 80 30



DAF

Aerts Trucks nv

Rijksweg 64
2880 Bornem
03 889 39 68
www.aertstrucks.be

Inklapbare cinema-bijrijdersstoel. Bekledingsmateriaal: stof. De bijrijdersstoel is bevestigd op de cabinevloer. Veiligheidsgordels, zwart.

Deurbekleding van zacht geweven stof.

Ready to Go XFC Kipper-Trekker 9962513 | 2023-09-04 | D0620368

Open opbergvak in de middenconsole.

De interieurverlichting van de cabine bestaat uit o.a. twee grote lampeenheten in het cabineplafond, die een breedstraler voor verlichting van de hele cabine, dimbare rode nachtrijverlichting en een spot voor de bestuurder bieden.

Automatische temperatuurregeling (ATC) en airconditioning. ATC handhaaft automatisch de cabinetemperatuur die door de bestuurder is ingesteld.

Pollenfilter met actieve koolstof om verkeers- en motoruitlaatgassen weg te nemen. Effectiviteit 85% voor deeltjes tot 0,5 µm en 98% voor deeltjes tot 10 µm.

Elektrische raambediening.

Accessoirevoeding op het dashboard: 2x 12V/5A en één USB-A-aansluiting in de kleine opbergruimte in de middenconsole.

Communicatie en rijmanagement

Bedrading en connectoren voor eenvoudige installatie van een FMS-systeem (Fleet Management System), om informatie te lezen zoals gedefinieerd in de FMS-standaard van de truckfabrikanten op het extra display in het dashboardzijkpaneel.

DAF Connect is een online fleet managementsysteem dat inzicht geeft in relevante informatie over de truck, chauffeur en locatie.

Digitale (slimme) tachograaf VDO DTCO met GNSS-ontvanger (Global Navigation Satellite System) en speciale communicatie-eenheid voor kort bereik (DSRC), conform EU Annex 1C van tachograafwetgeving.

Instelling snelheidsbegrenzer voor cruisecontrol/gaspedaal: 90 km/u.

DAF Infotainment System: Luxury Plus - heeft een extra

touchscreen van 10,1 inch voor audio- en infotainment-doeleinden, inclusief trucknavigatie via een DAF-navigatie-app en weblink. Een FM/DAB/DAB+-radio is in het systeem geïntegreerd, evenals streaming-functies via USB en Bluetooth.

Het Luxury-luidsprekersysteem bestaat uit vijf luidsprekers: twee basluidsprekers in de portierpanelen (één in elk portier), twee tweeters op de A-stijl en een luidspreker met een volledig frequentiebereik in het midden van het dashboard.

Standaard antennes: AM/FM/DAB/DAB+-radiofrequenties, 2x mobiel voor gebruik door mobiele telefoons, GNSS voor locatiedoeleinden. Additioneel: CB-antenne.

Ready to Go XFC Kipper-Trekker 9962514 | 2023-09-04 | D0620368

Uitvoering XFC 480 FAT 6X4 Bakwagen/Trekker ACC met FCW en AEBS-3 (Advanced Emergency Braking System).

ACC kan afstand tot voorligger aanhouden; FCW en AEBS helpen bij voorkomen of beperken van een dreigende botsing door te waarschuwen en indien nodig de remmen te activeren.

Driver Performance Assistant (DPA). Interactief programma dat de chauffeur ondersteunt bij het bereiken van de meest zuinige rijstijl. De DPA-informatie wordt weergegeven op het 5-inch TFT-kleurenscherm in het instrumentenpaneel.

Veiligheid en beveiliging

Lane Departure Warning System om onbedoeld wisselen van rijstrook door vermoeidheid van de chauffeur of afleiding te voorkomen en als effectief hulpmiddel bij het rijden bij slecht zicht.

Electronic Vehicle Stability Control-systeem (VSC) ter verbetering van de actieve rijveiligheid. Verbeterde koersstabiliteit (scharen bij over-/ondersturen) en extra roll-overbeveiliging.

Akoestisch waarschuwingssignaal bij achteruitrijden, met annuleringschakelaar.

Basis motorstartblokkering.

Garage H. Aerts

Rijksweg 64
2880 Bornem
03 889 39 68

Garage H. Aerts

Blarenberglaan 2A
2800 Mechelen
015 28 60 50

D.T.T.S.

Hoogveld 99
9200 Dendermonde
052 25 80 30



DAF

Aerts Trucks nv

Rijksweg 64
2880 Bornem
03 889 39 68
www.aertstrucks.be

Wielophanging en assen

Bladvering vóór, extra hoge rijhoogte.

Voorastype 187N, 32 mm verticale doorzetting.

Paraboolveringconstructie, met schokdempers en stabilisator.

Max. belasting 9,0 t.

Achterveringlast max. 26,0 t, ontwerplast remsysteem 26,0 t.

Dubbel aangedreven tandmassen achter, type HR1670T, met naafreductie en trapeziumbladvering.

Mechanische tussen- en as-differentiëlen. Max. groepsplast 26,0 ton.

Wielen en banden

Vooras(sen): bandenmaat 385/65R22.5, wielmaat 22,5 x 11,75.

Aangedreven achteras(sen): bandenmaat 315/80R22.5, wielmaat 22,5 x 9,00.

Aangedreven achterassen: bandenmaat 315/80R22.5,

Leverancier Goodyear.

Stalen schijfwielen, zilvergrijs.

Wielbeschermingsringen met open middengedeelte, kleur zilvergrijs (RAL 9006).

Goodyear type OMTD, belastingsindex 156/150, snelheidsindex K, toepassing Tractie - on/off-road.

Bandenlabel: rolweerstand D -grip op nat wegdek B -geluid 75 dB(A), categorie B.

Vooras: bandenmaat 385/65R22.5, Goodyear type KMAXS2, belastingsindex 160/000, snelheidsindex K,

toepassing Sturen -regionaal. Bandenlabel: rolweerstand B - grip op nat wegdek B -geluid 70 dB(A), categorie A.

Reservewiel niet van toepassing.

Aandrijflijn

MX-13-motor, multi-torque 6-cilinderdieselmotor, 12,9 liter.

Vermogen 355 kW (483 pk) bij 1600 omw/min.

Maximaal koppel 2500 Nm bij 900 - 1125 omw/min.

Uitlaatemissie Euro 6.

Eco-performance: de instellingen van de schakelstrategie van een voertuig met Eco-prestaties zijn gericht op brandstofefficiëntie en rijeigenschappen. De brandstofzuinige instelling, die automatisch wordt geselecteerd, kan tijdelijk worden uitgeschakeld door op de knop Eco uit te drukken en het vermogen van de truck te vergroten. Urge-to-move is een door het rempedaal geregelde manoeuvreermodus: als deze optie is geselecteerd, begint het voertuig langzaam te rollen zonder het gaspedaal in te trappen.

Software voor geautomatiseerde versnellingsbakken geoptimaliseerd voor offroad-toepassingen, waaronder Rock-Ready to Go XFC Kipper-Trekker 9962515 | 2023-09-04 | D0620368

Uitvoering XFC 480 FAT 6X4 Bakwagen/Trekker free-functie. Selectieschakelaars op het dashboard voor rijden op de weg of offroad en voor de Rock-free-functie.

Motor afzetten na 5 minuten stationair draaien.

Geautomatiseerde versnellingsbak TraXon 16TX2640 met overdrive, overbrengverh. 14,68-0,82, 16 versnellingen.

Achterasverhouding 3,61.

Geautomatiseerde versnellingsbak, TraXon, 16 versnellingen.

Aangedreven achteras met een mechanische differentieelblokkering.

Het ASR-systeem (antislipregeling) voorkomt dat de aangedreven wielen slippen tijdens het accelereren bij het wegrijden en helpt het voertuig stabiel te blijven op kritische wegoppervlakken.

Remsysteem

MX Engine Brake. Hydraulisch bediende luchtdrukrem geïntegreerd in de kleptuimelaar-groep. De MX Engine Brake werkt gelijktijdig met de uitlaatrem, dat zorgt voor een hoge gecombineerde remkracht bij een laag motortoerental.

Pneumatische parkeerrembediening.

Veerremcilinder op beide assen van de tandem-as achter.

Garage H. Aerts

Rijksweg 64
2880 Bornem
03 889 39 68

Garage H. Aerts

Blarenberglaan 2A
2800 Mechelen
015 28 60 50

D.T.T.S.

Hoogveld 99
9200 Dendermonde
052 25 80 30



DAF

Veerremcilinders op de eerste vooras.
Twee-cilindercompressor met verwarmde droger en Economy-modus.
Geventileerde schijfremmen voor, tandemassen achter met trommelremmen. Gescheiden luchtsysteem met elektronische regeling (EBS).

Chassis

Wielbasis 4,05 m / achter-overbouw 1,65 m.
Langsliggerhoogte 310 mm, dikte 8,5 mm. Standaard opstelling van chassiscomponenten.
Horizontale uitlaatmondning aan de zijkant van de DPF/SCR-unit via een lage uitlaat-diffuser.
Doorlopende binnen-versterking.
Uitlaatmondning naar de rechterzijde.
EAS-unit aan de rechterzijde van het chassis; verticale accubak en tank voor AdBlue® van 45 liter geplaatst aan de linkerkant van het chassis.
Stalen luchtketels.
Aluminium brandstoftank 340 l links, hoogte 505 mm.
Brandstoftank aan de linkerkant van het chassis.
Antispatwatermatten in de spatborden, conform de richtlijn 91/226/EEC.
Tijdelijke achterlichtsteunen.
Achterlichten met LED's.

Volgwagonuitrusting

Typeplaatje-gerelateerde trekhaakbalktoepassing, tot maximaal toegestaan GCM.
Trekhaakbalk met Rockinger-vangmuilkoppeling: D-waarde 200 kN, Dc-waarde 140 kN, V-waarde 90 kN, S-waarde 1000 kg.
Pneumatische volgwagonaansluiting met koppelingen van het palm-type.
Elektrische volgwagonaansluiting 24V met twee 7-polige stekkerdozen. Er is een extra 7-polig aansluitpunt aangebracht om het EBS-systeem van de aanhanger of oplegger aan te sluiten.

Opbouw en voorbereidingen voor het opbouwen

Vorbereiding voor after-marketschakelaars, voorziet in een applicatieconnector in het chassis (A212) en een kabelboom tussen deze applicatieconnector en de chassismodule achter.

Applicatieconnector chassis (A218). Reservebedrading naar het dashboard en de dakconsole.

Analoge signalen en waarschuwingen van de opbouw.

Connector voor analoge motortoerentalregeling op het chassis.

Regelfuncties voor de motortoerentalafstelling, selectie Ready to Go XFC Kipper-Trekker 996251 6 | 2023-09-04 | D0620368

Uitvoering XFC 480 FAT 6X4 Bakwagen/Trekker geprogrammeerd motortoerental, de applicatiesnelheidsbegrenzer en motor starten/stoppen op afstand.

Vorbereiding op het aanbrengen van pneumatische regelventielen in de cabine te vergemakkelijken, voor de bediening van onder meer kippers.

Applicatieconnector (A212), die extra flexibiliteit biedt voor Opbouw-gerelateerde functies, door het mogelijk te maken dat standaard pinaansluitingen via DAVIE kunnen worden gewijzigd.

Los leverbare kabelboom met LED-zijmarkeringslichten.

Opbouwbevestiging BAM 3, met consoles type A.
Vorbereiding voorsteun voor een DIN-montageplaat.
De optie zorgt ervoor dat er stalen beugels voor onder-rijbeveiliging aan de voorzijde (FUP) op het voertuig worden gemonteerd. Er worden bovendien twee adapterplaten meegeleverd, die moeten worden gebruikt om het onderste deel van de DIN-plaat te bevestigen.

Extra verlichtingsconnector in het chassis.

Chassis voorbereid voor standaardtoepassingen.

Aerts Trucks nv

Rijksweg 64
2880 Bornem
03 889 39 68
www.aertstrucks.be

PTO

Eerste versnellingsbak PTO type NH/4c, gemonteerd aan de rechterkant van de secundaire as van de versnellingsbak.

Overbrengingsverhouding 27/30, directe pompaandrijving.

24V-accessoirevoeding - Dynamo 110 A, accu's 2x 230 Ah.

Totaal voertuiggewicht en treingewicht

Chassisgewicht-gerelat. techn. GVM max. 33000 kg.

Trekhaakbalk/koppeling-gerelateerd max. GCM 86.000 kg.

Aandrijflijn-gerelateerd max. GCM 71000 kg klasse II. Typeplaatje standaard.

Toepassingscondities

Toepassingsklasse 0 omvat West-Europa, behalve Verenigd Koninkrijk en Ierland.

Standaard geluidsniveau. **Luchtinlaat hoog met cyclofilter.**

Schild onder de radiator om het opwaaien van stof door de koelventilator te voorkomen.

Cabine-isolatie geschikt voor gematigde klimaatomstandigheden (weerpatronen blijven binnen redelijke grenzen).

Maximale omgevingstemperatuur 38 graden.

Verwarmd brandstofvoorfilter.

Service en onderhoud

Warranty Plus - Voertuig, omvat 2 jaar volledige voertuiggarantie op het voertuig zoals het wordt geleverd door de OEM (excl. echte slijtdelen), geen km-limiet en 1 jaar op pech.

ITS service.

Service-interval: standaard.

Aflevering voertuig

Aflevering voertuig met 30 liter extra brandstof.

Inspectie vóór levering; deze omvat een technische voertuiginspectie.

Typegoedkeuring voor complete voertuigen (WVTA).

Minimale gereedschapset bestaande uit een bedieningshendel 750

mm, een wielmoersleutel 30/32 mm, een 800 mm lange draaipijp, een

T20- en T30/T45-torxsleutel en een sleepkoppeling met penkoppeling.

Garage H. Aerts

Rijksweg 64
2880 Bornem
03 889 39 68

Garage H. Aerts

Blarenberglaan 2A
2800 Mechelen
015 28 60 50

D.T.T.S.

Hoogveld 99
9200 Dendermonde
052 25 80 30



DAF

Aerts Trucks nv

Rijksweg 64
2880 Bornem
03 889 39 68
www.aertstrucks.be

Bolle kipperbak zonder zijstijlen

Aantal: 2 stuks
Afmetingen kipperbak: 5000x2300x1000mm inwendig + punt
Inhoud: +/- 12m³
Zijwand rond gezet zonder zijstijlen
Met aangeplooid bovenrand en modderscherm in FK1150N (Hardox 450)
Schuin geplaatste plaat in hoek bodem-kopschot in FK1150N (Hardox 450)
Materiaal bodem: 5mm FK1150N (HARDOX 450)
Materiaal zijwand: 4mm FK1150N (HARDOX 450)
Materiaal kop: 4mm FK1150 (HARDOX 450)
Universele achterklep : 4 mm FK1150N (HARDOX 450)
Mechanische automatische sluiting van achterklep
Veiligheidspallen onder de sluihaken, op de achterbalk.
Trap op zijkant chauffeurszijde achter het afdekzeil thv de zijafschermingen.
2x Rond diameter 20mm in de hoeken vooraan op halve hoogte.
Schop en bezemhouder tegen het chassis op steunen gemonteerd.

Opbouw van afneembare kipper met schotel

Kipcilinder FC129/4/4280
Werkdruk 170 bar; Kipgewicht +/- 25 ton
Kiphoek +/- 52°
Kiptijd: +/- 27 seconden voor de achteroverkipper
+/- 55 seconden voor een AJK kipoplegger
Handbediende driewegkraan voor het omschakelen van kipper naar oplegger.
Het loskoppelen van de bak gebeurt d.m.v. pennen, de kipcilinder blijft op het chassis staan.

Trekkeruitvoering

Vaste koppelschotel 2"; Hoogte 185mm gemonteerd op een montageplaat van 40mm.
Achter de kipcilinder wordt het chassis d.m.v. een aluminium tranenplaat dichtgemaakt tot aan de koppelschotel.

Langs de kipcilinder staat een steun waarop de lucht- en elektrische stekkers voor de oplegger gemonteerd kunnen worden, op deze steun zit ook de hydraulische schroefkoppeling voor de opleggerkipper (1")
Achteraan op de vrachtwagen worden een pers- en retourleiding met snelkoppelingen voorzien.
Vaste zijafscherming door aluminium latten
Plaatsen van 1 rubberbakvanger
Omhoog hefbaar bumper R58/03 met hydraulische cilinders
Kunststoffen spatborden over 2 starre achterassen
Retroreflecterende markering
Zijkanten geel of wit
Achterkant geel of rood
Aangeleverde zijverlichting op de juiste plaats monteren

RVS gereedschapskoffer

Afmetingen afhankelijk van de beschikbare plaats
Lengte max 1000mm
4 afzetpoten opgeborgen onder de bak voor afneembare kipper voor het afzetten van een lege kipperbak
Behandeling: uitwendig stralen
Afwerking kipper : Inwendig: 2-componentengrondverf
Uitwendig: 2-componentengrondverf
2-componentenaflak RAL...
Hulpchassis en aanbouwdelen gegalvaniseerd/elektrolytisch verzinkt
Schuifzeil 'Marcolin' (Ecotype)
Zeil tot op de rand van de laadbak, verankering met L-haken op de bovenrand, achterflap opgerold en vastgemaakt met riempjes.
Hoogte van de dwarsbogen 30 cm. (Kleur RAL)
Handbediend d.m.v. zwengel
Luifel ter bescherming van geopende schuifzeil.
Lengte luifel : +/- 500mm van de laadbaklengte.

Garage H. Aerts

Rijksweg 64
2880 Bornem
03 889 39 68

Garage H. Aerts

Blarenberglaan 2A
2800 Mechelen
015 28 60 50

D.T.T.S.

Hoogveld 99
9200 Dendermonde
052 25 80 30



DAF

Aerts Trucks nv

Rijksweg 64
2880 Bornem
03 889 39 68
www.aertstrucks.be

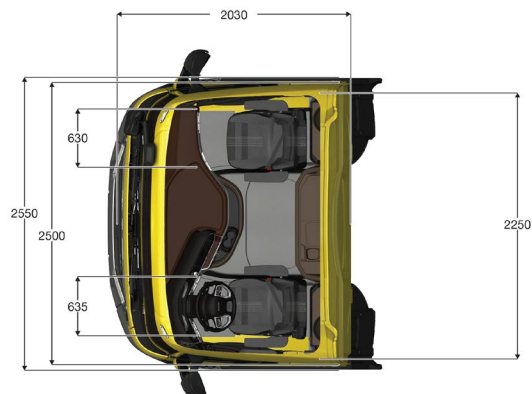
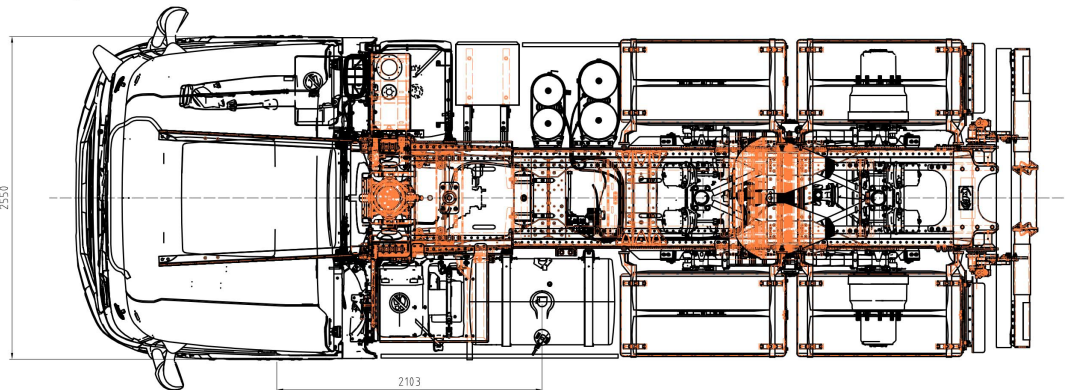
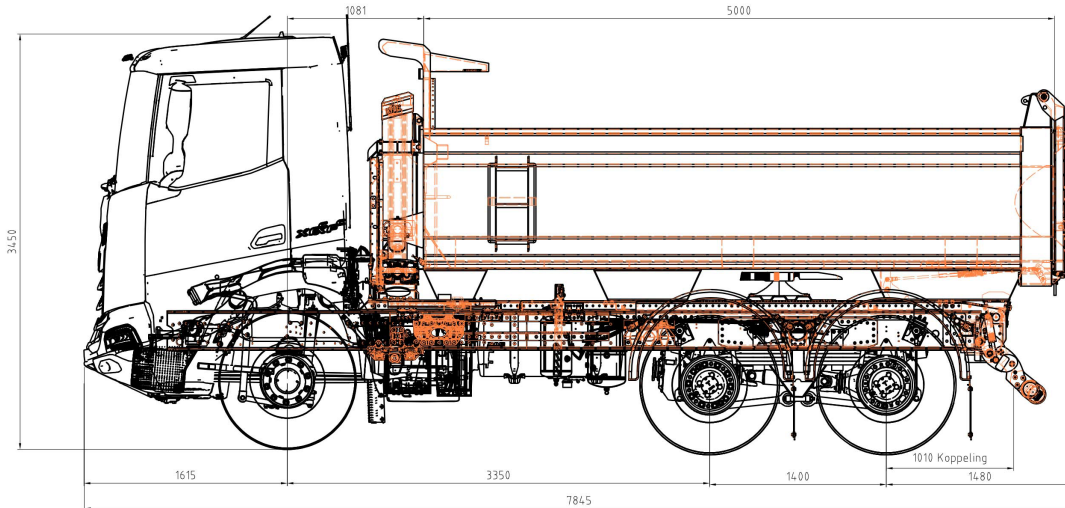

Garage H. Aerts

Rijksweg 64
2880 Bornem
03 889 39 68

Garage H. Aerts

Blarenberglaan 2A
2800 Mechelen
015 28 60 50

D.T.T.S.

Hoogveld 99
9200 Dendermonde
052 25 80 30