

STOCKAANBIEDING ST849

**DAF XG 480 FT - TraXon - ADR AT+FL+EX2/3 -DAF Connect (36m)
MX-Engine brake - Efficiency Plus Pack**

Specifieke CO2 emissie 46,21 g/t-KM

Ordernummer: 543729

Chassisnummer: 0G510997

Trekker New Generation DAF. Deze XG met 480 pk beschikt over de meest aantrekkelijke en onderscheidende vormgeving op de markt volledig in lijn met de nieuwe Europese richtlijn Masses & Dimentions. De New Generation DAF stelt een nieuwe norm op gebied van efficiency met een brandstofbesparing die dankzij super efficiënte driflijnen kan oplopen tot 10%, de hoogste norm in veiligheid voor de chauffeurs en zijn medeweggebruikers en tenslotte, een ongekend chauffeurscomfort



Garage H. Aerts

Rijksweg 64
2880 Bornem
03 889 39 68

Garage H. Aerts

Blarenberglaan 2A
2800 Mechelen
015 28 60 50

D.T.T.S.

Hoogveld 99
9200 Dendermonde
052 25 80 30

DAF

Aerts Trucks nv

Rijksweg 64
2880 Bornem
03 889 39 68
www.aertstrucks.be

Cabine-exterieur

Luxe cabine voor de XG-serie, met ongeëvenaarde aerodynamica voor zuinig rijden en lage CO₂-uitstoot. De grote en diepe voorruit, die aan de zijanten gebogen is, in combinatie met grote zijruiten, biedt een onovertroffen direct zicht voor de chauffeur om de verkeersveiligheid te vergroten. Het interieur van de cabine is zeer comfortabel voor rijden, wonen en slapen met ongekende ruimte en een praktische indeling. Lengte cabine: 2690 mm; cabinebreedte: 2500 mm. Aantal cabine-opstaptreden: 3. **Voor een optimale luchtstroom onder het voertuig is een aerodynamische bodemplaat gemonteerd, waardoor de brandstofzuinigheid van het voertuig wordt verbeterd.**

Luchtgeveerde cabine-ophanging met geïntegreerde schokdempers.

Doorschijnende externe zonnekap boven de voorruit, kleur: Midnight blue.

Vaste eerste cabinetrede met anti-slijprofiel.

Dubbele luchthoornset, bestaande uit twee luchthoorns aan elke zijde van het cabinedak. De luchthoorns worden bediend met de linker stuurkolomhendel.

LED-koplampen, bochtverlichting en mistlampen in bumper.

Bi-reflector LED-koplampen met slagvaste Lexan-lenzen.

Lichtbundel van koplamp voor rechts verkeer.

LED-dagverlichting is geïntegreerd in de koplampenheden.

Deze zijn AAN wanneer de motor draait.

LED Skylights: Twee stijlvolle verlichtingseenheden, elk met een grote lens, die volledig verzonken zijn in het voorste deel van het cabinedak. Elke unit bestaat uit een verstraler en een markeerlicht voor het dak.

De twee units zijn met elkaar verbonden door een horizontale zilveren strip voor een unieke uitstraling.

De bovenste LED-markeerlichten zijn AAN wanneer de motor draait. Het cabinedak is voorbereid voor montage van extra ledverlichting.

Vorbereiding voor eenvoudige montage van LED- of halogeen zwaailichten aan de linker- en/of rechterkant van het cabinedak (vóór) en in de grille.

Zwarte portiergreep; sierrand portiergreep in cabinekleur. Sleutelgat in de portiergreep aan de chauffeurszijde om het portier handmatig te vergrendelen en ontgrendelen. De zijwanden van de cabine bevatten een zwart masker achter de portieruiten. Een chromen rand aan de achter- en onderkant van het zwarte masker en onder de (hoofd)portierruit wordt toegevoegd om het exclusieve karakter van het ontwerp te accentueren. Gelaagde voorruit van dubbellaags veiligheidsglas met zonnefolie. Tussen de lagen wordt een transparante folie aangebracht om de straling en de resulterende warmte van de zon buiten de cabine te houden, voor extra chauffeurscomfort.

Dubbellaags veiligheidsglas. Tussen de lagen wordt een transparante zonnefolie aangebracht om de straling en de resulterende warmte van de zon buiten de cabine te houden, voor extra chauffeurscomfort. DAF Digital Vision System is een camerasysteem dat de hoofd- en groothoekspiegel vervangt. Het systeem bestaat uit een inklapbare camera boven elke cabinedeur en twee displays, gemonteerd op de A-stijl in de cabine, één aan elke kant. De camera bestrijkt een breder gezichtsveld en verbetert de aerodynamica van de truck.

DAF-hoekzicht is een camerasysteem dat de vooruitkijk- en trottoirspiegel vervangt. Het systeem bestaat uit een slanke camera voor hoekzicht, die zich dicht onder de voorruit aan bijrijderszijde bevindt, en een display, gemonteerd op de A-stijl in de cabine. De camera biedt een breder gezichtsveld en verbeterde aerodynamica van de truck.

Camera aan de achterkant van het voertuig voor zicht naar achteren. Camerabeelden worden weergegeven op het extra display in de dashboardvleugel dat onderdeel is van het DAF Infotainment System: Luxury, Luxury Plus of Exclusive.

Centrale portiervergrendeling met controlefunctie voor buitenverlichting. Inclusief 2

afstandsbedieningen met geïntegreerde 'snake blade'-sleutelbaard met inklapfunctie en 1 extra sleutel met uitsluitend een transponder.

Garage H. Aerts

Rijksweg 64
2880 Bornem
03 889 39 68

Garage H. Aerts

Blarenberglaan 2A
2800 Mechelen
015 28 60 50

D.T.T.S.

Hoogveld 99
9200 Dendermonde
052 25 80 30



DAF

Aerts Trucks nv

Rijksweg 64
2880 Bornem
03 889 39 68
www.aertstrucks.be

Aerodynamica

Verstelbare dakspoiler voor optimale aerodynamische stroomlijn tussen cabine en opbouw of oplegger.

Fenders met een verlengstuk aan de onderkant voor een optimale aerodynamische stroomlijn tussen cabine en chassis. Eén fender is gescharnierd, de andere is vast.

Side-skirts met verlengstukken aan de boven- en onderkant.

Kleuren

Cabinekleur: J5015MESI

Kleur onderste cabinetrede: cabinekleur.

Cabinekleur voor dakspoiler.

Kleur van fenders: cabinekleur.

Kleur van side-skirts: cabinekleur.

Chassiskleur grijs.

Kleur van behuizing camerabewakingssysteem: cabinekleur.

Kleur van koplamppaneel: cabinekleur.

Kleur van bumper: cabinekleur.

Cabine-interieur

Stuur links.

Stuurwiel met lederen afwerking.

Kleur afwerking cabine-interieur: Exclusive bestaat uit heldere interieurkleuren op de hemel- en dakconsole, portierpanelen en onder het dashboard.

Afwerking dashboard: Vision - het dashboard loopt naar beneden richting de voorruit voor een beter zicht op de weg. Het middengedeelte heeft een horizontale afwerking, die voor diverse doeleinden kan worden gebruikt.

Decoratie cabine-interieur: Argenta. Het bevat exclusieve zilveren haptische accenten. Een stijlvolle zilveren lijn over het hele dashboard en het portierpaneel op het niveau van de portiergreep is inbegrepen.

Lederen portierbekleding.

Bekleding cabinewand textiel met geluiddempende binnenvoering.

Chauffeursstoel met luchtvering - Xtra Leather Air. Met hoge rugleuning met verstelbare schoudersteun. Tweetraps stoelverwarming en actieve stoelventilatie. Bekleding in zacht leer met dubbele stikwerkaccenten.

Verstelbare armsteun aan beide zijden van de chauffeursstoel.

De chauffeursstoel is bevestigd op de cabinevloer.

Bijrijdersstoel met luchtvering - Xtra Leather Air. Met hoge rugleuning met verstelbare schoudersteun. Tweetraps stoelverwarming en actieve stoelventilatie. Bekleding in zacht leer met dubbele stikwerkaccenten.

Verstelbare armsteun aan beide zijden van de bijrijdersstoel.

De bijrijdersstoel is draaibaar voor een comfortabele leefomgeving in de cabine.

Veiligheidsgordels, zwart.

Uittrekbare dashboardtafel boven aan de middenconsole.

Open het opbergvak met een lade eronder in de middenconsole.

Koelkast en opberglade onder het onderbed.

Aansluiting luchtpistool aan de achterzijde van de stoelconsole.

æXtra Comfort'-pocketveringmatras, dikte 150 mm, voor onderbed met een handmatig verstelbare hoofdsteun/rugleuning.

Slaapgedeelte met bovenbed, met opstap.

Vangnet bij het bovenste bed of de bagagedrager.

Gordijn voor voorruit en zijruiten met een extra laag reflecterende stof ter ondersteuning van een comfortabel cabineklimaat. De optie omvat een gordijn om het rijgedeelte te scheiden van het slaapgedeelte.

Luxe LED-interieurverlichting in de cabine, bestaande uit o.a. twee grote LED-verlichtingseenheden in het cabineplafond met dimbare breedstraler om de hele cabine te verlichten, dimbaar rood nachtrijlicht, twee breedstralers voor chauffeur en twee voor de bijrijder, evenals twee breedstralers voor verlichting van de tafelfaciliteit in het midden van het dashboard.

Garage H. Aerts

Rijksweg 64
2880 Bornem
03 889 39 68

Garage H. Aerts

Blarenberglaan 2A
2800 Mechelen
015 28 60 50

D.T.T.S.

Hoogveld 99
9200 Dendermonde
052 25 80 30



DAF

Aerts Trucks nv

Rijksweg 64
2880 Bornem
03 889 39 68
www.aertstrucks.be

De cabineklimategeling regelt automatisch de cabinetemperatuur, aanjager, luchtverdeling en airconditioning
Standairco geïntegreerd in het klimategelsysteem van de cabine.
Standverwarming water-lucht 3,8 kW met restwarmtepomp.

Pollenfilter met actieve koolstof om verkeers- en motoruitlaatgassen weg te nemen. Effectiviteit 85% voor deeltjes tot 0,5 µm en 98% voor deeltjes tot 10 µm.

Rolgordijn aan bijrijderszijde ter bescherming tegen zonlicht.

Elektrische raambediening.

Accessoirevoeding op het dashboard: 2x 12V/5A en drie USB-A-aansluitingen en extra 2x 24V/40A (applicatieconnector A144) naar de dakconsole. ECAS-afstandsbediening met verlichte toetsen voor diverse functies, waaronder vier geheugentoetsen voor vooraf ingestelde chassishoogtes.

Communicatie en rijmanagement

Bedrading en connectoren voor eenvoudige installatie van een FMS-systeem (Fleet Management System), om informatie te lezen zoals gedefinieerd in de FMS-standaard van de truckfabrikanten op het extra display in het dashboardzijkpaneel.

Connect is een online Fleet Management System dat inzicht geeft in relevante informatie over de truck, chauffeur en locatie.

Digitale (slimme) tachograaf VDO DTCO met GNSS-ontvanger (Global Navigation Satellite System) en speciale communicatie-eenheid voor kort bereik (DSRC), conform EU Mobiliteitspakket 1 zoals beschreven in de EU-tachograafwetgeving.

Instelling snelheidsbegrenzer voor cruisecontrol/gaspedaal: 90 km/u.

Vorbereiding voor DAF Infotainment System: Exclusive bestaat uit een extra 10,1-inch touchscreen voor audio- en infotainmentdoeleinden, een geïntegreerde FM/DAB/DAB+-radio en streamingfuncties via USB en Bluetooth. Voor een

volledig functioneel DAF Infotainment Exclusive-systeem is een DAF Connect-tablet nodig. PACCAR Parts levert deze tablet automatisch en factureert deze afzonderlijk. Optie 00146 omvat ook een Luxury-luidsprekersysteem, bestaande uit vijf luidsprekers. Standaard antennes: AM/FM/DAB/DAB+-radiofrequenties, 2x mobiel voor gebruik door mobiele telefoons, GNSS voor locatiedoeleinden. Additioneel: CB-antenne.

ACC (Adaptive Cruise Control) met FCW (Forward Collision Warning) en AEBS-3 (AEBS: Advanced Emergency Braking System). Met ACC kan een ingestelde afstand tot het voorliggende verkeer worden aangehouden; veiligheidssystemen FCW en AEBS helpen bij het vermijden of beperken van de impact van een dreigende aanrijding met verschillende bewegende of stilstaande objecten voor de auto, zoals andere weggebruikers of overstekende voetgangers, door de bestuurder te waarschuwen en indien nodig de remmen te activeren.

Met behulp van GPS-technologie anticipeert de Predictive Cruise Control op naderende veranderingen in het hellingspercentage. De Predictive Cruise Control kan de ingestelde cruisecontrolsnelheid overrulen, de schakelstrategie van de geautomatiseerde versnellingsbak aanpassen en EcoRoll-acties inleiden, om brandstof te besparen.

Driver Performance Assistant (DPA). Interactief programma dat de chauffeur ondersteunt bij het bereiken van de meest zuinige rijstijl. De DPA-informatie wordt weergegeven op het 5-inch TFT-kleurenscherm in het instrumentenpaneel. Draadloze oplader voor Qi-gecertificeerde apparaten met een maximale grootte van 180x100 mm.

Veiligheid en beveiliging

Herkenning van de maximumsnelheid informeert de bestuurder over de maximaal toegestane snelheid, met behulp van kaartgebaseerde informatie en verkeersbordenherkenning via een camera aan de voorkant van het voertuig.

DAF Drowsiness Detection beoordeelt de alertheid van de chauffeur door middel van analyse van voertuigsystemen en waarschuwt de chauffeur indien nodig.

Garage H. Aerts

Rijksweg 64
2880 Bornem
03 889 39 68

Garage H. Aerts

Blarenberglaan 2A
2800 Mechelen
015 28 60 50

D.T.T.S.

Hoogveld 99
9200 Dendermonde
052 25 80 30



DAF

Aerts Trucks nv

Rijksweg 64
2880 Bornem
03 889 39 68
www.aertstrucks.be

Lane Departure Warning System om onbedoeld wisselen van rijstrook door vermoeidheid van de chauffeur of afleiding te voorkomen en als effectief hulpmiddel bij het rijden bij slecht zicht.

Electronic Vehicle Stability Control-systeem (VSC) ter verbetering van de actieve rijveiligheid. Verbeterde koersstabiliteit (scharen bij over-/ondersturen) en extra roll-overbeveiliging.

Akoestisch waarschuwingssignaal bij achteruitrijden, met annuleringschakelaar.

Basis motorstartblokkering.

Veiligheidsvoorschriften ADR. Certificaat voor klassen AT, FL, EXII en EXIII (excl. materialen UN-0331 en UN-0332). Incl. accuscheidingschakelaar op chassis, die ook in de cabine kan worden bediend.

De wegrijhulp informeert de bestuurder over kwetsbare weggebruikers in het gebied voor de voorbumper en waarschuwt de chauffeur, indien van toepassing, om een botsing te voorkomen.

Veiligheidssysteem dat een bewegend voorwerp aan bijrijderszijde van het voertuig detecteert en de bestuurder hierover informeert. Het systeem ondersteunt de chauffeur ook om botsingen met andere weggebruikers te voorkomen bij het wisselen van rijstrook.

Vorbereiding voor een alcoholslotsysteem, bestaande uit een gestandaardiseerde interface (connector) voor blaastesten in voertuigen.

Het door DAF geleverde voertuig voldoet aan VN-voorschrift R155 met betrekking tot beheersystemen voor cyberbeveiliging en aan VN-voorschrift R156 met betrekking tot beheersystemen voor software-updates.

Wielophanging en assen

Voorastype 163N, 100 mm verticale offset. Paraboolvering met schokdempers en stabilisator. Max. belasting 8,0 ton. Uitvoering achterwielophanging met stabielink geïntegreerde asgeleiding en stabilisatorfunctie.

Aangedreven achteras met enkele reductie, type SR1344, met verstelbare, elektronisch geregelde 4-balgs luchtvering, inclusief schokdempers en stabilisator.

Aslastbewaking: berekening en weergave van de aslasten van de trekker en de oplegger (indien de oplegger is uitgerust met EBS en aslastsensoren).

Eén stand voor de rijkhoogte van het chassis, standaard hoogte.

Paraboolvering vóór, bij reguliere rijkhoogte.

Wielen en banden

Vooras(sen): bandenmaat 385/55R22.5, wielmaat 22,5 x 11,75.

Aangedreven achteras(sen): bandenmaat 315/70R22.5, wielmaat 22,5 x 9,00.

Leverancier Goodyear.

Bandenspanningsbewaking.

Stalen schijfwielen, zilvergrijs.

Wielbeschermingsringen chroom, met DAF-logo in het middengedeelte.

Vooras: bandenmaat 385/55R22.5, Goodyear type AFMAXS, belastingsindex 160/000, snelheidsindex K, toepassing Sturen - snelweg. Bandenlabel: rolweerstand A - grip op nat wegdek B - geluid 71 dB(A), categorie A.

Aangedreven achteras: bandenmaat 315/70R22.5, Goodyear type AFMAXD, lastindex 154/150, snelheidsindex L, toepassing Tractie - snelweg.

Bandenlabel: rolweerstand A - grip op nat wegdek C - geluid 73 dB(A), categorie A.

Reservewiel niet van toepassing.

Aandrijflijn

MX-13-motor, multi-torque 6-cilinderdieselmotor, 12,9 liter. Vermogen 355 kW (483 pk) bij 1600 omw/min. Maximaal koppel 2500 Nm bij 900 - 1125 omw/min.

Uitlaatemissie Euro 6.

Eco-performance: de instellingen van de schakelstrategie van een voertuig met Eco-prestaties zijn gericht op brandstofefficiëntie en rijeigenschappen. De brandstofzuinige instelling, die automatisch wordt geselecteerd, kan tijdelijk worden uitgeschakeld door op de knop Eco uit te drukken en het vermogen van de truck te vergroten.

Motor afzetten na 5 minuten stationair draaien.

Garage H. Aerts

Rijksweg 64
2880 Bornem
03 889 39 68

Garage H. Aerts

Blarenberglaan 2A
2800 Mechelen
015 28 60 50

D.T.T.S.

Hoogveld 99
9200 Dendermonde
052 25 80 30



DAF

Aerts Trucks nv

Rijksweg 64
2880 Bornem
03 889 39 68
www.aertstrucks.be

Geautomatiseerde versnellingsbak, TraXon, 12 versnellingen.

Geautomatiseerde versnellingsbak TraXon 12TX2210 met direct drive, overbrengverh. 16,69-1,00, 12 versnellingen. Manoeuvrereermodus voor maximale controle: Als deze stand is geselecteerd, grijpt de koppeling geleidelijk aan in verhouding tot de bediening van het gaspedaal. Software geautomatiseerde versnellingsbak geoptimaliseerd voor standaard transport. Versie bediening versnellingsbak: Full.

Achterasverhouding 2,38.

Aangedreven achteras met een mechanische differentieelblokkering.

Het ASR-systeem (antislipregeling) voorkomt dat de aangedreven wielen slippen tijdens het accelereren bij het wegrijden en helpt het voertuig stabiel te blijven op kritische wegoppervlakken.

Remsysteem

MX Engine Brake. Hydraulisch bediende luchtdrukrem geïntegreerd in de kleptuimelaargroep. De MX Engine Brake werkt gelijktijdig met de uitlaatrem, dat zorgt voor een hoge gecombineerde remkracht bij een laag motortoerental.

Pneumatische parkeerrembediening.

Tweecilinderdercompressor met verwarmde droger en Economy-modus.

Geventileerde schijfremmen voor en achter. Gescheiden luchtsysteem met elektronische regeling (EBS). Door motor aangedreven, watergekoelde compressor met automatische luchtverwarmde droger.

Chassis

Wielbasis 4,00 m / achteroverbouw 0,99 m.

Langsliggerhoogte 260 mm, dikte 6,0 mm. Zonder binnenversterking.

Standaard opstelling van chassiscomponenten.

Horizontale uitlaatmondning aan de zijkant van de DPF/SCR-unit via een lage uitlaatdiffuser.

Uitlaatmondning naar de rechterzijde.

EAS-unit aan de rechterzijde van het chassis, accubak geplaatst in de achteroverbouw en tank voor AdBlue® van 85 liter boven het linkerspatscherm. Luchtketels van aluminium. De luchtketel in een 0,99m-achteroverbouw is gemaakt van staal indien er geen accubak in de achteroverbouw is geplaatst.

Aluminium brandstoftanks van in totaal 1465 liter: 845 liter met geïntegreerde opstap aan de linkerkant + 620 liter aan de rechterkant, hoogte 620 mm.

Brandstoftanks aan beide zijden van het chassis.

Onderrijbeveiliging vóór (FUP), conform de EU-richtlijn 2000/40/EEC.

Bordes met opstap en een middengedeelte van ca. 180 cm. De lengte van het bordes aan de opstapzijde varieert tot maximaal ca. 100 cm. Er is geen bordes-element aan de andere kant van de opstap.

Opstap van bordes aan linkerkant.

Driedelige thermoplastische spatschermen achter.

Antispatwatermatten in de spatschermen, conform de richtlijn 91/226/EEC.

Een wielkeg volgens DIN 76051, gemonteerd in de achteroverbouw van het chassis.

Led-werklamp achter de cabine.

Achterlichten met LED's.

Volgwagenuitrusting

Koppelschotel JOST, type JSK37CW, gietijzer, onderhoudsarm, hoogte 150 mm met montageplaat 40 mm. Diameter kingpin 2 inch

Kingpindiameter 2 inch, max. D-waarde 170 kN, maximale verticale belasting 28 ton.

Koppelschotel KA-maat 520 mm.

Pneumatische volgwegenaansluiting met koppelingen van het palm-type.

Elektrische volgwegenaansluiting 24V met 15-polige stekkerdoos. Er is een extra 7-polig aansluitpunt aangebracht om het EBS-systeem van de aanhanger of oplegger aan te sluiten. Verlichtings-/accessoirekabel met 15-polige connector aan één zijde en twee 7-polige connectoren aan de andere zijde. EBS-kabel met 7-polige connectoren.

Garage H. Aerts

Rijksweg 64
2880 Bornem
03 889 39 68

Garage H. Aerts

Blarenberglaan 2A
2800 Mechelen
015 28 60 50

D.T.T.S.

Hoogveld 99
9200 Dendermonde
052 25 80 30



DAF

Aerts Trucks nv

Rijksweg 64
2880 Bornem
03 889 39 68
www.aertstrucks.be

Opbouw en voorbereidingen voor het opbouwen

Signalen en waarschuwingen van de opbouw met vaste bedrading.

Vorbereiding voor aftermarketschakelaars, voorziet in een applicatieconnector in het chassis (A212) en een kabelboom tussen deze applicatieconnector en de chassismodule achter.

Applicatieconnector chassis (A218). Reservebedrading naar het dashboard en de dakconsole.

Applicatieconnector (A212), die extra flexibiliteit biedt voor opbouwgerelateerde functies, door het mogelijk te maken dat standaard pinaansluitingen via DAVIE kunnen worden gewijzigd.

Laadklepaansluiting REMA (connector A234).

Chassis voorbereid voor standaardtoepassingen.

PTO

Versnellingsbak-PTO-bediening met vaste bedrading, geen versnellingsbak-PTO. Bevat een PTO-schakelaar op het dashboard en een PTO-regelventiel op het chassis. PTO-connector op het schutbord van het cabinefront met ingangssignalen voor het in- of uitschakelen van de PTO en signalen voor PTO-statusindicatie en PTO-waarschuwing.

24V-accessoirevoeding

Dynamo 130 A, accu's 2x 210 Ah AGM.

Totaal voertuiggewicht en treingewicht

Chassisgewicht-gerelat. techn. GVM max. 20500 kg.

Aandrijflijn-gerelateerd max. GCM 50000 kg klasse 3.

Toepassingscondities

Toepassingsklasse 0 omvat West-Europa, behalve Verenigd Koninkrijk en Ierland.

Standaard geluidsniveau.

Cabine-isolatie geschikt voor extremere klimaatomstandigheden (weerpatronen met extremere grenswaarden). In vergelijking met de normale cabine-isolatie zijn de achter- en zijwanden van de cabine en het cabinedak extra geïsoleerd.

Maximale omgevingstemperatuur 38 graden.

Op motor verwarmd brandstofvoorfilter met waterafscheider.

Luchtinlaat vóór, onder de cabine.

Service en onderhoud

Warranty Plus - Aandrijflijn, omvat 1 jaar volledige voertuigarantie op het voertuig zoals het wordt geleverd door de OEM (excl. echte slijtdelen), in het 2e en 3e jaar tot 500.000 km op aandrijflijn en 1 jaar op pech.

ITS service.

Verlengd service-interval: motor uitgerust met een brandstoffilter met grotere capaciteit; in combinatie met motor MX-13: grotere hoeveelheid olie.

Een aantal onderdelen die worden gebruikt voor de productie van een voertuig bevatten SVHC's zoals gedefinieerd in de REACH-wetgeving.

Aflevering voertuig

Typegoedkeuring voor complete voertuigen (WVTA) voor de Europese Unie.

Typeplaatje standaard.

CoC-document afgedrukt in het Nederlands (NL).

Minimale gereedschapsset bestaande uit een bedieningshendel 750 mm, een wielmoersleutel 30/32 mm, een 800 mm lange draaipijp, een T20- en T30/T45-torxsleutel en een sleepkoppeling met penkoppeling.

Aflevering voertuig met 30 liter extra brandstof.

DAF Uitbestedingen

Striping Efficiency Champion XG

Garage H. Aerts

Rijksweg 64
2880 Bornem
03 889 39 68

Garage H. Aerts

Blarenberglaan 2A
2800 Mechelen
015 28 60 50

D.T.T.S.

Hoogveld 99
9200 Dendermonde
052 25 80 30



DAF

Aerts Trucks nv

Rijksweg 64
2880 Bornem
03 889 39 68
www.aertstrucks.be

Dealeropties

Afleveringskit incl. wettelijk materiaal voor NGD XG(+) (twin seat), MX-11 en MX-13 motoren, deze bevat oa. brandblusser 3kg, verbanddoos, 2x gevarendriehoek, Ad Blue tankdop met sleutel, brandstof anti diefstal zeef, 2x fluo veiligheidsvest en tunnelmat

Set vloermatten XG en XG+ Twin.

Reserve vloeistofkit XF, XG en XG+ , geschikt voor MX-11 en MX-13 motoren. Met oa. 5L motorolie, 5L sproeiervloeistof en 5L Ad Blue

Brandstof anti diefstal zeef model DAF/TRP in 2e tank monteren

Ijken van tachograaf en snelheidsbegrenzer. Indien gewenst kan u vanuit brandstofbesparende of veiligheidsoverwegingen de snelheidsbegrenzer lager begrenzen dan de wettelijke 89km/h idem voor uw maximale cruise control snelheid.

Recytyre bijdrage 6 banden

Brandstoftank extra opvullen met 100 liter dieselbrandstof

Prewax beurt uitvoeren tussen de 9e en 15e maand na ingebruikname op CF & XF cabinevarianten OBU België vast aansluiten op stroomvoorziening Reinigen cabine binnen en buiten alsook reinigen van chassis. Volledig verwijderen van plastics en stickers. Indien met opbouw zal ook deze aan de buitenzijde worden gereinigd voor levering.

Graag verzorgen wij de ontvangst van de nummerplaat rechtstreeks vanuit DIV via Bpost. Op deze manier vermijden we onnodige verplaatsingen/tijdverlies voor overhandiging nummerplaat. Geen extra facturatie meer van de daaraan verbonden kosten.

Om optimaal de mogelijkheden van uw nieuwe DAF uit te nutten bieden wij u een gratis DAF Ecodrive training twv. 465€ aan. Focus op zuinigheid met daarnaast defensief- en schadevrij rijden. Voucher geldig tot max. 6 maand na levering

Levering tablet Exclusive Infotainment systeem

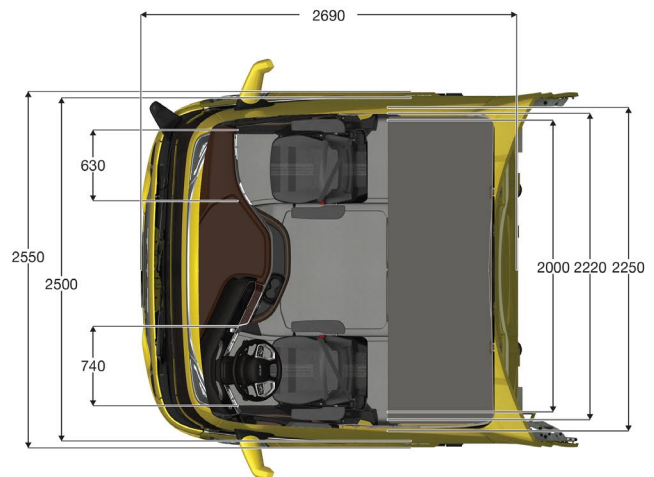
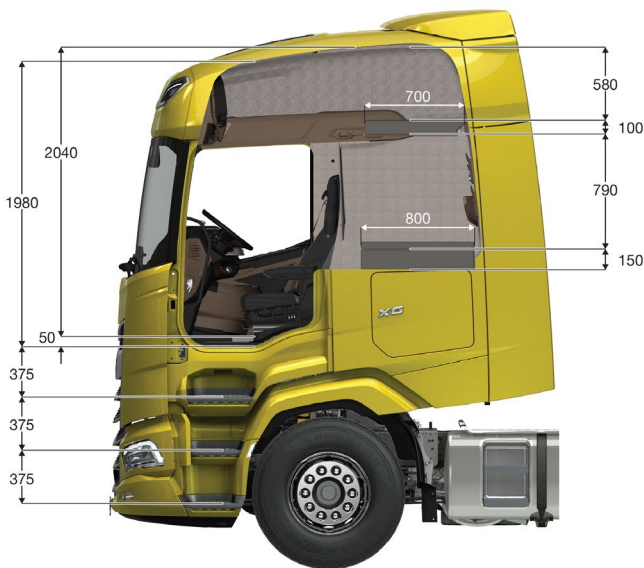

Garage H. Aerts

Rijksweg 64
2880 Bornem
03 889 39 68

Garage H. Aerts

Blarenberglaan 2A
2800 Mechelen
015 28 60 50

D.T.T.S.

Hoogveld 99
9200 Dendermonde
052 25 80 30