

Aerts Trucks nv

Rijksweg 64
2880 Bornem
03 889 39 68
www.aertstrucks.be

**DEMOAANBIEDING D728 (KM stand: 21.829 olopend)
DAF XD 340 FA - TraXon - DAF Connect (36m) - Gesloten plywood
opbouw Carr. Veekemans - Chassisnummer: 0G423828**

Bakwagen New Generation DAF. Deze XD met 340 pk beschikt over de meest aantrekkelijke en onderscheidende vormgeving op de markt volledig in lijn met de nieuwe Europese richtlijn Masses & Dimensions. De New Generation DAF stelt een nieuwe norm op gebied van efficiency met een brandstofbesparing die die dankzij super efficiency drijflijnen kan oplopen tot 10%, de hoogste norm in veiligheid voor de chauffeurs en zijn medeweggebruikers en tenslotte, een ongekend chauffeurscomfort. De XD kent zijn gelijke niet!



Garage H. Aerts

Rijksweg 64
2880 Bornem
03 889 39 68

Garage H. Aerts

Blarenberglaan 2A
2800 Mechelen
015 28 60 50

D.T.T.S.

Hoogveld 99
9200 Dendermonde
052 25 80 30

Aerts Trucks nv

Rijksweg 64
2880 Bornem
03 889 39 68
www.aertstrucks.be

Cabine-exterieur

Luxe dag cabine voor de XD serie, met ongeëvenaarde aerodynamica. Een grote en diepe aan de zijkant gebogen voorruit voor het beste direct zicht. De cabine is bijzonder comfortabel voor rijden en werken met een ongekende ruimte en praktische indeling.

Stalen bumper in drie delen overtrokken kunststof huid

Om de luchtstroom onder het voertuig te geleiden is een bodemplaat aangebracht, waardoor het brandstofverbruik van het voertuig wordt verbeterd 4-punts mechanisch geveerde cabine-ophanging

Doorschijnende externe zonnekap

LED koplampen met Lexan lenzen, **in bumper gemonteerde mistlampen**

LED-dagverlichting met aan elke zijde 4 LED's in koplamp

Dag- en markeerverlichting zijn aan van zodra motor draait

Het cabinedak is voorbereid voor montage van extra ledverlichting

Zwarte portiergreep, sierrand portiergreep in zwarte kleur.

Gelaagde voorruit met dubbellaags veiligheidsglas Enkellaags gehard veiligheidsglas voor portieren

Trottoirzichtruit bijrijdersportier

Achteruitzichtcamera voorbereid

Hoofdspiegel en groothoekspiegel

DAF-hoekzicht camera, display gemonteerd A-stijl voor een sterk verbeterde veiligheid en aerodynamica

Achteruitzichtcamera voorbereid

Centrale portiervergrendeling met controlefunctie voor buitenverlichting, inclusief 2 sleutels en 2 afstandsbedieningen met snake blade sleutelbaard met inklapfunctie

Aerodynamica

Verstelbare dakspoiler voor optimale aerodynamische stroomlijn tussen cabine en opbouw

Kleuren

Cabine, Dakspoiler : Crystal White E1980

Koplamppaneel en bumper: Crystal White E1980

Spiegelkappen : Zwart

Opstaptreden en wing: Stone Grey

Chassiskleur: Grijs

Cabine-interieur

Zwart lederen stuurwiel met zilveren accenten en 'soft grip'-afwerking. , volledig afstelbaar naar voor en achter, schuinstellingen met mechanische blokkering

Kleur afwerking cabine-interieur: Luxury omvat een lichte interieurbekleding van de hemel- en de dakconsole. De portierpanelen en het gedeelte onder het dashboard zijn grijs

Afwerking dashboard: Vision - het dashboard loopt naar beneden richting de voorruit voor een beter zicht op de weg. Het middengedeelte heeft een horizontale afwerking, die voor diverse doeleinden kan worden gebruikt

Decoratie cabine-interieur: Hexagon - Zeskant. Accenten zijn in Facet Black.

Deurbekleding van zacht geweven stof

Bekleding cabinewand met geluiddempende binnenvoering

Chauffeursstoel met luchtvering - Luxury Air.

Met hoge rugleuning met verstelbare

schoudersteun. Tweetraps stoelverwarming

Armsteun aan beide zijden van chauffeursstoel

Inklapbare cinema-bijrijdersstoel.

Bekledingsmateriaal: stof

Uittrekbare dashbordtafel boven aan de middenconsole

Garage H. Aerts

Rijksweg 64
2880 Bornem
03 889 39 68

Garage H. Aerts

Blarenberglaan 2A
2800 Mechelen
015 28 60 50

D.T.T.S.

Hoogveld 99
9200 Dendermonde
052 25 80 30

Aerts Trucks nv

Rijksweg 64
2880 Bornem
03 889 39 68
www.aertstrucks.be

Opbergvak in dashboardmiddenconsole
Halogeen interieurverlichting

Automatische temperatuurregeling (ATC) en airconditioning. ATC handhaaft automatisch de cabinetemperatuur die door de bestuurder is ingesteld

Elektrische raambediening
Omvormer 12V/20A, 24V/2x5A
ECAS-afstandsbediening met verlichte toetsen voor diverse functies, waaronder geheugentoetsen
Pollenfilter met actieve koolstof tegen uitlaatgassen
Accessoirevoeding naar dakconsole en centrale kast
City turn assist, voorbereid: voorbereiding voor een veiligheidssysteem dat een object of persoon aan bijrijderszijde van het voertuig detecteert en de chauffeur hierover informeert. De voorbereiding omvat af fabriek montage van de displayeenheid en de kabelbomen. De radarunit is inbegrepen, maar moet door een derde partij worden gemonteerd.

Communicatie en rijmanagement

Universele FMS-connector uitgebreid, voorbereid voor montage van extra display in het dashboardpaneel

DAF connect (online fleet managementsysteem)
Digitale Tachograaf VDO1c versie G2V1 DTCO met GNSS-ontvanger en speciale communicatie-eenheid voor kort bereik (DSRC) Instelling snelheidsbegrenzer 85km/h-89,5km/h std.

Luxury luidsprekersysteem met 5 luidsprekers DAF Infotainment System: Exclusive - omvat een extra 10,1' touchscreen voor audio en infotainment, inclusief een 8' tablet voor 'connected' trucknavigatie en toegang tot door DAF goedgekeurde apps van derden, bijv. voor de integratie van een wagenparkbeheersysteem

AM/FM/DAB/ DAB+/GSM combi antenne voorbereid
ACC met FCW en AEBS-3 (Advanced Emergency Braking System)
Driver Performance Assistant

Veiligheid en beveiliging

Noodhamer
Lane Departure Warning System
Electronic Vehicle Stability Control
Achteruitrijsignalering met annuleringsschakelaar
Basis startblokkering met blokkering van brandstof-inspuiting en onderbreking van het startmotorcircuit

Wielophanging en assen

Vooras 1, 8000 kg, bandenlastindex 156
Achteras 1, 13000 kg, bandenlastindex 149
Vooras, type 163N. Paraboolveringconstructie, met schokdempers en stabilisatorstang. Max. belast. 8 t.
Aangedreven achteras met enkele reductie, type SR1344, achterwielophanging met stabilink en stabilisatorfunctie
Elektronisch geregelde luchtvering met 4 luchtbalgen, incl. schokdempers en stabilisator
Max. belasting 13t.
Stalen wielbeschermingsringen vooras.

Wielen en banden

Vooras bandenmaat 315/70R22,5 KMAXS2
Achteras bandenmaat 315/70R22,5 KMAXD2
Zonder reservewiel
Leverancier Goodyear
Bandenspanningsindicatiesysteem
Stalen schijfwielen zilvergrijs

Garage H. Aerts

Rijksweg 64
2880 Bornem
03 889 39 68

Garage H. Aerts

Blarenberglaan 2A
2800 Mechelen
015 28 60 50

D.T.T.S.

Hoogveld 99
9200 Dendermonde
052 25 80 30

Aerts Trucks nv

Rijksweg 64
2880 Bornem
03 889 39 68
www.aertstrucks.be

Aandrijflijn

MX-11-motor, 6-cilinderdieselmotor, 10,8 liter.
Vermogen 251 kW (341 pk) bij 1675 omw/min.
Max. koppel 1650 Nm bij 900-1400 omw/min.
Uitlaatemissie Euro 6, OBD conform vereisten Euro VI
stap E
Eco-Performance, tijdelijk uitschakelen zuinige
instelling
Motor afzetten na 5 min stationair draaien
TraXon-versnellingsbak, 12 versnellingen, inclusief
FastShift, EcoRoll en Hill Start Aid
Hill Start Aid (HSA)-functie
Manoeuvreermodus voor maximale controle
Achterasverhouding 3.70
Geen mechanische differentieelblokkering

Remsysteem

Versterkte motorrem MX Engine Brake

Geventileerde schijfremmen voor en achter
Remprestatiebewaking bedrijfsremmen

Chassis

Wielbasis 5,70 m/achteroverbouw 2,65 m
Langsliggerhoogte 260 mm, dikte 7,0 mm
Standaard opstelling van chassiscomponenten
EAS-unit geplaatst aan de rechterzijde van het
chassis

Uitlaatmonding aan de rechterzijde

Aluminium brandstoftank 430 liter rechts chassis

Antispatwatermatten in de spatschermen
(91/226/EEC)

Onderrijbeveiliging vóór (FUP) - EU-richtlijn
2000/40/EEC

Tank voor AdBlue van 45 liter, geplaatst aan
rechterzijde

Opbouwbevestiging BAM1, levering losse delen
Accubak een linkerkant

Achterlichtenheid met LED's

Volgwagonuitrusting

Typeplaatje-gerelateerd solowerk, zonder volgwagon
Sluitbalk
Zonder pneumatische- en elektrische
volgwagenaansluiting

Opbouw en voorbereidingen

Chassis voorbereid voor standaardtoepassingen.
Standaard gatenpatroon voor opbouwbevestiging
Applicatieconnector chassis (A218).

Reservebedrading naar het dashboard en de
dakconsole

Extra verlichtingsconnector in het chassis

Extra achterlichtbedrading

Applicatieconnector voor laadklepbediening op
het chassis (A088). Elektrische signalen voor -
cabinekantelmechanisme vergrendeld- en -
motor draait-. Voeding 24 V, na contact

Reservebedrading naar het dashboard. Bevat
dashboardindicaties voor laadklepbediening
actief en Laadklep omlaag en een signaal voor
startmotorblokkering bij niet-gesloten laadklep
Los leverbare kabelboom met LED-
zijmarkeringslichten

PTO

Zonder PTO

Elektrische installatie

Dynamo 110 A, accu's 2x 210 Ah AGM

Bewaking van het accuvermogen

Totaal voertuiggewicht en treingewicht

Chassisgewicht-gerelat. Techn. GVM max. 20500 kg
Aandrijflijn-gerelateerd technisch GCM max.
40000kg

Typeplaatje EU standaard

Garage H. Aerts

Rijksweg 64
2880 Bornem
03 889 39 68

Garage H. Aerts

Blarenberglaan 2A
2800 Mechelen
015 28 60 50

D.T.T.S.

Hoogveld 99
9200 Dendermonde
052 25 80 30

Aerts Trucks nv

Rijksweg 64
2880 Bornem
03 889 39 68
www.aertstrucks.be

Toepassingscondities

Applicatieklasse
Standaard geluidsniveau
Gemiddelde klimatologische omstandigheden -
12°/+38°
Verwarmde waterafscheider met voorfilter
Luchtinlaat voor onder de cabine
Zonder beschermplaat radiator
Zonder vliegenscherm radiator

Service en onderhoud
1 jaar volledige voertuigarantie (excl. slijtagedelen)
1 jaar pechverhelping
2e & 3e jaar drijflijngarantie of maximaal 500.000 km
NTS & ITS service
1 jaar garantie op de opbouw en de laadklep volgens
de richtlijnen van de betrokken constructeurs
Aflevering voertuig
Minimale gereedschapset
Geen krik,
30l brandstof

Gewichten en nuttig laadvermogen

Hoogst toegelaten gewicht 19.000kg
Tarra voertuig en opbouw bij benadering 9.880kg
Netto laadvermogen bij benadering 9.120kg
Dealeropties
Afleveringskit inclusief alle wettelijk materiaal voor FA
lijken van tachograaf en begrenzer
Voertuig aanbieden op technische controle
Vloeistoffenkit inclusief motorolie, Ad Blue en
sproeiervloeistof
Stoffen mattenset
Aansluiting vaste inbouw OBU B
Gratis chauffeursvest
Postbehandeling van de nummerplaat
Professionele DAF Vehicle hand over aan uw
chauffeur
Gratis voucher "DAF Certified Drive ECO Training"*
*Geldig voor code 95

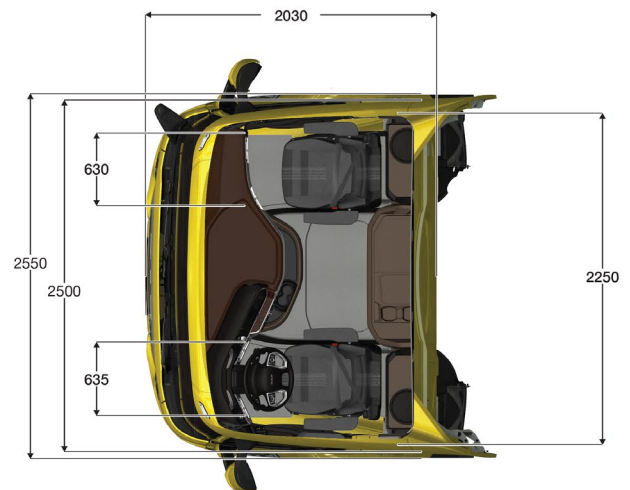
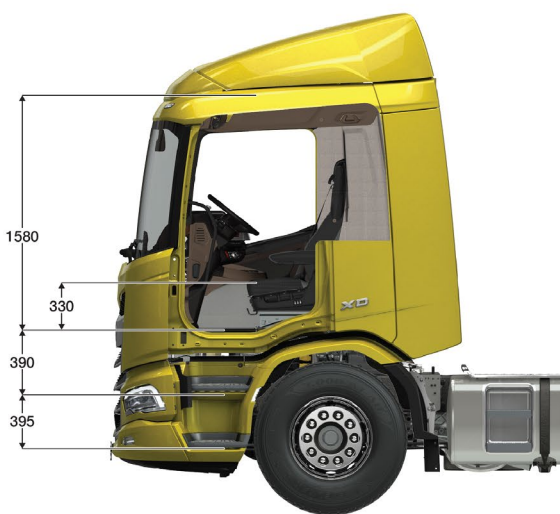

Garage H. Aerts

Rijksweg 64
2880 Bornem
03 889 39 68

Garage H. Aerts

Blarenberglaan 2A
2800 Mechelen
015 28 60 50

D.T.T.S.

Hoogveld 99
9200 Dendermonde
052 25 80 30

Aerts Trucks nv

Rijksweg 64
2880 Bornem
03 889 39 68
www.aertstrucks.be

PLYWOOD LAADBAK

Carrosserie Veekemans Distriforce voorzien van Dhollandia laadbrug

Wanden plywood 20mm
Lengte inwendig 7700mm
Breedte uitwendig 2550mm
Hoogte doorgang achterkader 2500mm
Zijdeur rechts achteraan breedte 1000mm hoogte 2000mm
Laadbrug Dhollandia type DH/LM hefvermogen 2.000kg, stalen platform hoogte 2000mm
Laadbrugplatform dichtgemaakt tussen de liggers
Binnen- en buitenbediening, wimpels, reflecterende panelen en alu bescherm strips
Rolstops 2-delig in het laadplatform
Boven laadbrugplatform topklep voorzien twee gasveren Twee rijen bindrails links en rechts
Dak alu omegaprofielen lichtdoorl. polyester vel 2mm

Fietsbescherming in geanodiseerde alu, opklapbaar
Hoogwaardige anti slip platenvloer "Deligniet 25mm"
Kopschot Plywood 20mm versterkt met stalen plaat
voorzijde 335mm hoog gelast hulpframe, galvanische stootplint binnenin 300mm rondom
Twee Led binnen lichten
Laadbak & laadklep geschilderd in cabine kleur
Crystal White E1980, grondraam en onderstel laadklep in grijze chassiskleur

Ronde PVC spatborden voorzien spatlappen "Clear pass"
Contourlichten op achterkader, twee boven
Contourmarkering
Certificaat XL Ladingzekering



Garage H. Aerts

Rijksweg 64
2880 Bornem
03 889 39 68

Garage H. Aerts

Blarenberglaan 2A
2800 Mechelen
015 28 60 50

D.T.T.S.

Hoogveld 99
9200 Dendermonde
052 25 80 30