

**Aerts Trucks nv**

Rijksweg 64  
2880 Bornem  
03 889 39 68  
www.aertstrucks.be

## STOCKAANBIEDING ST852

### DAF XF 480 FAW – 8x4 - TraXon - MX-Engine Brake - crane/hooklift

**Ordernr.: 043827****Chassisnr.: 0G459245**

Trekker New Generation DAF. Deze XF met 480 pk beschikt over de meest aantrekkelijke en onderscheidende vormgeving op de markt volledig in lijn met de nieuwe Europese richtlijn Masses & Dimensies. De New Generation DAF stelt een nieuwe norm op gebied van efficiency met een brandstofbesparing die dankzij super efficiënte drijflijnen kan oplopen tot 10%, de hoogste norm in veiligheid voor de chauffeurs en zijn medeweggebruikers en tenslotte, een ongekend chauffeurscomfort. Deze XF heeft een uniek exterieurontwerp met een robuuste bumper/grille en een stalen beschermingsplaat voor de radiator. De TraXon geautomatiseerde transmissie is leverbaar met speciale software-instellingen voor een uitstekend rijgedrag, zowel op de weg als off-road.

**Garage H. Aerts**

Rijksweg 64  
2880 Bornem  
03 889 39 68

**Garage H. Aerts**

Blarenberglaan 2A  
2800 Mechelen  
015 28 60 50

**D.T.T.S.**

Hoogveld 99  
9200 Dendermonde  
052 25 80 30

## **Aerts Trucks nv**

Rijksweg 64  
2880 Bornem  
03 889 39 68  
www.aertstrucks.be

## **Cabine-exterieur**

Luxe Day Cab met ongeëvenaarde aerodynamica voor zuinig rijden en lage CO<sub>2</sub>-uitstoot. De grote en diepe voorruit, die aan de zijkanten gebogen is, in combinatie met grote zijruiten, biedt een onovertroffen direct zicht voor de chauffeur om de verkeersveiligheid te vergroten.

Lengte cabine: 2030 mm; cabinebreedte: 2500 mm. Aantal cabine-opstaptreden: 3.

Onderhoudsvrije 4-punts mechanische cabine-ophanging met geïntegreerde schokdempers.

Vaste eerste cabinetrede met anti-slijpprofiel.

**Doorschijnende externe zonnekap boven de voorruit, kleur: Midnight blue.**

Bi-reflector LED-koplampen met slagvaste Lexan-lenzen.

Lichtbundel van koplamp voor rechts verkeer.

LED-dagverlichting is geïntegreerd in de koplampseenheden.

Deze zijn AAN wanneer de motor draait.

**Het cabinedak is voorbereid voor montage van extra ledverlichting.**

**Dashboardschakelaar en bedrading inclusief connectoren A229 en A230 voor gemakkelijk monteren van twee LED-werklampen op de achterwand van de cabine. De twee werklampen worden los geleverd.**

**Twee LED-zwaailichten op het cabinedak.**

Zwarte portiergreep en sierrand van de portierhandgreep. De gestroomlijnde zijwand van de cabine is uitgevoerd in cabinekleur.

Gelaagde voorruit van dubbellaags veiligheidsglas.

Enkellaags gehard veiligheidsglas.

Hoofdspiegel en groothoekspiegel.

**DAF-hoekzicht is een camerasysteem dat de vooruitkijk- en trottoirspiegel vervangt. Het systeem bestaat uit een slanke camera voor hoekzicht, die zich dicht onder de voorruit aan bijrijderszijde bevindt, en een display, gemonteerd op de A-stijl in de cabine. De camera biedt een breder gezichtsveld en verbeterde aerodynamica van de truck.**

**Vorbereiding voor een achteruitzichtcamera. Bevat alleen bedrading en connector.**

**Camerabeelden worden weergegeven op het extra display in de dashboardvleugel.**

**Uitvoering chassisfront: 'robuust' biedt een driedelige stalen uitstekende bumper met geïntegreerde mistlampen, een beschermingsplaat voor de radiator, een stalen onder-rijbeveiliging aan de voorzijde en zwarte grillestrips.**

**LED-koplampen en mistlampen in bumper.**

Centrale portiervergrendeling met controlefunctie voor buitenverlichting. Inclusief 1 afstandsbediening met geïntegreerde 'snake blade'-sleutelbaard met inklapfunctie.

## **Kleuren**

Kleur van bumper: grijs.

Cabinekleur: E1980WHTE

Kleur onderste cabinetrede: Stone Grey.

Kleur van spiegelkappen: zwart.

Chassiskleur grijs.

Kleur van koplamppaneel: Crystal White.

## **Cabine-interieur**

Stuur links.

**Zwart stuurwiel met zilveren accenten en 'soft grip'-afwerking.**

Kleur afwerking cabine-interieur: Luxury omvat een lichte interieurbekleding van de hemel- en de dakconsole. De portierpanelen en het gedeelte onder het dashboard zijn grijs.

Afwerking dashboard: Vision - het dashboard loopt naar beneden richting de voorruit voor een beter zicht op de weg. Het middengedeelte heeft een horizontale afwerking, die voor diverse doeleinden kan worden gebruikt.

Decoratie cabine-interieur: Hexagon. Accenten zijn in Facet Black.

Bekleding cabinewand textiel met geluiddempende binnenvoering.

De chauffeursstoel is bevestigd op de cabinevloer.

**Chauffeursstoel met luchtvering - Luxury Air. Met hoge rugleuning met verstelbare schoudersteun.**

**Tweetraps stoelverwarming. Bekleding Habsburg de voorzijde van de stoel,**

### **Garage H. Aerts**

Rijksweg 64  
2880 Bornem  
03 889 39 68

### **Garage H. Aerts**

Blarenberglaan 2A  
2800 Mechelen  
015 28 60 50

### **D.T.T.S.**

Hoogveld 99  
9200 Dendermonde  
052 25 80 30



**DAF**

**Aerts Trucks nv**

Rijksweg 64  
2880 Bornem  
03 889 39 68  
www.aertstrucks.be

**Corvinus voor de omranding en Habsburg Uni voor de randen.**

**Uittrekbare dashboardtafel boven aan de middenconsole.**

**Deurbekleding van zacht geweven stof.**

**Armsteun aan de chauffeursstoel.**

Inklapbare cinema-bijrijdersstoel. Bekledingsmateriaal: stof.

De bijrijdersstoel is bevestigd op de cabinevloer.

Veiligheidsgordels, zwart.

Open opberg-vak in de middenconsole.

De interieurverlichting van de cabine bestaat uit o.a. twee grote lampeenheden in het cabineplafond, die een breedstraler voor verlichting van de hele cabine, dim-bare rode nachtrijverlichting en een spot voor de bestuurder bieden.

Automatische temperatuurregeling (ATC) en airconditioning. ATC handhaaft automatisch de cabinetemperatuur die door de bestuurder is ingesteld.

Pollenfilter met actieve koolstof om verkeers- en motoruitlaatgassen

weg te nemen. Effectiviteit 85% voor deeltjes tot 0,5 µm en 98% voor deeltjes tot 10 µm.

Elektrische raambediening.

Accessoire-voeding op het dashboard: 2x 12V/5A en één USB-A-aansluiting in de kleine opbergruimte in de middenconsole.

ECAS-afstandsbediening voor activeren van normale rijhoogte, heffen/laten zakken van achteras en stoppen van eventuele aanpassingen.

## **Communicatie en rijmanagement**

**Bedrading en connectoren voor eenvoudige installatie van een FMS-systeem (Fleet Management System), om informatie te lezen zoals gedefinieerd in de FMS-standaard van de truckfabrikanten op het extra display in het dashboardzijpaneel.**

DAF Connect is een online fleet managementsysteem dat inzicht geeft in relevante informatie over de truck, chauffeur en locatie.

**DAF Infotainment System: Luxury Plus** - heeft een extra touchscreen van 10,1 inch voor audio- en infotainment-doeleinden, inclusief trucknavigatie via een DAF-navigatie-app en weblink. Een FM/DAB/DAB+-radio is in het systeem geïntegreerd, evenals streaming-functies via USB en Bluetooth. Het Luxury-luidsprekersysteem bestaat uit vijf luidsprekers: twee basluidsprekers in de portierpanelen (één in elk portier), twee tweeters op de A-stijl en een luidspreker met een volledig frequentiebereik in het midden van het dashboard.

**Standaard antennes: AM/FM/DAB/DAB+-radiofrequenties, 2x mobiel voor gebruik door mobiele telefoons, GNSS voor locatiedoeleinden.**

**Additioneel: CB-antenne.**

**Digitale (slimme) tachograaf VDO DTCO met GNSS-ontvanger (Global Navigation Satellite System) en speciale communicatie-eenheid voor kort bereik (DSRC), conform EU Annex 1C van tachograafwetgeving.**

**Instelling snelheidsbegrenzer voor cruisecontrol/gaspedaal: 90 km/u.**

**ACC (Adaptive Cruise Control) met FCW (Forward Collision Warning) en AEBS-3 (AEBS: Advanced Emergency Braking System).** Met ACC kan een ingestelde afstand tot het voorliggende verkeer worden aangehouden;

veiligheidssystemen FCW en AEBS helpen bij het voorkomen of beperken van de impact van een dreigende kop-staart-botsing door de chauffeur te waarschuwen en indien nodig de remmen te activeren.

Driver Performance Assistant (DPA). Interactief programma dat de chauffeur ondersteunt bij het bereiken van de meest zuinige rijstijl. De DPA-informatie wordt weergegeven op het 5-inch TFT-kleurenscherm in het instrumentenpaneel.

### **Garage H. Aerts**

Rijksweg 64  
2880 Bornem  
03 889 39 68

### **Garage H. Aerts**

Blarenberglaan 2A  
2800 Mechelen  
015 28 60 50

### **D.T.T.S.**

Hoogveld 99  
9200 Dendermonde  
052 25 80 30



**DAF**

### **Aerts Trucks nv**

Rijksweg 64  
2880 Bornem  
03 889 39 68  
www.aertstrucks.be

## **Veiligheid en beveiliging**

Lane Departure Warning System om onbedoeld wisselen van rijstrook door vermoeidheid van de chauffeur of afleiding te voorkomen en als effectief hulpmiddel bij het rijden bij slecht zicht.

**Akoestisch waarschuwingssignaal bij achteruitrijden, met annuleringschakelaar.**

**Hoofdschakelaar op het chassis.**

**Electronic Vehicle Stability Control-systeem (VSC) ter verbetering van de actieve rijveiligheid. Verbeterde koersstabiliteit (scharen bij over-/ondersturen) en extra roll-over-beveiliging.**

Basis motorstartblokkering.

## **Wielophanging en assen**

**Voorastype 203L, 112 mm verticale offset.**

**Paraboolvering met schokdempers en stabilisator.**

**Max. belasting 10,0 t.**

**Paraboolvering vóór, bij gemiddelde rijhoogte.**

Achterveringlast max. 26,0 t, ontwerplast remsysteem 26,0 t.

**Automatische regeling voor het heffen van de voorloop- en/of sleep-as(sen) wanneer de asbelasting op de aangedreven as mag worden geheven. Het systeem werkt bij een voertuigsnelheid vanaf 4 km/h.**

Tridem achter met elektronisch geregelde luchtvering, inclusief schokdempers en stabilisator. Dubbel aangedreven tandmassen type SR1360T elk met enkele reductie en 4 luchtbalgen, en gestuurde naloop-as met 2 luchtbalgen.

Blokkeerbare tussen- en as-differentiëlen.

Max. groepslast 34,0 ton.

Aslast sleepas 8,0 t.

Aslastbegrenzer 19,0 t.

## **Wielen en banden**

**Vooras(sen): bandenmaat 385/65R22.5, wielmaat 22,5 x 11,75.**

**Aangedreven achteras(sen): bandenmaat 315/80R22.5, wielmaat 22,5 x 9,00.**

Leverancier Goodyear.

Stalen schijfwielen, zilvergrijs.

Wielbeschermingsringen met open middengedeelte, kleur zilvergrijs (RAL 9006).

**Vooras: bandenmaat 385/65R22.5, Goodyear type KMS2HL, belastings-index 164/000, snelheidsindex K, toepassing Sturen -lange afstand. Bandenlabel: rolweerstand B - grip op nat wegdek A - geluid 71 dB(A), categorie A.**

**Naloopas: bandenmaat 385/65R22.5, Goodyear type KMAXS2, belastingsindex 160/000, snelheidsindex K, toepassing Sturen -regionaal. Bandenlabel: rolweerstand B - grip op nat wegdek B - geluid 70 dB(A), categorie A.**

**Aangedreven achterassen: bandenmaat 315/80R22.5, Goodyear type OMTD, belastingsindex 156/150, snelheidsindex K, toepassing Tractie - on/off-road. Bandenlabel: rolweerstand D - grip op nat wegdek B - geluid 75 dB(A), categorie B.**

**Naloopas: bandenmaat 385/65R22.5, wielmaat 22,5 x 11,75.**

Reservewiel niet van toepassing.

## **Aandrijflijn**

**MX-13-motor, multi-torque 6-cilinderdieselmotor, 12,9 liter.**

**Vermogen 355 kW (483 pk) bij 1600 omw/min.**

**Maximaal koppel 2500 Nm bij 900 - 1125 omw/min.**

Uitlaatemissie Euro 6.

**Eco-performance: de instellingen van de schakelstrategie van een voertuig met Eco-prestaties zijn gericht op brandstofefficiëntie en rijeigenschappen. De brandstofzuinige instelling, die automatisch wordt geselecteerd, kan tijdelijk worden uitgeschakeld door op de knop Eco uit te drukken en het vermogen van de truck te vergroten.**

Motor afzetten na 5 minuten stationair draaien.

**Geautomatiseerde versnellingsbak TraXon 12TX2620 met direct drive, overbrengverh. 16,69-1,00, 12 versnellingen.**

### **Garage H. Aerts**

Rijksweg 64  
2880 Bornem  
03 889 39 68

### **Garage H. Aerts**

Blarenberglaan 2A  
2800 Mechelen  
015 28 60 50

### **D.T.T.S.**

Hoogveld 99  
9200 Dendermonde  
052 25 80 30



**DAF**

## **Aerts Trucks nv**

Rijksweg 64  
2880 Bornem  
03 889 39 68  
www.aertstrucks.be

Geautomatiseerde versnellingsbak, TraXon, 12 versnellingen.

Wegrijhulp 12,3 t.

**Software voor geautomatiseerde versnellingsbakken geoptimaliseerd voor offroad-toepassingen, waaronder Rock-free-functie. Selectieschakelaars op het dashboard voor rijden op de weg of offroad en voor de Rock-free-functie.**

**Urge-to-move is een door het rempedaal geregelde manoeuvreermodus: als deze optie is geselecteerd, begint het voertuig langzaam te rollen zonder het gaspedaal in te trappen.**

Achterasverhouding 2,83.

Aangedreven achteras met een mechanische differentieelblokkering.

Het ASR-systeem (antislipregeling) voorkomt dat de aangedreven wielen slippen tijdens het accelereren bij het wegrijden en helpt het voertuig stabiel te blijven op kritische wegoppervlakken.

## **Remsysteem**

**MX Engine Brake. Hydraulisch bediende luchtdrukrem geïntegreerd in de kleptuimelaar-groep. De MX Engine Brake werkt gelijktijdig met de uitlaatrem, dat zorgt voor een hoge gecombineerde remkracht bij een laag motortoerental.**

**Elektro-pneumatische geregelde parkeerrem met automatische inschakelfunctie wanneer het bestuurdersportier wordt geopend of wanneer het contact wordt uitgeschakeld.**

**Automatisch inschakelen is een veiligheidsfunctie die voorkomt dat een voertuig dat stilstaat vrij kan rollen (wegrollen).**

**Park Brake Assist zorgt voor extra remkracht op alle assen bij het laden of lossen van het voertuig.**

Veerremcilinders op de eerste vooras.

Veerremcilinder op beide assen van de tandem-as achter.

Tweecilindercompressor met verwarmde droger en Economy-modus.

Geventileerde schijfremmen voor en achter. Gescheiden luchtsysteem met elektronische regeling (EBS).

## **Chassis**

**Wielbasis 4,90 m / achterverbouw 1,20 m.**

Langsliggerhoogte 310 mm, dikte 8,5 mm. Doorlopende Binnen-versterking.

Standaard opstelling van chassiscomponenten.

Horizontale uitlaatmondning aan de zijkant van de DPF/SCR-unit via een lage uitlaat-diffuser.

**Uitlaatmondning naar de rechterzijde.**

EAS-unit aan de rechterzijde van het chassis; verticale accubak en tank voor AdBlue® van 45 liter geplaatst aan de linkerzijde van het chassis.

Stalen luchtketels.

Brandstoftank aan de linkerzijde van het chassis.

**Aluminium brandstoftank 430 l links, hoogte 620 mm.**

Onder-rijbeveiliging vóór (FUP), conform de EU-richtlijn 2000/40/EEC.

Antispatwatermatten in de spatschermen, conform de richtlijn 91/226/EEC.

Tijdelijke achterlichtsteunen.

Achterlichten met lampen. De achterlichten zijn AAN wanneer de motor draait.

## **Volgwagonuitrusting**

**Trekhaakbalk met Ringfeder-vangmuilkoppeling: D-waarde 137 kN, Dc-waarde 92 kN, V-waarde 40 kN, S-waarde 1000 kg.**

Typeplaatje-gerelateerde trekhaakbalktoepassing, tot maximaal toegestaan GCM.

Pneumatische volgwagonaansluiting met koppelingen van het palm-type.

Elektrische volgwagonaansluiting 24V met twee 7-polige stekkerdozen. Er is een extra 7-polig aansluitpunt aangebracht om

het EBS-systeem van de aanhanger of oplegger aan te sluiten.

### **Garage H. Aerts**

Rijksweg 64  
2880 Bornem  
03 889 39 68

### **Garage H. Aerts**

Blarenberglaan 2A  
2800 Mechelen  
015 28 60 50

### **D.T.T.S.**

Hoogveld 99  
9200 Dendermonde  
052 25 80 30



**DAF**

## Opbouw en voorbereidingen voor het opbouwen

Analoge signalen en waarschuwingen van de opbouw.

Connector voor analoge motortoerentalregeling op het chassis.

Regelfuncties voor de motortoerentalafstelling, selectie geprogrammeerd motortoerental, de applicatiesnelheidsbegrenzer en motor starten/stoppen op afstand.

ECAS-regeling om de stabiliteit van het voertuig te garanderen tijdens het gebruik van de PTO. De ECAS-regeling bestaat uit ECAS op eindaanslag en ECAS tijdelijk uitgeschakeld.

CAN J1939-functies in applicatieconnector (chassis: A218; cab: A225).

Vier applicatieconnectoren (cabine: A210 en A225; chassis: A218 en A219) voor een afstandsbediening voor de besturing van verschillende kantelfuncties van de opbouw op het chassis.

Los leverbare kabelboom met LED zijmarkeringslichten.

Vorbereiding op het aanbrengen van pneumatische regelventielen in de cabine te vergemakkelijken, voor de bediening van onder meer kippers.

Vorbereiding voorsteun voor een DIN-montageplaat.

De optie zorgt ervoor dat er stalen beugels voor onder-rijbeveiliging aan de voorzijde (FUP) op het voertuig worden gemonteerd. Er worden bovendien twee adapterplaten meegeleverd, die moeten worden gebruikt om het onderste deel van de DIN-plaat te bevestigen.

Extra reservebedrading voor applicatieconnector chassis (optie 06692) met 4 extra draden in de dakconsole en 5 extra reservedraden in het dashboard.

Extra verlichtingsconnector in het chassis.

Chassis voorbereid voor standaardtoepassingen.

Standaard gatenpatroon voor opbouwbevestiging.

## PTO

Motor-PTO achter op stand 13 uur en bediening zonder koppeling. Pomsysteem.

## 24V-accessoirevoeding

Dynamo 130 A, accu's 2x 175 Ah.

## Totaal voertuiggewicht en treingewicht

Aandrijflijn-gerelateerd max. GCM 70000 kg klasse 2.

Chassisgewicht-gerelat. techn. GVM max. 44000 kg.

Trekhaakbalk/koppeling-gerelateerd max. GCM 56.000 kg.  
Typeplaatje standaard.

## Toepassingscondities

Toepassingsklasse 0 omvat West-Europa, behalve Verenigd Koninkrijk en Ierland.

Standaard geluidsniveau.

Schild onder de radiator om het opwaaien van stof door de koelventilator te voorkomen.

Cabine-isolatie geschikt voor gematigde klimaatomstandigheden (weerpatronen blijven binnen redelijke grenzen).

Maximale omgevingstemperatuur 38 graden.

Op motor verwarmd brandstofvoorfilter met waterafscheider.  
Luchtinlaat vóór, onder de cabine.

## Service en onderhoud

Warranty Plus - Aandrijflijn, omvat 1 jaar volledige voertuigarantie op het voertuig zoals het wordt geleverd door de OEM (excl. echte slijtdelen), in het 2e en 3e jaar tot 200.000 km op aandrijflijn en 1 jaar op pech.

ITS service.

Service-interval: standaard.

### Garage H. Aerts

Rijksweg 64  
2880 Bornem  
03 889 39 68

### Garage H. Aerts

Blarenberglaan 2A  
2800 Mechelen  
015 28 60 50

### D.T.T.S.

Hoogveld 99  
9200 Dendermonde  
052 25 80 30

**Aerts Trucks nv**

Rijksweg 64  
2880 Bornem  
03 889 39 68  
www.aertstrucks.be

**Aflevering voertuig**

Aflevering voertuig met 30 liter extra brandstof.  
Inspectie vóór levering; deze omvat een technische voertuiginspectie.  
Typegoedkeuring voor complete voertuigen (WVTA) voor de Europese Unie.  
Minimale gereedschaps-set bestaande uit een bedieningshendel 750 mm, een wielmoersleutel 30/32 mm, een 800 mm lange draaipijp, een T20- en T30/T45-torxsleutel en een sleepkoppeling met penkoppeling.

**Dealeropties**

Afleveringskit inclusief alle wettelijk materiaal voor FAW  
Ijken van tachograaf en begrenzer  
Voertuig aanbieden op technische controle  
Vloeistoffenkit inclusief motorolie, Ad Blue en sproeiervloeistof.  
PTO programmatie aanpassen aan rijden met PTO ingeschakeld volgens mogelijkheden gekozen type.  
Indien gewenst ECAS op bumps.  
Rubber mattenset  
Aansluiting vaste inbouw OBU B  
Gratis chauffeursvest  
Postbehandeling van de nummerplaat  
Professionele DAF Vehicle hand over aan uw chauffeur  
Gratis voucher "DAF Certified Drive ECO Training"\*  
\*Geldig voor code 95

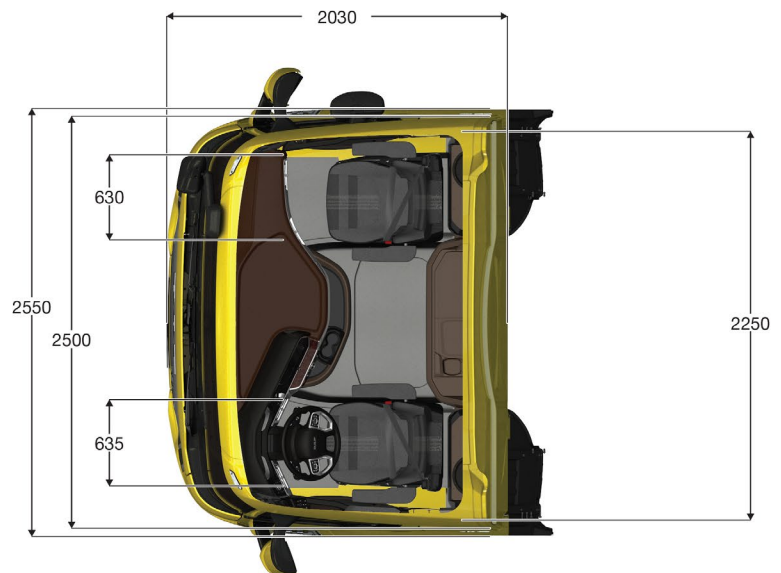

**Garage H. Aerts**

Rijksweg 64  
2880 Bornem  
03 889 39 68

**Garage H. Aerts**

Blarenberglaan 2A  
2800 Mechelen  
015 28 60 50

**D.T.T.S.**

Hoogveld 99  
9200 Dendermonde  
052 25 80 30

## **PALFINGER kraan type PK 24.001 SLD5 D: (SOLID)**

- Vrachtwagenkraan, opvouwbaar, klasse: EN 13001 HC1 HD4/S2
- De volledige constructie is uit hoogwaardig WELDOX staal met een hoge elasticiteitsgrens STE-1100 en STE-1300 voor het armstelsel.
- Palfinger Power Link system: Een dubbele hefboomoverbrenging brengt het hefvermogen dusdanig over dat het hefvermogen van de kraan niet meer beperkt wordt door het bewegingsverloop van de kraanarm, maar dat de vermogens bijna volledig verticaal vertrekken vanuit de horizontale positie van de kraan. Hierdoor bekomt men in de belangrijkste hefposities tot 70% meer hefvermogen.
- Reikwijdte van knikarm tot 15° boven horizontaal.
- Beschermplaat voor de stang van de knikcilinder.
- Hefmoment: 23,1 tonmeter (226,5kNm).
- Hydraulisch bereik: 14,90m. (5 Telescopen met retouroliegebruik)
- Maximaal hefvermogen: 5750kg.
- Hefvermogen: 5000 kg op 4,30m.
- Hefvermogen: 3200 kg op 6,30m.
- Hefvermogen: 2350 kg op 8,30m.
- Hefvermogen: 1780 kg op 10,50m.
- Hefvermogen: 1460 kg op 12,60m.
- Hefvermogen: 1220 kg op 14,80m.
- Maximale zwenkhoek: 400° (tand-lat onderhoudsvrij).
- Comfortabele bediening aan de kraanbasis met overzichtelijk bedieningsklavier, vlot bereikbaar langs één zijde van de vrachtwagen.
- Staande bediening met beugel voor de radiosturing en nodige beveiligingen hiervoor.
- Werken met de kraanarm boven staande bediening mogelijk.
- Opstapladder naar de staande bediening.
- Alle hydraulische cilinders zijn dubbelwerkend.

### **Garage H. Aerts**

Rijksweg 64  
2880 Bornem  
03 889 39 68

### **Garage H. Aerts**

Blarenberglaan 2A  
2800 Mechelen  
015 28 60 50

### **D.T.T.S.**

Hoogveld 99  
9200 Dendermonde  
052 25 80 30



**DAF**



### **Aerts Trucks nv**

Rijksweg 64  
2880 Bornem  
03 889 39 68  
[www.aertstrucks.be](http://www.aertstrucks.be)

- Draaibare last-haak op draailager met veiligheidssluiting met een capaciteit van 8 ton. Uitrusting voor 2 hydraulisch bediende toebehoren (ca. 50kg) voor bediening rotor en klem met inbegrip van elementen verdeelblok, bedieningshendels, slangen, buizen en snelkoppelingen.
- Ophangstuk **PALFINGER** tussen kraan en rotator.
- Eindeloos draaibare rotator **PALFINGER** met maximale draagkracht = 4500kg, keuze in dikte van as van diameter 68mm met maximaal zwenkoppel 850Nm.
- Poortveiligheden van 230bar op 5de en 6de functie.
- Kit van 4 slangen met snelkoppelingen (tussen kraan en rotator).
- Montage van 2 snelkoppelingen op as van rotator.
- 2de Vaste last-haak aan rotator.

### **Stabiliteit:**

- Onafhankelijk verdeelblok voor de afsteuning met bediening langs beiden zijden.
- De kraan is uitgerust met twee hydraulische steuncilinders hydraulisch uitschuifbaar tot maximum 6,60m.
- 2 Stempelplaten van 400x400x50mm met rangeerbakken.

### **Super nauwkeurige radiografische afstandbediening:**

- **PALFINGER** Radio sturing SCAN-RECO type RC 001 P2 is met twee batterijen geleverd. De batterij lader wordt in de cabine gemonteerd.
- Bedieningsklavier met 6 lineaire hendels of joysticks (geen meerprijs).
- 4 Snelheden, zender, ontvanger, kabel van 15m. voor gebruik van de tele--bediening.
- Bedieningsklavier voorzien van 6 on/off functies (1 HPLS on/off, 1 functie OLP en 4 vrije functies voor motor start/stop, gas+ en werklamp enz..)
- LED Display op zender radiosturing.
- Verdeelblok DANFOSS 2000 met 6 elementen, Voorzien van onze beste modules.
- Verdeelblok is druk-gecompenseerd en gekoppeld aan een vast debiet pomp waardoor men snel en nauwkeurig kan werken ongeacht de belastings-graad.
- HPLS (High Power Lifting System). Instelling van de 2 maximum werkdrukken.

### **Veiligheid:**

- Elektronische lastmoment begrenzer PALTRONIC 40 voor de kraan.
- Noodschakelaar op de kraan en op de radiografische afstandbediening.
- Lasthoud ventielen op hef -, knik - en telescoopcilinders.
- CE Attesten met handboeken voor handleiding en onderhoud.
- Hoogtebegrenzing afgeregeld op 4 meter met detectie op positie steunbenen tijdens transport. (visueel en akoestisch signaal in cabine)
- HPSC Plus bewaking over de steunvoeten (hefvermogen van kraan traploos afhankelijk van de positie steunvoeten).
- De stabiliteitscontrole HPSC verzekert en controleert ogenblikkelijk de stabiliteit van het voertuig in functie van de behandelde lading, de afstempelbreedte van de steunbenen en de torsies van het chassis toegebracht door de belastingen op de plaats van de goederenbehandeling. Dit gebeurt gradueel en proportioneel.
- **PALFINGER** biedt aldus als enige het stabiliteit controle dispositief aan dat volkomen veiligheid verzekert aan de bediener, terwijl de optimale prestaties van de machine gegarandeerd zijn. HPSC Load: extra stabiliteit afhankelijk van de lading bij de

#### **Garage H. Aerts**

Rijksweg 64  
2880 Bornem  
03 889 39 68

#### **Garage H. Aerts**

Blarenberglaan 2A  
2800 Mechelen  
015 28 60 50

#### **D.T.T.S.**

Hoogveld 99  
9200 Dendermonde  
052 25 80 30



**DAF**

- steunvoeten niet volledig uitgeschoven. Momentbegrenzing voor de cabine bij het werken zonder container.
- Montage van een LED werklamp op de knikarm.

### **Hydraulische onderdelen:**

- Aangepaste vast debiet pomp 80l/min. met By-Pass klep gemonteerd op de motor PTO.
- Druk en retour olie filter.
- Olie tank 200 liter, gemonteerd langs hulpraam.
- Oliekoeler van 8,5 kW.
- Retouroliegebruik in uitschuifstelsel zorgt voor een 30 procent hogere werksnelheid.

Verf en kleur met KTL technologie

- Kathodische-Dompelbad-Lakbehandeling. Alle stalen kraancomponenten doorlopen volledig geautomatiseerd de processen grondlakken en lakken. Klanten profiteren van een duurzaamheid en optiek die in de kraanindustrie uniek zijn. Kraan is zowel aan binnen als buitenkant zinkfosfaat gecoat, voorzien van KTL- coating en daarna afgelakt met milieuvriendelijke tweecomponenten lakken. (Enige kraan op de markt met dit lakproces)
- Kraan geschilderd in de standaard RAL 3020 kleur.

En:

### **2: PALFINGER** containeroptreksysteem type PALIFT: PH T20SLD5:

- Hefcapaciteit : 20 ton
- Kipcapaciteit : 20 ton
- Lengte containers: 4250/6000mm
- Systeemplengte : 5850 mm.
- Opbouwhoogte : 240mm
- Haakhoogte : 1450 mm
- Kijphoek : 48°
- Eigengewicht : 2200 kg

### **Systeem:**

Het systeem bestaat uit een hulpraam in Z- profiel in hoogwaardig staal met achteraan twee schamierassen en een verlaagd achterschamier. Het systeem voldoet aan de strengste veiligheidsnormen. De haak is gegoten uit niet verouderbaar staal en voorzien van balancerende vergrendeling. De schuifarm is rondom gelagerd door middel van kunststof glijblokken welke gemakkelijk te vervangen zijn.

### **Stabiliteit:**

Zonder veervergrendeling op de achteras. (Luchtvering)

### **Veiligheid:**

Laden, lossen van containers:

- Containervergrendeling open wordt door een claxon vermeld.
- Schuifarm kan volledig inschuiven.
- Opnamebeweging toegelaten, kipaam mechanisch vergrendeld aan hulpraam, bediening van de containervergrendeling buitendienst.
- Opgetrokken container wordt vooraan geschoven in rij positie.

#### **Garage H. Aerts**

Rijksweg 64  
2880 Bornem  
03 889 39 68

#### **Garage H. Aerts**

Blarenberglaan 2A  
2800 Mechelen  
015 28 60 50

#### **D.T.T.S.**

Hoogveld 99  
9200 Dendermonde  
052 25 80 30

**Aerts Trucks nv**

Rijksweg 64  
2880 Bornem  
03 889 39 68  
www.aertstrucks.be

- Containervergrendeling klemt de container vast.
- Schuifarm bewegingen onmogelijk.
- Kippen van containers.
- Schuifarm volledig uitgeschoven.
- Containervergrendeling kan niet opgedaan worden, kippbeweging mogelijk.
- Afzetraam en kipraam zijn automatisch mechanisch vergrendeld.

PAD: Elektrisch pneumatische bediening met 2 versnellingen (soft stop) en kabel welke uit de cabine genomen kan worden (magnetische voet onderaan).

Type dodemansbediening met automatisch terugkomst op nul.

Het systeem wordt vanuit de cabine bediend.

Twee joysticks met proportionele bediening telescoop arm en kippen, twee drukknoppen voor vergrendeling en afstempeling.

**Hydraulische onderdelen:**

- Stuurblok.

Bestaande uit opbouwelementen en gemonteerd op linkerkant van het voertuig.

Ingangselement met veiligheidsventiel afgesteld op maximale druk.

Volledig bedekt en niet bereikbaar in normale gebruiksvoorwaarden.

- Veiligheidsventielen.

De hefbewegingen, containervergrendeling en achterasafstempeling zijn beveiligd door antischok, anti cavitatie kleppen.

- Controle van de bewegingen.

Lasthoudventielen op hef en inschuifbewegingen. Deze dienen ook als slangbreukbeveiliging.

Containervergrendeling, steunrol zijn gecontroleerd door terugslagventielen, rechtstreeks op de cilinders gemonteerd. Ze dienen dus ook als slangbreukbeveiliging.

- Hydraulische cilinders.

Alle hydraulische cilinders zijn dubbelwerkend.

De cilinderstangen zijn hard verchromd dikte 30  $\mu$  aangebracht in twee fase.

Korrosiebestandigheid, 100 uren in zoutnevel volgens DIN NORMEN 50021SS.

Een dubbelwerkende vergrendelingcilinder, gemonteerd in zwemstelling, klemt de bakken vast aan het hulpraam van buiten naar binnen.

- CE kit met attesten.
- Olie-tank. (Kraan)
- Pomp (kraan)

**Montage containersysteem met kraan achter de cabine:**

- Montage van het containersysteem op chassisraam van 8x4 Tridem.
- Montage van de kraan op een versterkt hulpraam achter de cabine.
- Plaatsen van trekbal in chassis. (door u meegeleverd)
- Hydraulisch en elektrisch aansluiten van het geheel met een driewegkraan en 1 pomp op de motor PTO.

**Garage H. Aerts**

Rijksweg 64  
2880 Bornem  
03 889 39 68

**Garage H. Aerts**

Blarenberglaan 2A  
2800 Mechelen  
015 28 60 50

**D.T.T.S.**

Hoogveld 99  
9200 Dendermonde  
052 25 80 30

**Aerts Trucks nv**

Rijksweg 64  
2880 Bornem  
03 889 39 68  
[www.aertstrucks.be](http://www.aertstrucks.be)

- Goedkeuring door een erkend organisme.
- Uitleg over de werking van de kraan.
- Extra dubbelwerkend element op verdeelblok bedienbaar in de cabine, leidingwerk P&T naar achteren met snelkoppelingen in de linkse lichtbak.
- Montage van: Montage meegeleverde achterbumper, zijdelingse bescherming, Lichtbakken, 2x RVS geriefkoffers in standaardmaten volgens vrije ruimte, zeilrek, reflectoren, contourmarkering, dit alles gespoten in 2 Componentenlak in spuitcabine in chassiskleur vrachtwagen.

**Garage H. Aerts**

Rijksweg 64  
2880 Bornem  
03 889 39 68

**Garage H. Aerts**

Blarenberglaan 2A  
2800 Mechelen  
015 28 60 50

**D.T.T.S.**

Hoogveld 99  
9200 Dendermonde  
052 25 80 30



**DAF**