

Aerts Trucks nv

Rijksweg 64
2880 Bornem
03 889 39 68
www.aertstrucks.be

STOCKAANBIEDING ST783

DAF XD 300 - FA TraXon - DAF Connect (36m) Opbouw Carr. Veekemans

Ordernummer: 22420**Chassisnummer: nn**

Bakwagen New Generation DAF. Deze XD met 300 pk beschikt over de meest aantrekkelijke en onderscheidende vormgeving op de markt volledig in lijn met de nieuwe Europese richtlijn Masses & Dimentions. De New Generation DAF stelt een nieuwe norm op gebied van efficiency met een brandstofbesparing die die dankzij super efficiency drijflijnen kan oplopen tot 10%, de hoogste norm in veiligheid voor de chauffeurs en zijn medeweggebruikers en tenslotte, een ongekend chauffeurscomfort. De XD kent zijn gelijke niet!

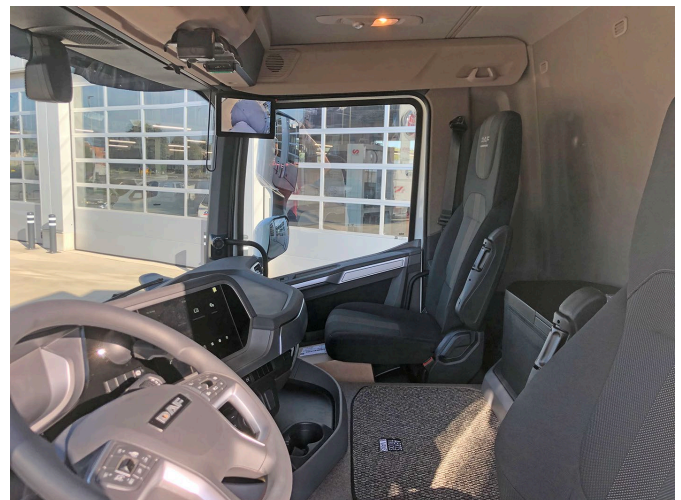

Foto's ter illustratie

Garage H. Aerts

Rijksweg 64
2880 Bornem
03 889 39 68

Garage H. Aerts

Blarenberglaan 2A
2800 Mechelen
015 28 60 50

D.T.T.S.

Hoogveld 99
9200 Dendermonde
052 25 80 30

DAF

Aerts Trucks nv

Rijksweg 64
2880 Bornem
03 889 39 68
www.aertstrucks.be

Cabine-exterieur

Luxe Day Cab met ongeëvenaarde aerodynamica voor zuinig rijden en lage CO₂-uitstoot. De grote en diepe voorruit, die aan de zijkanten gebogen is, in combinatie met grote zijruiten, biedt een onovertroffen direct zicht voor de chauffeur om de verkeersveiligheid te vergroten. Lengte cabine: 2030 mm; cabinebreedte: 2500 mm. Aantal cabine-opstaptreden: 2.

Voor een optimale luchtstroom onder het voertuig is een aerodynamische bodemplaat gemonteerd, waardoor de brandstofzuinigheid van het voertuig wordt verbeterd.

Onderhoudsvrije 4-punts mechanische cabine-ophanging met geïntegreerde schokdempers.

Doorschijnende externe zonnekap boven de voorruit, kleur: Midnight blue.

Vaste eerste cabinetrede met anti-slijpprofiel.

LED-koplampen en mistlampen in bumper.

Bi-reflector LED-koplampen met slagvaste Lexan-lenzen. Lichtbundel van koplamp voor rechts verkeer. LED-dagverlichting is geïntegreerd in de koplampenheden. Deze zijn AAN wanneer de motor draait.

Zwarte portiergreep en sierrand van de portierhandgreep. De gestroomlijnde zijwand van de cabine is uitgevoerd in cabinekleur.

Gelaagde voorruit van dubbellaags veiligheidsglas.

Enkellaags gehard veiligheidsglas.

Hoofdspiegel en groothoekspiegel.

DAF-hoekzicht is een camerasysteem dat de vooruitkijk- en trottoirspiegel vervangt. Het systeem bestaat uit een slanke camera voor hoekzicht, die zich dicht onder de voorruit aan bijrijderszijde bevindt, en een display, gemonteerd op de A-stijl in de cabine. De camera biedt een breder gezichtsveld en verbeterde aerodynamica van de truck.

Vorbereiding voor een achteruitzichtcamera.

Bevat alleen bedrading en connector.

Camerabeelden worden weergegeven op het extra display in de dashboardvlugel.

Centrale portiervergrendeling met controlefunctie voor buitenverlichting. Inclusief 2 afstandsbedieningen met geïntegreerde 'snake blade'-sleutelbaard met inklapfunctie en 1 extra sleutel met uitsluitend een transponder.

Aerodynamica

Verstelbare dakspoiler voor optimale aerodynamische stroomlijn tussen cabine en opbouw of oplegger. Hoogte van dakspoiler gemeten vanaf de onderste chassislangsligger tot de hoogste punt dakspoiler: tussen 2,80 en 3,13 meter.

Kleuren

Cabinekleur: E1980WHITE

Spiegelkappen Crystal White.

Kleur dakspoiler: Crystal white.

Chassiskleur grijs.

Kleur van koplamppaneel: Crystal White.

Kleur van bumper: Crystal White.

Cabine-interieur

Stuur links.

Zwart stuurwiel met zilveren accenten en 'soft grip'-afwerking.

Kleur afwerking cabine-interieur: Luxury omvat een lichte interieurbekleding van de hemel- en de dakconsole. De portierpanelen en het gedeelte onder het dashboard zijn grijs.

Afwerking dashboard: Vision - het dashboard loopt naar beneden richting de voorruit voor een beter zicht op de weg. Het middengedeelte heeft een horizontale afwerking, die voor diverse doeleinden kan worden gebruikt.

Decoratie cabine-interieur: Argenta. Het bevat exclusieve zilveren haptische accenten. Een stijlvolle zilveren lijn over het hele dashboard en het portierpaneel op het niveau van de portiergreep is inbegrepen.

Garage H. Aerts

Rijksweg 64
2880 Bornem
03 889 39 68

Garage H. Aerts

Blarenberglaan 2A
2800 Mechelen
015 28 60 50

D.T.T.S.

Hoogveld 99
9200 Dendermonde
052 25 80 30



DAF

Aerts Trucks nv

Rijksweg 64
2880 Bornem
03 889 39 68
www.aertstrucks.be

Deurbekleding van zacht geweven stof.

Bekleding cabinewand textiel met geluiddempende binnenvoering.

Chaufeursstoel met luchtvering - Comfort Air. Met hoge rugleuning met verstelbare schoudersteun.

Tweetraps stoelverwarming. Bekleding Habsburg de voorzijde van de stoel, Corvinus voor de omranding en Habsburg Uni voor de randen.

Armsteun aan de chauffeursstoel.

De chauffeursstoel is bevestigd op de cabinevloer. Inklapbare cinema-bijrijdersstoel. Bekledingsmateriaal: stof.

Verstelbare armsteun aan beide zijden van de bijrijdersstoel.

De bijrijdersstoel is bevestigd op de cabinevloer. Veiligheidsgordels, zwart.

Uittrekbare dashboardtafel boven aan de middenconsole.

Open opbergvak in de middenconsole.

Koelkast op de motortunnel, bereikbaar vanaf de bovenkant.

De interieurverlichting van de cabine bestaat uit o.a. twee grote lampeenheden in het cabineplafond, die een breedstraler voor verlichting van de hele cabine, dimbare rode nachtrijverlichting en een spot voor de bestuurder bieden.

Automatische temperatuurregeling (ATC) en airconditioning. ATC handhaaft automatisch de cabinetemperatuur die door de bestuurder is ingesteld.

Rolgordijn aan chauffeurszijde ter bescherming tegen zonlicht.

Elektrische raambediening.

Accessoirevoeding op het dashboard: 2x 12V/5A en één USB-A-aansluiting in de kleine opbergruimte in de middenconsole.

ECAS-afstandsbediening voor activeren van normale rijhoogte, heffen/laten zakken van achteras en stoppen van eventuele aanpassingen.

Communicatie en rijmanagement

Bedrading en connectoren voor eenvoudige installatie van een FMS-systeem (Fleet Management System), om informatie te lezen zoals gedefinieerd in de FMS-standaard van de truckfabrikanten op het extra display in het dashboardzijkpaneel.

DAF Connect is een online fleet managementsysteem dat inzicht geeft in relevante informatie over de truck, chauffeur en locatie.

Digitale (slimme) tachograaf VDO DTCO met GNSS-ontvanger (Global Navigation Satellite System) en speciale communicatie-eenheid voor kort bereik (DSRC), conform EU Annex 1C van tachograafwetgeving.

Instelling snelheidsbegrenzer voor cruisecontrol/gaspedaal: 90 km/u.

DAF Infotainment System: Exclusive - omvat een extra 10,1" touchscreen voor audio en infotainment, inclusief een 8" tablet voor 'connected' trucknavigatie en toegang tot door DAF goedgekeurde apps van derden, bijv. voor de integratie van een wagenparkbeheersysteem
Standaard antennes: AM/FM/DAB/DAB+-radiofrequenties, 2x mobiel voor gebruik door mobiele telefoons, GNSS voor locatiedoeleinden.

Additioneel: CB-antenne.

ACC met FCW en AEBS-3 (Advanced Emergency Braking System). ACC kan afstand tot voorligger aanhouden; FCW en AEBS helpen bij voorkomen of beperken van een dreigende botsing door te waarschuwen en indien nodig de remmen te activeren. Driver Performance Assistant (DPA). Interactief programma dat de chauffeur ondersteunt bij het bereiken van de meest zuinige rijstijl. De DPA-informatie wordt weergegeven op het 5-inch TFT-kleurenscherm in het instrumentenpaneel.

Draadloze oplader voor Qi-gecertificeerde apparaten met een maximale grootte van 180x100 mm.

Garage H. Aerts

Rijksweg 64
2880 Bornem
03 889 39 68

Garage H. Aerts

Blarenberglaan 2A
2800 Mechelen
015 28 60 50

D.T.T.S.

Hoogveld 99
9200 Dendermonde
052 25 80 30



DAF

Aerts Trucks nv

Rijksweg 64
2880 Bornem
03 889 39 68
www.aertstrucks.be

Veiligheid en beveiliging

Lane Departure Warning System om onbedoeld wisselen van rijstrook door vermoeidheid van de chauffeur of afleiding te voorkomen en als effectief hulpmiddel bij het rijden bij slecht zicht.

Electronic Vehicle Stability Control-systeem (VSC) ter verbetering van de actieve rijveiligheid. Verbeterde koersstabiliteit (scharen bij over-/ondersturen) en extra roll-overbeveiliging.

Akoestisch waarschuwingssignaal bij achteruitrijden, met annuleringschakelaar.

Basis motorstartblokkering.

City turn assist, voorbereid: voorbereiding voor een veiligheidssysteem dat een object of persoon aan bijrijderszijde van het voertuig detecteert en de chauffeur hierover informeert. De voorbereiding omvat af fabriek montage van de displayeenheid en de kabelbomen. De radarunit is inbegrepen, maar moet door een derde partij worden gemonteerd.

Wielophanging en assen

Voorastype 163N, 100 mm verticale offset.

Paraboolvering met schokdempers en stabilisator. Max. belasting 8,0 ton.

Uitvoering achterwielophanging met stabilink geïntegreerde asgeleiding en stabilisatorfunctie.

Aangedreven achteras met enkele reductie, type SR1344, met verstelbare, elektronisch geregelde 4-balgs luchtvering, inclusief schokdempers en stabilisator.

Eén stand voor de rijhoogte van het chassis, standaard hoogte.

Paraboolvering vóór voorastype 163N, 183N of 203L (bij reguliere rijhoogte).

Wielen en banden

Vooras(sen): bandenmaat 315/70R22.5, wielmaat 22,5 x 9,00.

Aangedreven achteras(sen): bandenmaat 315/70R22.5, wielmaat 22,5 x 9,00.

Leverancier Goodyear.

Stalen schijfwielen, zilvergrijs.

Wielbeschermingsringen chroom, met DAF-logo in het middengedeelte.

Vooras: bandenmaat 315/70R22.5, Goodyear type KMAXS2, belastingsindex 156/150, snelheidsindex L, toepassing Sturen - regionaal. Bandenlabel: rolweerstand C - grip op nat wegdek B - geluid 72 dB(A), categorie B.

Aangedreven achteras: bandenmaat 315/70R22.5, Goodyear type KMAXD2, belastingsindex 154/150, snelheidsindex L, toepassing Tractie - regionaal.

Bandenlabel: rolweerstand C - grip op nat wegdek B - geluid 72 dB(A), categorie A.

Reservewiel niet van toepassing.

Aandrijflijn

MX-11-motor, 6-cilinderdieselmotor, 10,8 liter. Vermogen 220 kW (299 pk) bij 1600 omw/min. Max. koppel 1450 Nm bij 900-1400 omw/min.

Uitlaatemissie Euro 6.

Eco-performance: de instellingen van de schakelstrategie van een voertuig met Eco-prestaties zijn gericht op brandstofefficiëntie en rijeigenschappen. De brandstofzuinige instelling, die automatisch wordt geselecteerd, kan tijdelijk worden uitgeschakeld door op de knop Eco uit te drukken en het vermogen van de truck te vergroten.

Motor afzetten na 5 minuten stationair draaien.

Geautomatiseerde versnellingsbak, TraXon, 12 versnellingen.

Geautomatiseerde versnellingsbak type TraXon 12TX1810, overbrengingsverhouding 12,92-0,77, 12 versnellingen.

Manoeuvreermodus voor maximale controle: Als deze stand is geselecteerd, grijpt de koppeling geleidelijk aan in verhouding tot de bediening van het gaspedaal.

Software geautomatiseerde versnellingsbak geoptimaliseerd voor standaard transport. Versie bediening versnellingsbak: Full.

Garage H. Aerts

Rijksweg 64
2880 Bornem
03 889 39 68

Garage H. Aerts

Blarenberglaan 2A
2800 Mechelen
015 28 60 50

D.T.T.S.

Hoogveld 99
9200 Dendermonde
052 25 80 30



DAF

Aerts Trucks nv

Rijksweg 64
2880 Bornem
03 889 39 68
www.aertstrucks.be

Achterasverhouding 3,70.

Aangedreven achteras met een mechanische differentieelblokkering.

Het ASR-systeem (antislipregeling) voorkomt dat de aangedreven wielen slippen tijdens het accelereren bij het wegrijden en helpt het voertuig stabiel te blijven op kritische wegooppervlakken.

Remsysteem

MX Engine Brake. Hydraulisch bediende luchtdrukrem geïntegreerd in de kleptuimelaargroep. De MX Engine Brake werkt gelijktijdig met de uitlaatrem, dat zorgt voor een hoge gecombineerde remkracht bij een laag motortoerental.

Pneumatische parkeerrembediening.
Tweecilinderdercompressor met verwarmde droger en Economy-modus.
Geventileerde schijfremmen voor en achter. Gescheiden luchtsysteem met elektronische regeling (EBS).

Chassis

**Wielbasis 5,70 m / achteroverbouw 3,15 m.
Langsliggerhoogte 260 mm, dikte 7,0 mm.
Doorlopende binnerversterking.**

Standaard opstelling van chassiscomponenten.
Horizontale uitlaatmondning aan de zijkant van de DPF/SCR-unit via een lage uitlaaddiffuser.
Uitlaatmondning naar het midden van het voertuig.
EAS-unit aan de rechterzijde van het chassis; horizontale accubak en tank voor AdBlue® van 45 liter geplaatst aan de linkerkant.
Stalen luchtketels.

Aluminium brandstoftank 430 l links, hoogte 620 mm.

Brandstoftank aan de linkerkant van het chassis.
Onderrijbeveiliging vóór (FUP), conform de EU-richtlijn 2000/40/EEC.
Antispatwatermatten in de spatschermen, conform de richtlijn 91/226/EEC.

Tijdelijke achterlichtsteunen.
Achterlichten met LED's.

Volgwagonuitrusting

Typeplaatje-gerelateerd solowerk, zonder volgwagon.
Chassisluitbalk met D-waarde 0.

Opbouw en voorbereidingen voor het opbouwen

Vorbereiding voor aftermarketschakelaars, voorziet in een applicatieconnector in het chassis (A212) en een kabelboom tussen deze applicatieconnector en de chassismodule achter.

Applicatieconnector chassis (A218). Reservebedrading naar het dashboard en de dakconsole.
Extra verlichtingsconnector in het chassis.

Los leverbare kabelboom met LED-zijmarkeringslichten. Chassis voorbereid voor standaardtoepassingen.

Standaard gatenpatroon voor opbouwbevestiging.
Applicatieconnector voor laadklepbediening op het chassis (A088). Elektrische signalen voor -cabinekantelmechanisme vergrendeld- en -motor draait-. Voeding 24 V, na contact.

Reservebedrading naar het dashboard. Bevat dashboardindicaties voor Laadklepbediening actief en Laadklep omlaag en een signaal voor startmotorblokkering bij niet-gesloten laadklep.

Elektrische installatie

Dynamo 130 A, accu's 2x 210 Ah AGM.
Het systeem voor bewaking van het accuvermogen meet de spanning, stroomsterkte en temperatuur en geeft een indicatie van de laadtoestand.
Wanneer het accuvermogen een kritiek niveau bereikt, wordt er een waarschuwing weergegeven om pech onderweg te voorkomen.

Garage H. Aerts

Rijksweg 64
2880 Bornem
03 889 39 68

Garage H. Aerts

Blarenberglaan 2A
2800 Mechelen
015 28 60 50

D.T.T.S.

Hoogveld 99
9200 Dendermonde
052 25 80 30



DAF

Aerts Trucks nv

Rijksweg 64
2880 Bornem
03 889 39 68
www.aertstrucks.be

Totaal voertuiggewicht en treingewicht

Chassisgewicht-gerelat. techn. GVM max. 20500 kg.
Aandrijflijn-gerelateerd max. GCM 38000 kg kl. 2
Typeplaatje standaard.

Toepassingscondities

Toepassingsklasse 0 omvat West-Europa, behalve Verenigd Koninkrijk en Ierland.
Standaard geluidsniveau.
Cabine-isolatie geschikt voor gematigde klimaatomstandigheden (weerpatronen blijven binnen redelijke grenzen).
Maximale omgevingstemperatuur 38 graden.
Verwarmd brandstofvoortfilter.
Luchtinlaat vóór, onder de cabine.

Service en onderhoud

Warranty Plus - Aandrijflijn, omvat 1 jaar volledige voertuigarantie op het voertuig zoals het wordt geleverd door de OEM (excl. echte slijtdelen), in het 2e en 3e jaar tot 500.000 km op aandrijflijn en 1 jaar op pech. ITS service.

Verlengd service-interval: motor uitgerust met een brandstoffilter met grotere capaciteit; in combinatie met motor MX-13: grotere hoeveelheid olie.

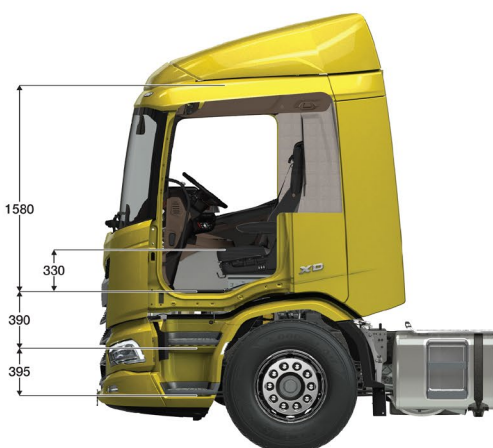

Garage H. Aerts

Rijksweg 64
2880 Bornem
03 889 39 68

Garage H. Aerts

Blarenberglaan 2A
2800 Mechelen
015 28 60 50

Aflevering voertuig

Typegoedkeuring voor complete voertuigen (WVTA).
Minimale gereedschapsset bestaande uit een bedieningshendel 750 mm, een wielmoersleutel 30/32 mm, een 800 mm lange draaipijp, een T20- en T30/T45-torxsleutel en een sleepkoppeling met penkoppeling.

Dealeropties

Afleveringskit inclusief alle wettelijk materiaal voor FA
Vloeistoffenkit inclusief motorolie, Ad Blue en sproeiervloeistof
Ijken van tachograaf en begrenzer
Voertuig aanbieden op technische controle
Stoffen mattenset
Aansluiting vaste inbouw OBU B
Montage van de dakspoiler
Laadbrugbeveiligingsconnector aansluiten
Prewax beurt uitvoeren
Gratis chauffeursvest
Postbehandeling van de nummerplaat
Professionele DAF Vehicle hand over aan uw chauffeur
Gratis voucher "DAF Certified Drive ECO Training"*
***Geldig voor code 95 (t.w.v. € 550)**

Gewichten en nuttig laadvermogen

Hoogst toegelaten gewicht **19.000kg**
Tarra voertuig en opbouw bij benadering **9.725kg**
Netto laadvermogen bij benadering **9.275kg**

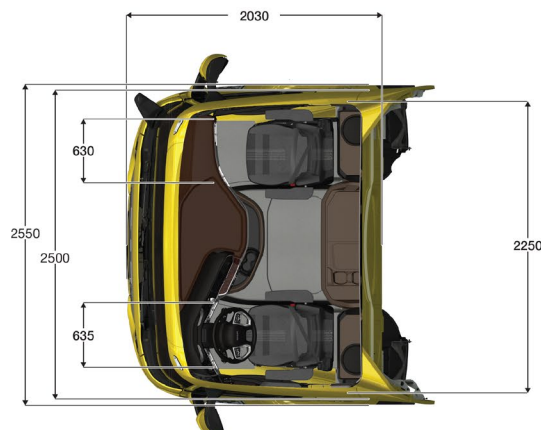

D.T.T.S.

Hoogveld 99
9200 Dendermonde
052 25 80 30

Plywood opbouw Carr. Veekemans voorzien van Dhollandia laadbrug

Afmetingen:

Lengte: ca 7.800/7.780 mm

Breedte: ca 2.550/2.480 mm

Hoogte: ca 2.700/2.500 (doorgang achterkader)

Uitvoering:

GRP plywood 20 mm, gevat in ALU. hoekprofielen
Paneeldikte van de wanden: 20 mm type Panolit,
polyester binnen en buiten met kern van multiplex.
Sterk bodemraam, alle lassen behandeld met
zinkchromaat, traversen op ca. 360 mm.

Vloer:

Zeer sterke, watervaste, anti-slip Deligniet platen
25 mm, verzonken geschroefd en afgekit op de
naden.

Voorwand onderaan en in de hoeken versterkt met
L-profiel.

Polyester dak uit één stuk, lichtdoorlatend, opaal-
wit : dikte 2 mm, op aluminium daktogen (om de ca
600 mm)

Onderaan rondom een stootrand in galva 3x300
mm.

Voorwand traanplaat 625 mm hoogte , langs buiten
verhoogde constructie in galva 4 mm ter
versterking .

Geen achterdeuren, versterkt achterkader in
warmbad verzinkte uitvoering voor tegenstaande
laadbrug voorzien van afsluitrubbers.

Topluisel achteraan, met 2 gasveren & handvat .
3 x LED binnenlicht verzonken tussen de daktogen
met bediening en verklikkerlampje in het kastje van
de laadbrug.

Wettelijke uitrusting 6 x2 uitvoering:

oa. Geanodiseerde alu. Fietsenvangers, PVC
Spatborden met "Clear-Pass", 3 mm inox
lichtkasten voor montage originele achterlichten,
keuringsklaar.

De bovenbouw wit in de massa met geanodiseerde
hoekprofielen . (geen belettering).

De onderbouw geschilderd in originele chassiskleur
(2x epoxy en 2x acrylaatlak)

Inclusief:

Oranje zijverlichting door DAF geleverd, geplaatst
door Veekemans.

2x bindrail op 700 mm en 1400 mm. (center rail)

C.O.C fase 2 attest + wett. toebehoren

Wettelijke rood/witte contourstriping & XL
certificaat .

Chassis zonder aanhangerkoppeling.

Zijdeur rechts achteraan met goede opstap .

Links en rechts BUTROLLEN voor tegen de loskade
te rijden .

Laadbrug Dhollandia type DH/LM.30 (tegenstaand):

hefvermogen 2.000 kg voorzien van een STALEN
platform, hoogte 2.000 mm(zwaar onderstel) ,
dicht tussen de hefarmen (tbv publiciteit), VEHH
stekker (voorbereiding laadbrug in cabine vereist),
spiraalkabel- en buitenbediening , Rolstops , CE
bumper en wetgeving.