

Aerts Trucks nv

Rijksweg 64
2880 Bornem
03 889 39 68
www.aertstrucks.be

STOCKAANBIEDING ST855**DAF XD 310 FA 4x2 19T - Powerline - Veekemans Plywood 8500 mm****Ordernummer: 550223****Chassisnummer: 0G515957**

Bakwagen New Generation DAF. Deze XD met 310 pk beschikt over de meest aantrekkelijke en onderscheidende vormgeving op de markt volledig in lijn met de nieuwe Europese richtlijn Masses & Dimensions. De New Generation DAF stelt een nieuwe norm op gebied van efficiency met een brandstofbesparing die die dankzij super efficiency drijflijnen kan oplopen tot 10%, de hoogste norm in veiligheid voor de chauffeurs en zijn medeweggebruikers en tenslotte, een ongekend chauffeurscomfort. De XD kent zijn gelijke niet

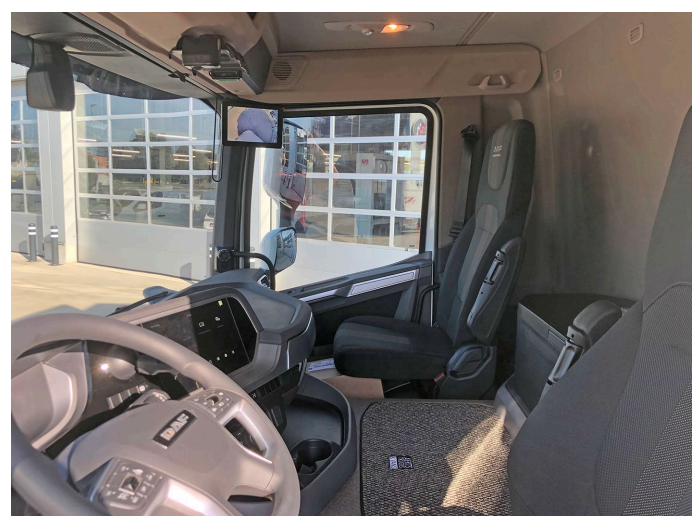

Foto's ter illustratie

Garage H. Aerts

Rijksweg 64
2880 Bornem
03 889 39 68

Garage H. Aerts

Blarenberglaan 2A
2800 Mechelen
015 28 60 50

D.T.T.S.

Hoogveld 99
9200 Dendermonde
052 25 80 30

DAF

Aerts Trucks nv

Rijksweg 64
2880 Bornem
03 889 39 68
www.aertstrucks.be

Cabine-exterieur

Luxe Day Cab met ongeëvenaarde aerodynamica voor zuinig rijden en lage CO₂-uitstoot. De grote en diepe voorruit, die aan de zijkanten gebogen is, in combinatie met grote zijruiten, biedt een onovertroffen direct zicht voor de chauffeur om de verkeersveiligheid te vergroten.

Lengte cabine: 2030 mm; cabinebreedte: 2500 mm. Aantal cabine-opstaptreden: 2.

Om de luchtstroom onder het voertuig te geleiden is een bodemplaats aangebracht, waardoor het brandstofverbruik van het voertuig wordt verbeterd. Deze bodemplaats houdt ook rekening met de vereiste bodemvrijheid.

Onderhoudsvrije 4-punts mechanische cabine-ophanging met geïntegreerde schokdempers.

Vaste eerste cabinetrede met anti-slijpprofiel.

Doorschijnende externe zonnekap boven de voorruit, kleur: Midnight blue.

Bi-reflector LED-koplampen met slagvaste Lexan-lenzen. Lichtbundel van koplamp voor rechts verkeer.

LED-koplampen en bochtverlichting.

Dagverlichting met aan elke zijde vier led's, geïntegreerd in de koplampenheden.

Zwarte portiergreep en sierrand van de portierhandgreep.

De gestroomlijnde zijwand van de cabine is uitgevoerd in cabinekleur.

Gelaagde voorruit van dubbellaags veiligheidsglas.

Enkellaags gehard veiligheidsglas.

Hoofdspiegel en groothoekspiegel.

DAF-hoekzicht is een camerasysteem dat de vooruitkijk- en trottoirspiegel vervangt. Het systeem bestaat uit een slanke camera voor hoekzicht, die zich dicht onder de voorruit aan bijrijderszijde bevindt, en een display, gemonteerd op de A-stijl in de cabine. De camera biedt een breder gezichtsveld en verbeterde aerodynamica van de truck.

Camera aan de achterkant van het voertuig voor zicht naar achteren.

Camerabeelden worden weergegeven op het extra display in de dashboardvleugel dat onderdeel is van het DAF Infotainment System: Luxury, Luxury Plus of Exclusive.

Centrale portiervergrendeling met controlefunctie voor buitenverlichting. Inclusief 2 afstandsbedieningen met geïntegreerde 'snake blade'-sleutelbaard met inklapfunctie.

Aerodynamica

Verstelbare dakspoiler voor optimale aerodynamische stroomlijn tussen cabine en opbouw of oplegger.

Hoogte van dakspoiler gemeten vanaf de onderste chassislangsligger tot de hoogste punt dakspoiler: tussen 2,80 en 3,13 meter.

Kleuren

Cabinekleur: E1980WHITE

Kleur dakspoiler: Crystal white.

Kleur onderste cabinetrede: Stone Grey.

Spiegelkappen Crystal White.

Chassiskleur grijs.

Kleur van koplamppaneel: Crystal White.

Kleur van bumper: Crystal White.

Cabine-interieur

Stuur links.

Zwart stuurwiel met 'soft grip'-afwerking.

Kleur afwerking cabine-interieur: Luxury omvat een lichte interieurbekleding van de hemel- en de dakconsole. De portierpanelen en het gedeelte onder het dashboard zijn grijs.

Afwerking dashboard: Vision - het dashboard loopt naar beneden richting de voorruit voor een beter zicht op de weg. Het middengedeelte heeft een horizontale afwerking, die voor diverse doeleinden kan worden gebruikt.

Decoratie cabine-interieur: Hexagon. Accenten zijn in Facet Black.

Bekleding cabinewand textiel met geluiddempende binnenvoering.

Deurbekleding van zacht geweven stof.

De chauffeursstoel is bevestigd op de cabinevloer.

Chauffeursstoel met luchtvering - Luxury Air. Met hoge rugleuning met verstelbare schoudersteun.

Tweetraps stoelverwarming. Bekleding Habsburg de voorzijde van de stoel, Corvinus voor de omranding en Habsburg Uni voor de randen.

Verstelbare armsteun aan beide zijden van de chauffeursstoel.

Inklapbare cinema-bijrijdersstoel. Bekledingsmateriaal: stof. De bijrijdersstoel is bevestigd op de cabinevloer.

Garage H. Aerts

Rijksweg 64
2880 Bornem
03 889 39 68

Garage H. Aerts

Blarenberglaan 2A
2800 Mechelen
015 28 60 50

D.T.T.S.

Hoogveld 99
9200 Dendermonde
052 25 80 30



DAF

Aerts Trucks nv

Rijksweg 64
2880 Bornem
03 889 39 68
www.aertstrucks.be

Veiligheidsgordels, zwart.

Open opbergvak in de middenconsole.

Uittrekbare dashboardtafel boven aan de middenconsole.

Koelkast op de motortunnel, bereikbaar vanaf de bovenkant.

De interieurverlichting van de cabine bestaat uit o.a. twee grote lampeenheden in het cabineplafond, die een breedstraler voor verlichting van de hele cabine, dimbare rode nachtrijverlichting en een spot voor de bestuurder bieden.

Automatische temperatuurregeling (ATC) en airconditioning. ATC handhaaft automatisch de cabinetemperatuur die door de bestuurder is ingesteld.

Rolgordijn aan chauffeurszijde ter bescherming tegen zonlicht.

Elektrische raambediening.

Accessoirevoeding op het dashboard: 2x 12V/5A en één USB-A-aansluiting in de kleine opbergruimte in de middenconsole.

ECAS-afstandsbediening met verlichte toetsen voor diverse functies, waaronder vier geheugentoetsen voor vooraf ingestelde chassishoogtes.

Pollenfilter met actieve koolstof om verkeers- en motoruitlaatgassen

weg te nemen. Effectiviteit 85% voor deeltjes tot 0,5 µm en 98% voor deeltjes tot 10 µm.

Communicatie en rijmanagement

PACCAR Connect is een online fleetmanagementsysteem dat inzicht geeft in relevante informatie over de truck, chauffeur en locatie.

Bedrading en connectoren voor eenvoudige installatie van een FMS-systeem (Fleet Management System), om informatie te lezen zoals gedefinieerd in de FMS-standaard van de truckfabrikanten op het extra display in het dashboardzijpaneel.

Digitale (slimme) tachograaf VDO DTCO met GNSS-ontvanger (Global Navigation Satellite System) en speciale communicatie-eenheid voor kort bereik (DSRC), conform EU Mobiliteitspakket 1 zoals beschreven in de EU-tachograafwetgeving.

Garage H. Aerts

Rijksweg 64
2880 Bornem
03 889 39 68

Garage H. Aerts

Blarenberglaan 2A
2800 Mechelen
015 28 60 50

DAF Infotainment System: Luxury Plus - heeft een extra touchscreen van 10,1 inch voor audio- en infotainment-doeleinden, inclusief trucknavigatie via een DAF-navigatie-app en weblink.

Een FM/DAB/DAB+-radio is in het systeem geïntegreerd, evenals streaming-functies via USB en Bluetooth.

Het Luxury-luidsprekersysteem bestaat uit vijf luidsprekers: twee basluidsprekers in de portierpanelen (één in elk portier), twee tweeters op de A-stijl en een luidspreker met een volledig frequentiebereik in het midden van het dashboard.

Standaard antennes: AM/FM/DAB/DAB+-radiofrequenties, 2x mobiel voor gebruik door mobiele telefoons, GNSS voor locatiedoeleinden.

Additioneel: CB-antenne.

Instelling snelheidsbegrenzer 85 km/h standaard. Door de tolerantie is een maximale voertuigsnelheid van 88,5 km/u mogelijk. ACC (Adaptive Cruise Control) met FCW (Forward Collision Warning) en AEBS-3 (AEBS: Advanced Emergency Braking System). Met ACC kan een ingestelde afstand tot het voorliggende verkeer worden aangehouden; veiligheidssystemen FCW en AEBS helpen bij het vermijden of beperken van de impact van een dreigende aanrijding met verschillende bewegende of stilstaande objecten voor de auto, zoals andere weggebruikers of overstekende voetgangers, door de bestuurder te waarschuwen en indien nodig de remmen te activeren.

Driver Performance Assistant (DPA). Interactief programma dat de chauffeur ondersteunt bij het bereiken van de meest zuinige rijstijl. De DPA-informatie wordt weergegeven op het 5-inch TFT-kleurenscherm in het instrumentenpaneel.

Veiligheid en beveiliging

Herkenning van de maximumsnelheid informeert de bestuurder over de maximaal toegestane snelheid, met behulp van kaartgebaseerde informatie en verkeersbordenherkenning via een camera aan de voorkant van het voertuig.

Akoestisch waarschuwingssignaal bij achteruitrijden, met annuleringschakelaar.

D.T.T.S.

Hoogveld 99
9200 Dendermonde
052 25 80 30

Aerts Trucks nv

Rijksweg 64
2880 Bornem
03 889 39 68
www.aertstrucks.be

DAF Drowsiness Detection beoordeelt de alertheid van de chauffeur door middel van analyse van voertuigsystemen en waarschuwt de chauffeur indien nodig.

Lane Departure Warning System om onbedoeld wisselen van rijstrook door vermoeidheid van de chauffeur of afleiding te voorkomen en als effectief hulpmiddel bij het rijden bij slecht zicht.

Electronic Vehicle Stability Control-systeem (VSC) ter verbetering van de actieve rijveiligheid. Verbeterde koersstabiliteit (scharen bij over- /ondersturen) en extra roll-overbeveiliging.

Basis motorstartblokkering.

De wegrijhulp informeert de bestuurder over kwetsbare weggebruikers in het gebied voor de voorbumper en waarschuwt de chauffeur, indien van toepassing, om een botsing te voorkomen.

Veiligheidssysteem dat een bewegend voorwerp aan bijrijderszijde van het voertuig detecteert en de bestuurder hierover informeert. Het systeem ondersteunt de chauffeur ook om botsingen met andere weggebruikers te voorkomen bij het wisselen van rijstrook.

Vorbereiding voor een alcoholslotsysteem, bestaande uit een gestandaardiseerde interface (connector) voor blaas-testen in voertuigen.

Het door DAF geleverde voertuig voldoet aan VN-voorschrift R155 met betrekking tot beheersystemen voor cyberbeveiliging en aan VN-voorschrift R156 met betrekking tot beheersystemen voor software-updates.

Wielophanging en assen

Voorastype 163N, 100 mm verticale offset. Paraboolvering met schokdempers en stabilisator. Max. belasting 8,0 ton.

Uitvoering achterwielophanging met stabilink geïntegreerde asgeleiding en stabilisatorfunctie.

Aangedreven achteras met enkele reductie, type SR1344, met verstelbare, elektronisch geregelde 4-balgs luchtvering, inclusief schokdempers en stabilisator.

Eén stand voor de rijhoogte van het chassis, standaard hoogte.

Paraboolvering vóór, bij reguliere rijhoogte.

Wielen en banden

Vooras(sen): bandenmaat 315/70R22.5, wielmaat 22,5 x 9,00.

Vooras: bandenmaat 315/70R22.5, Goodyear type KMAXS2, belastingsindex 156/150, snelheidsindex L, toepassing Sturen -regionaal. Bandenlabel: rolweerstand C - grip op nat wegdek B -geluid 72 dB(A), categorie B.

Aangedreven achteras(sen): bandenmaat 315/70R22.5, wielmaat 22,5 x 9,00.

Aangedreven achteras: bandenmaat 315/70R22.5, Goodyear type KMAXD2, belastingsindex 154/150, snelheidsindex L, toepassing Tractie - regionaal. Bandenlabel: rolweerstand C - grip op nat wegdek B - geluid 72 dB(A), categorie A.

Leverancier Goodyear.

Bandenspanningsindicatiesysteem. Het systeem bewaakt snelheidsverschillen tussen de wielen onderling.

Waarschuwingen over de bandenspanning worden weergegeven op het LCD-scherm in het instrumenten-paneel.

Bandenspanningsbewaking.

Stalen schijfwielen, zilvergrijs.

Wielbeschermingsringen met open middengedeelte, kleur zilvergrijs (RAL 9006).

Reservewiel niet van toepassing.

Aandrijflijn

PX-7-motor, 6-cilinderdieselmotor, 6,7 liter. Vermogen 227 kW (308 pk) bij 2300 omw/min. Max. koppel 1190 Nm bij 1200-1500 omw/min.

Achterasverhouding 5,14.

Automatische versnellingsbak PowerLine met overdrive 8AP1200, overbrengingsverhouding 4,89-0,64, 8 versnellingen.

Uitlaatemissie Euro 6.

Motor afzetten na 5 minuten stationair draaien.

Autom. versnellingsbak PowerLine, 8 versnellingen.

Manoeuvrereemodus voor maximale controle: Als deze stand is geselecteerd, grijpt de koppeling geleidelijk aan in verhouding tot de bediening van het gaspedaal.

Garage H. Aerts

Rijksweg 64
2880 Bornem
03 889 39 68

Garage H. Aerts

Blarenberglaan 2A
2800 Mechelen
015 28 60 50

D.T.T.S.

Hoogveld 99
9200 Dendermonde
052 25 80 30



DAF

Aerts Trucks nv

Rijksweg 64
2880 Bornem
03 889 39 68
www.aertstrucks.be

Software geautomatiseerde versnellingsbak geoptimaliseerd voor standaard transport. Versie bediening versnellingsbak: Full.

Aangedreven achteras met een mechanische differentieelblokkering.

Het ASR-systeem (antislipregeling) voorkomt dat de aangedreven wielen slippen tijdens het accelereren bij het wegrijden en helpt het voertuig stabiel te blijven op kritische wegoppervlakken.

Remsysteem

Geventileerde schijfremmen voor en achter. Gescheiden luchtsysteem met elektronische regeling (EBS). Door motor aangedreven, watergekoelde compressor met automatische luchtverwarmde droger. Uitlaatrem.

Pneumatische parkeerrembediening.

Chassis

Wielbasis 6,10 m / achteroverbouw 2,80 m.

Langsliggerhoogte 260 mm, dikte 7,0 mm.

Doorlopende binnenversterking.

Standaard opstelling van chassiscomponenten.

Horizontale uitlaatmondning aan de zijkant van de DPF/SCR-unit via een lage uitlaatdiffuser.

Uitlaatmondning aan de rechterzijde, omlaag.

Stalen luchtketels.

EAS-unit en 55-liter tank voor AdBlue® aan de rechterzijde van het chassis, horizontale accubak geplaatst aan de linkerzijde van het chassis.

Aluminium brandstoftank 430 l links, hoogte 620 mm.

Brandstoftank aan de linkerzijde van het chassis.

Antispatwatermatten in de spatschermen, conform de richtlijn 91/226/EEC.

Tijdelijke achterlichtsteunen.

Volgagenuitrusting - Typeplaatje-gerelateerd solowerk, zonder volgwagen.

Chassisluitbalk met D-waarde 0.

Achterlichten met LED's.

Opbouw en voorbereidingen voor het opbouwen

Los leverbare kabelboom met LED-zijmarkeringslichten.

Opbouwbevestiging BAM 1 met consoles type B.

Applicatieconnector voor laadklepbediening op het chassis (A088). Elektrische signalen voor -cabine-kantelmechanisme vergrendeld- en -motor draait-. Voeding 24 V, na contact.

Reservebedrading naar het dashboard. Bevat dashboardindicaties voor laadklepbediening actief en laadklep omlaag en een signaal voor startmotorblokkering bij niet-gesloten laadklep.

Extra verlichtingsconnector in het chassis.

Chassis voorbereid voor standaardtoepassingen.

24V-accessoirevoeding

Dynamo 100 A, accu's 2x 175 Ah.

Totaal voertuiggewicht en treingewicht

Chassisgewicht-gerelat. techn. GVM max. 19000 kg.

Aandrijflijn-gerelateerd max. GCM 19000 kg.

Toepassingscondities

Toepassingsklasse 0 omvat West-Europa, behalve Verenigd Koninkrijk en Ierland.

Standaard geluidsniveau.

Cabine-isolatie geschikt voor gematigde klimaatomstandigheden

(weerpatronen blijven binnen redelijke grenzen).

Maximale omgevingstemperatuur 38 graden.

Op motor verwarmd brandstofvoorfilter met waterafscheider.

Luchtinlaat vóór, onder de cabine.

Oliekoeler versnellingsbak.

Service en onderhoud

Warranty Plus - Aandrijflijn, omvat 1 jaar volledige voertuigarantie op het voertuig zoals het wordt geleverd door de OEM (excl. echte slijtdelen), in het 2e en 3e jaar tot 500.000 km op aandrijflijn en 1 jaar op pech.

Garage H. Aerts

Rijksweg 64
2880 Bornem
03 889 39 68

Garage H. Aerts

Blarenberglaan 2A
2800 Mechelen
015 28 60 50

D.T.T.S.

Hoogveld 99
9200 Dendermonde
052 25 80 30

Aerts Trucks nv

Rijksweg 64
2880 Bornem
03 889 39 68
www.aertstrucks.be

ITS service.

Service-interval: standaard.

Een aantal onderdelen die worden gebruikt voor de productie van een voertuig bevatten SVHC's zoals gedefinieerd in de REACH-wetgeving.

Aflevering voertuig

Inspectie vóór levering; deze omvat een technische voertuiginspectie.

Typegoedkeuring voor complete voertuigen (WVTA) voor de Europese Unie.

Typeplaatje standaard.

Minimale gereedschapsset bestaande uit een bedieningshendel 750

mm, een wielmoersleutel 30/32 mm, een 800 mm lange draaipijp, een

T20- en T30/T45-torxsleutel en een sleepkoppeling met penkoppeling.

Dealeropties

Afleveringskit inclusief alle wettelijk materiaal voor FA
Vloeistoffenkit inclusief motorolie, Ad Blue en

sproeiervloeistof

lijken van tachograaf en begrenzer

Voertuig aanbieden op technische controle

Stoffen mattenset

Aansluiting vaste inbouw OBU B

Montage van de dakspoiler

Laadbrugbeveiligingsconnector aansluiten

Prewax beurt uitvoeren

Gratis chauffeursvest

Postbehandeling van de nummerplaat

Professionele DAF Vehicle hand over aan uw chauffeur

Gratis voucher "DAF Certified Drive ECO Training"*

*Geldig voor code 95

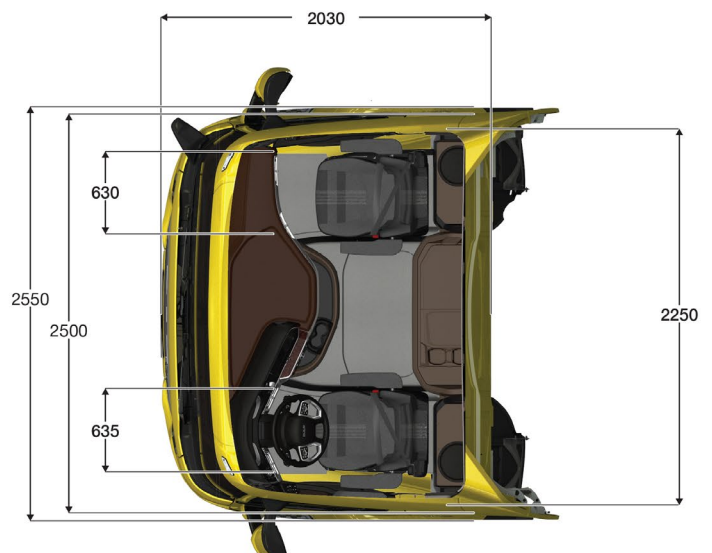
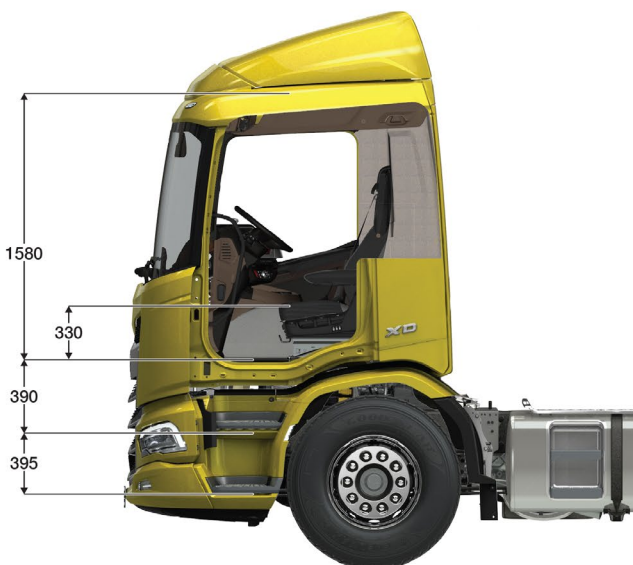

Garage H. Aerts

Rijksweg 64
2880 Bornem
03 889 39 68

Garage H. Aerts

Blarenberglaan 2A
2800 Mechelen
015 28 60 50

D.T.T.S.

Hoogveld 99
9200 Dendermonde
052 25 80 30

Aerts Trucks nv

Rijksweg 64
2880 Bornem
03 889 39 68
www.aertstrucks.be

Plywood opbouw Carrosserie Veekemans voorzien van Dhollandia laadbrug

Afmetingen : Lengte : ca 8.500 / 8.480 mm
Breedte: ca 2.550 / 2.480 mm
Hoogte : ca 2.600 / 2.400 (doorgang achterkader)
Uitvoering : GRP plywood 20 mm, gevat in ALU.
hoekprofielen
Paneeldikte van de wanden : 20 mm type Panolit, polyester binnen en buiten met kern van multiplex.
Sterk bodemraam, alle lassen behandeld met zinkchromaat, traversen op ca. 360 mm.
Vloer : Zeer sterke, watervaste, anti-slip Deligniet platen 25 mm, verzonken geschroefd en afgekit op de naden.
Voorwand onderaan en in de hoeken versterkt met L-profiel.
Polyester dak uit één stuk, lichtdoorlatend, opaal-wit : dikte 2 mm, op aluminium daktogen (om de ca 600 mm)
Onderaan rondom een stootrand in aluminium geprofileerd 3x300 mm.
Voorwand galva 300 mm hoogte , langs buiten verhoogde constructie in galva 4 mm ter versterking .
Geen achterdeuren, versterkt achterkader in warmbad verzinkte uitvoering voor tegenstaande laadbrug voorzien van afsluitrubbers.
Topluifel achteraan, met 2 gasveren & handvat .
2x LED binnenlicht verzonken tussen de daktogen met bediening en verklikkerlampje in het kastje van de laadbrug.

Wettelijke uitrusting 4x2 uitvoering : oa. Geanodiseerde alu. Fietsenvangers, PVC Spatborden met "Clear-Pass", 3 mm inox lichtkasten voor montage originele achterlichten, keuringsklaar.

De bovenbouw gespoten in kleur van de cabine ! (geen belettering).

De onderbouw geschilderd in originele chassiskleur (2x epoxy en 2x acrylaatlak)

Inclusief : o Oranje zijverlichting door DAF geleverd, geplaatst door Veekemans.

2x bindrail op 700 mm en 1400 mm. (center rail)

Wettelijke rood/witte contourstriping & XL certificaat .

Chassis zonder aanhangerkoppeling.

Zijdeur rechts achteraan met goede opstap .

Laadbrug Dhollandia type DH/LM.20 (tegenstaand) :

hefvermogen 2.000 kg voorzien van een STALEN platform, hoogte 2.000 mm, dicht tussen de hefarmen (tbv publiciteit), VEHH stekker (voorbereiding laadbrug in cabine vereist), spiraalkabel- en buitenbediening , Rolstops , CE bumper en wetgeving.

**Garage H. Aerts**

Rijksweg 64
2880 Bornem
03 889 39 68

Garage H. Aerts

Blarenberglaan 2A
2800 Mechelen
015 28 60 50

**D.T.T.S.**

Hoogveld 99
9200 Dendermonde
052 25 80 30

DAF