

STOCKAANBIEDING ST857

**DAF XG+ 530 FT - 4x2 - TraXon - ZF Intarder - DAF Connect (36m) -
lucht-geveerde vooras - 75 jaar editie**

Ordernummer: 690226

Chassisnummer: nn



Foto's ter illustratie

Garage H. Aerts

Rijksweg 64
2880 Bornem
03 889 39 68

Garage H. Aerts

Blarenberglaan 2A
2800 Mechelen
015 28 60 50

D.T.T.S.

Hoogveld 99
9200 Dendermonde
052 25 80 30

Aerts Trucks nv

Rijksweg 64
2880 Bornem
03 889 39 68
www.aertstrucks.be

Cabine-exterieur

Luxe cabine voor de XG+-serie, met ongeëvenaarde aerodynamica voor zuinig rijden en lage CO₂-uitstoot. De grote en diepe voorruit, die aan de zijanten gebogen is, in combinatie met grote zijruiten, biedt een onovertroffen direct zicht voor de chauffeur om de verkeersveiligheid te vergroten. Het interieur van de cabine is zeer comfortabel voor rijden, wonen en slapen met ongekende ruimte en een praktische indeling. Lengte cabine: 2690 mm; cabinebreedte: 2500 mm. Aantal cabine-opstaptreden: 3. Voor een optimale luchtstroom onder het voertuig is een aerodynamische bodemplaat gemonteerd, waardoor de brandstofzuinigheid van het voertuig wordt verbeterd. Luchtgeveerde cabine-ophanging met geïntegreerde schokdempers.

Doorschijnende zonneklep boven de voorruit met zilveren inzetstuk in het midden van het bovenste gedeelte; kleur: Midnight blue.

Vaste eerste cabinetrede met anti-slijprofiel.

Dubbele luchthoornset, bestaande uit twee luchthoorns aan elke zijde van het cabinedak. De luchthoorns worden bediend met de linker stuurkolomhendel.

LED-koplampen, bochtverlichting en mistlampen in bumper.

Koplampsproeier.

Ledkoplampen met slagvaste Lexan-lenzen, inclusief verstelinrichting.

Lichtbundel van koplamp voor rechts verkeer.

LED-dagverlichting is geïntegreerd in de koplampseenheden. Deze zijn AAN wanneer de motor draait.

De grootlichtassistent ondersteunt de chauffeur door het grootlicht automatisch te regelen.

LED Skylights: Twee stijlvolle verlichtingseenheden, elk met een grote lens, die volledig verzonken zijn in het voorste deel van het cabinedak. Elke unit bestaat uit een verstraler en een markeerlicht voor het dak.

De twee units zijn met elkaar verbonden door een horizontale zilveren strip voor een unieke uitstraling.

De bovenste LED-markeerlichten zijn AAN wanneer de motor draait. Het cabinedak is voorbereid voor montage van extra ledverlichting.

Twee LED-werklampen op de achterwand van de cabine gemonteerd.

Vorbereiding voor eenvoudige montage van LED- of halogeen zwaailichten aan de linker- en/of rechterkant van het cabinedak (vóór) en in de grille.

Zwarte portiergreep; sierrand portiergreep in cabinekleur. Sleutelgat in de portiergreep aan de chauffeurszijde om het portier handmatig te vergrendelen en ontgrendelen. De zijwanden van de cabine bevatten een zwart masker achter de portierruiten. Een chromen rand aan de boven-, achter- en onderkant van het zwarte masker en onder de (hoofd)portierruit wordt toegevoegd om het exclusieve karakter van het ontwerp te accentueren.

Gelaagde voorruit van dubbellaags veiligheidsglas met zonnefolie. Tussen de lagen wordt een transparante folie aangebracht om de straling en de resulterende warmte van de zon buiten de cabine te houden, voor extra chauffeurscomfort.

Dubbellaags veiligheidsglas. Tussen de lagen wordt een transparante zonnefolie aangebracht om de straling en de resulterende warmte van de zon buiten de cabine te houden, voor extra chauffeurscomfort. DAF Digital Vision System is een camerasysteem dat de hoofd- en groothoekspiegel vervangt. Het systeem bestaat uit een inklapbare camera boven elke cabinedeur en twee displays, gemonteerd op de A-stijl in de cabine, één aan elke kant. De camera bestrijkt een breder gezichtsveld en verbetert de aerodynamica van de truck.

DAF-hoekzicht is een camerasysteem dat de vooruitkijk- en trottoirspiegel vervangt. Het systeem bestaat uit een slanke camera voor hoekzicht, die zich dicht onder de voorruit aan bijrijderszijde bevindt, en een display, gemonteerd op de A-stijl in de cabine. De camera biedt een breder gezichtsveld en verbeterde aerodynamica van de truck.

Camera aan de achterkant van het voertuig voor zicht naar achteren. Camerabeelden worden weergegeven op het extra display in de dashboardvleugel dat onderdeel is van

Garage H. Aerts

Rijksweg 64
2880 Bornem
03 889 39 68

Garage H. Aerts

Blarenberglaan 2A
2800 Mechelen
015 28 60 50

D.T.T.S.

Hoogveld 99
9200 Dendermonde
052 25 80 30



DAF

Aerts Trucks nv

Rijksweg 64
2880 Bornem
03 889 39 68
www.aertstrucks.be

het DAF Infotainment System: Luxury, Luxury Plus of Exclusive.

Centrale portiervergrendeling met controlefunctie voor buitenverlichting. Inclusief 2 afstandsbedieningen met geïntegreerde 'snake blade'-sleutelbaard met inklapfunctie en 1 extra sleutel met uitsluitend een transponder.

Aerodynamica

Verstelbare dakspoiler voor optimale aerodynamische stroomlijn tussen cabine en opbouw of oplegger. Fenders met een verlengstuk aan de onderkant voor een optimale aerodynamische stroomlijn tussen cabine en chassis. Beide zijden zijn gescharnierd. Side-skirts met verlengstukken aan de boven- en onderkant.

Kleuren

Cabinekleur: H3551MESI

Kleur onderste cabinetrede: cabinekleur.

Cabinekleur voor dakspoiler.

Kleur van fenders: cabinekleur.

Kleur van side-skirts: cabinekleur.

Chassiskleur grijs.

Kleur van behuizing camerabewakingssysteem: cabinekleur.

Kleur van koplamppaneel: cabinekleur.

Kleur van bumper: cabinekleur.

Cabine-interieur

Stuur links.

Stuurwiel Exclusive met tweekleurige leren afwerking. Kleur afwerking cabine-interieur: Exclusive bestaat uit heldere interieurkleuren op de hemel- en dakconsole, portierpanelen en onder het dashboard.

Afwerking dashboard: Plateau - het dashboard heeft een horizontale afwerking met een zeer groot middengedeelte voor diverse doeleinden en om een comfortabele leefruimte in de cabine te creëren.

Decoratie cabine-interieur: Argenta. Het bevat exclusieve

zilveren haptische accenten. Een stijlvolle zilveren lijn over het hele dashboard en het portierpaneel op het niveau van de portiergreep is inbegrepen.

Lederen portierbekleding.

Bekleding cabinewand textiel met geluiddempende binnenvoering.

Chauffeursstoel met luchtvering - Xtra Leather Air.

Met hoge rugleuning met verstelbare schoudersteun. Tweetraps stoelverwarming en actieve stoelventilatie. Bekleding in zacht leer met dubbele stikwerkaccenten.

Verstelbare armsteun aan beide zijden van de chauffeursstoel.

De chauffeursstoel is draaibaar voor een comfortabele leefomgeving in de cabine.

Bijrijdersstoel met luchtvering - Xtra Leather Air. Met hoge rugleuning met verstelbare schoudersteun.

Tweetraps stoelverwarming en actieve stoelventilatie. Bekleding in zacht leer met dubbele stikwerkaccenten.

Verstelbare armsteun aan beide zijden van de bijrijdersstoel.

De bijrijdersstoel is draaibaar voor een comfortabele leefomgeving in de cabine.

Veiligheidsgordels, zwart.

Vorbereiding voor televisieaansluiting.

Uittrekbare dashboardtafel boven aan de middenconsole. Open het opbergvak met een lade eronder in de middenconsole.

Koelkast en opberglade onder het onderbed.

Aansluiting luchtpistool aan de achterzijde van de stoelconsole.

Goed ondersteunend en comfortabel, 150 mm dik matras met pocketveren, met een topper van 50 mm dik, voor ultiem slapen en ontspannen op het DAF Relax Bed.

Slaapgedeelte met bovenbed, met opstap.

Vangnet voor zowel onderbed als bovenbed/ bagagedrager.

Gordijn voor voorruit en zijruiten met een extra laag reflecterende stof ter ondersteuning van een comfortabel cabineklimaat. De optie omvat een

Garage H. Aerts

Rijksweg 64
2880 Bornem
03 889 39 68

Garage H. Aerts

Blarenberglaan 2A
2800 Mechelen
015 28 60 50

D.T.T.S.

Hoogveld 99
9200 Dendermonde
052 25 80 30



DAF

Aerts Trucks nv

Rijksweg 64
2880 Bornem
03 889 39 68
www.aertstrucks.be

gordijn om het rijgedeelte te scheiden van het slaapgedeelte.

Exclusive-LED-interieurverlichting: Luxe LED- en sfeerverlichting voor het interieur.

De cabineklimaatregeling regelt automatisch de cabinetemperatuur, aanjager, luchtverdeling en airconditioning

Standairco geïntegreerd in het klimaatregelsysteem van de cabine.

Standverwarming water-lucht 3,8 kW met restwarmtepomp.

Pollenfilter met actieve koolstof om verkeers- en motoruitlaatgassen weg te nemen. Effectiviteit 85% voor deeltjes tot 0,5 µm en 98% voor deeltjes tot 10 µm.

Rolgordijn aan bijrijderszijde ter bescherming tegen zonlicht.

Dakluik met elektrische bediening.
Elektrische raambediening.

Accessoirevoeding op het dashboard: 2x 12V/5A en drie USB-A-aansluitingen en extra 2x 24V/40A (applicatieconnector A144) naar de dakconsole.

ECAS-afstandsbediening met verlichte toetsen voor diverse functies, waaronder vier geheugentoetsen voor vooraf ingestelde chassishoogtes.

Communicatie en rijmanagement

Bedrading en connectoren voor eenvoudige installatie van een FMS-systeem (Fleet Management System), om informatie te lezen zoals gedefinieerd in de FMS-standaard van de truckfabrikanten op het extra display in het dashboardzijpaneel.

PACCAR Connect is een online fleetmanagementsysteem dat inzicht geeft in relevante informatie over de truck, chauffeur en locatie.

Vorbereiding voor satellietcommunicatie-apparatuur voor het Duitse tolsysteem, bestaande uit bedrading naar de montageposities van de on-board unit (OBU) en de digitale korte afstandscommunicatie-unit (DSCR).

Digitale (slimme) tachograaf VDO DTCO met GNSS-ontvanger (Global Navigation Satellite System) en

speciale communicatie-eenheid voor kort bereik (DSRC), conform EU Mobiliteitspakket 1 zoals beschreven in de EU-tachograafwetgeving.

Instelling snelheidsbegrenzer voor cruise-control/gaspedaal: 90 km/u.

DAF Infotainment System: voorbereid - extra 10,1-inch scherm en knoppen in dashboardzijp.

FM/DAB/DAB+-radio in systeem geïntegr., streaming en tel.-functies via USB en Bluetooth. Geïntegreerde DAF Truck Navigation-opties. Gelijktijdige projectie Apple CarPlay/Android Auto op sec. scherm via USB-verb. Geen DAF Connect-tablet nodig voor DAF Infotainment Exclusive-systeem.

PACCAR Parts levert deze tablet automatisch en factureert deze afzonderlijk. PACCAR Connect-tablet ondersteunt apps van derden. Tabletverbinding voorbereid.

Exclusive-luidspr.syst. met 8 luidspr. en 1 hoogw. versterker: 2 basluidspr. in portierpanelen, 2 tweeters op A-stijl en 3 luidsprekers met volledig frequentiebereik

Standaard antennes: AM/FM/DAB/DAB+-radiofrequenties, 2x mobiel voor gebruik door mobiele telefoons, GNSS voor locatiedoelinden.

Additioneel: CB-antenne.

ACC (Adaptive Cruise Control) met FCW (Forward Collision Warning) en AEBS-3 (AEBS: Advanced Emergency Braking System). Met ACC kan een ingestelde afstand tot het voorliggende verkeer worden aangehouden; veiligheidssystemen FCW en AEBS helpen bij het vermijden of beperken van de impact van een dreigende aanrijding met verschillende bewegende of stilstaande objecten voor de auto, zoals andere weggebruikers of overstekende voetgangers, door de bestuurder te waarschuwen en indien nodig de remmen te activeren.

Met behulp van GPS-technologie anticipeert de Predictive Cruise Control op naderende veranderingen in het hellingspercentage. De Predictive Cruise Control kan de ingestelde cruisecontrolsnelheid overrulen, de schakelstrategie van de geautomatiseerde versnellingsbak aanpassen en EcoRoll-acties inleiden, om brandstof te besparen.

Garage H. Aerts

Rijksweg 64
2880 Bornem
03 889 39 68

Garage H. Aerts

Blarenberglaan 2A
2800 Mechelen
015 28 60 50

D.T.T.S.

Hoogveld 99
9200 Dendermonde
052 25 80 30



DAF

Aerts Trucks nv

Rijksweg 64
2880 Bornem
03 889 39 68
www.aertstrucks.be

Driver Performance Assistant (DPA). Interactief programma dat de chauffeur ondersteunt bij het bereiken van de meest zuinige rijstijl. De DPA-informatie wordt weergegeven op het 5-inch TFT-kleurenscherm in het instrumentenpaneel. Draadloze oplader voor Qi-gecertificeerde apparaten met een maximale grootte van 180x100 mm.

Veiligheid en beveiliging

Airbag in het stuurwiel. Gordelspanners voor de chauffeurs- en bijrijdersstoelen.

Noodhamer om in geval van nood het voertuig te kunnen verlaten.

Herkenning van de maximumsnelheid informeert de bestuurder over de maximaal toegestane snelheid, met behulp van kaart-gebaseerde informatie en verkeersbordenherkenning via een camera aan de voorkant van het voertuig.

DAF Drowsiness Detection beoordeelt de alertheid van de chauffeur door middel van analyse van voertuigsystemen en waarschuwt de chauffeur indien nodig.

Lane Departure Warning System om onbedoeld wisselen van rijstrook door vermoeidheid van de chauffeur of afleiding te voorkomen en als effectief hulpmiddel bij het rijden bij slecht zicht.

Electronic Vehicle Stability Control-systeem (VSC) ter verbetering van de actieve rijveiligheid. Verbeterde koersstabiliteit (scharen bij over-/ondersturen) en extra roll-overbeveiliging.

Akoestisch waarschuwingssignaal bij achteruitrijden, met annuleringschakelaar.

Basis motorstartblokkering.

Veiligheidsvoorschriften ADR. Certificaat voor klassen AT, FL, EXII en EXIII (excl. materialen UN-0331 en UN-0332). Incl. accuscheidingschakelaar op chassis, die ook in de cabine kan worden bediend.

De wegrijhulp informeert de bestuurder over kwetsbare weggebruikers in het gebied voor de voorbumper en waarschuwt de chauffeur, indien van toepassing, om een botsing te voorkomen.

Veiligheidssysteem dat een bewegend voorwerp aan bijrijderszijde van het voertuig detecteert en de bestuurder hierover informeert. Het systeem ondersteunt de chauffeur

ook om botsingen met andere weggebruikers te voorkomen bij het wisselen van rijstrook.

Voorbereiding voor een alcoholslotsysteem, bestaande uit een gestandaardiseerde interface (connector) voor blaastesten in voertuigen.

Het door DAF geleverde voertuig voldoet aan VN-voorschrift R155 met betrekking tot beheersystemen voor cyberbeveiliging en aan VN-voorschrift R156 met betrekking tot beheersystemen voor software-updates.

Wielophanging en assen

Voor: 8,00 t, luchtvering, 161N.

Uitvoering achterwielophanging met stabielink geïntegreerde asgeleiding en stabilisatorfunctie.

Aangedreven achteras met enkele reductie, type SR1347, met verstelbare, elektronisch geregelde 4-balgs luchtvering, inclusief schokdempers en stabilisator.

Aslastbewaking: berekening en weergave van de aslasten van de trekker en de oplegger (indien de oplegger is uitgerust met EBS en aslastsensoren).

Eén stand voor de rijhoogte van het chassis, standaard hoogte.

Luchtvering vóór (bij reguliere rijhoogte).

Wielen en banden

Vooras(sen): bandenmaat 385/55R22.5, wielmaat 22,5 x 11,75.

Aangedreven achteras(sen): bandenmaat 315/70R22.5, wielmaat 22,5 x 9,00.

Leverancier Goodyear.

Bandenspanningsbewaking.

Aluminium schijfwielen, Alcoa Dura-Bright, bev.gaten 26 mm.

Wielbeschermingsringen chroom, met DAF-logo in het middengedeelte.

Vooras: bandenmaat 385/55R22.5, Goodyear type AFMAXS, belastingsindex 160/000, snelheidsindex K, toepassing Sturen - snelweg. Bandenlabel: rolweerstand A - grip op nat wegdek B - geluid 71 dB(A), categorie A.

Garage H. Aerts

Rijksweg 64
2880 Bornem
03 889 39 68

Garage H. Aerts

Blarenberglaan 2A
2800 Mechelen
015 28 60 50

D.T.T.S.

Hoogveld 99
9200 Dendermonde
052 25 80 30



DAF

Aerts Trucks nv

Rijksweg 64
2880 Bornem
03 889 39 68
www.aertstrucks.be

Aangedreven achteras: bandenmaat 315/70R22.5, Goodyear type FMXDE (Energy), belastingsindex 154/150, snelheidsindex L, toepassing Tractie - lange afstand. Bandenlabel: rolweerstand B - grip op nat wegdek B - geluid 74 dB(A), categorie A - 3PMSF - M+S - RFID. Reservewiel niet van toepassing.

Aandrijflijn

MX-13-motor, multi-torque 6-cilinderdieselmotor, 12,9 liter. Vermogen 390 kW (530 pk) bij 1600 omw/min. Maximaal koppel 2700 Nm bij 900 - 1125 omw/min. Uitlaatemissie Euro 6.

Eco-performance: de instellingen van de schakelstrategie van een voertuig met Eco-prestaties zijn gericht op brandstofefficiëntie en rijeigenschappen. De brandstofzuinige instelling, die automatisch wordt geselecteerd, kan tijdelijk worden uitgeschakeld door op de knop Eco uit te drukken en het vermogen van de truck te vergroten.

Motor afzetten na 5 minuten stationair draaien. Geautomatiseerde versnellingsbak, TraXon, 12 versnellingen.

Geautomatiseerde versnellingsbak TraXon 12TX2620 met direct drive, overbrengverh. 16,69-1,00, 12 versnellingen.

Manoeuvreremodus voor maximale controle: als deze stand is geselecteerd, grijpt de koppeling geleidelijk aan in verhouding tot de bediening van het gaspedaal. Software geautomatiseerde versnellingsbak geoptimaliseerd voor standaard transport. Versie bediening versnellingsbak: Full.

Achterasverhouding 2,40.

Aangedreven achteras met een mechanische differentieelblokkering.

Het ASR-systeem (antislipregeling) voorkomt dat de aangedreven wielen slippen tijdens het accelereren bij het wegrijden en helpt het voertuig stabiel te blijven op kritische wegoppervlakken.

Remsysteem

ZF-intarder. De ZF-intarder is een hydrodynamisch secundair retardersysteem, dat is geïntegreerd in de versnellingsbak. Maximaal remvermogen 500 kW. Elektropneumatische geregelde parkeerrem met automatische inschakelfunctie wanneer het bestuurdersportier wordt geopend of wanneer het contact wordt uitgeschakeld. De automatische inschakelfunctie is een veiligheidsfunctie die voorkomt dat een geparkeerd voertuig vrij kan rollen (wegrollen).

Tweecilindercompressor met verwarmde droger en Economy-modus.

Geventileerde schijfremmen voor en achter. Gescheiden luchtsysteem met elektronische regeling (EBS). Door motor aangedreven, watergekoelde compressor met automatische lucht-verwarmde droger.

Chassis

Wielbasis 4,00 m / achteroverbouw 0,99 m.

Langsliggerhoogte 260 mm, dikte 6,0 mm.

Binnenversterking vóór.

Standaard opstelling van chassiscomponenten.

Horizontale uitlaatmondning aan de zijkant van de DPF/SCR-unit via een lage uitlaatdiffuser.

Uitlaatmondning naar de rechterzijde.

EAS-unit aan de rechterzijde van het chassis, accubak geplaatst in de achteroverbouw en tank voor AdBlue® van 85 liter boven het linkerspatscherm.

Luchtketels van aluminium. De luchtketel in een 0,99m-achteroverbouw is gemaakt van staal indien er geen accubak in de achteroverbouw is geplaatst.

Aluminium brandstoftanks van in totaal 1465 liter: 845 liter met geïntegreerde opstap aan de linkerkant + 620 liter aan de rechterkant, hoogte 620 mm.

Brandstoftanks aan beide zijden van het chassis.

Onderrijbeveiliging vóór (FUP), conform de EU-richtlijn 2000/40/EEC.

Bordes met opstap en een middengedeelte van ca. 180 cm. De lengte van het bordes aan de opstapzijde varieert tot maximaal ca. 100 cm. Er is geen bordes-element aan de andere kant van de opstap.

Garage H. Aerts

Rijksweg 64
2880 Bornem
03 889 39 68

Garage H. Aerts

Blarenberglaan 2A
2800 Mechelen
015 28 60 50

D.T.T.S.

Hoogveld 99
9200 Dendermonde
052 25 80 30

DAF

Aerts Trucks nv

Rijksweg 64
2880 Bornem
03 889 39 68
www.aertstrucks.be

Opstap van bordes aan linkerzijde.
Driedelige thermoplastische spatschermen achter.
Antispatwatermatten in de spatschermen, conform de richtlijn 91/226/EEC.
Twee wielkeggen volgens DIN 76051, gemonteerd in de achteroverbouw van het chassis.
Led-werkklamp achter de cabine.
Achterlichtenheid met LED's.

Volgwagonuitrusting

Koppelschotel JOST, type JSK37CW, gietijzer, onderhoudsarm, hoogte 150 mm met montageplaat 40 mm. Diameter kingpin 2 inch. D-waarde = 120kN, U-waarde = 16t.

Diameter kingpin 2 inch.

Koppelschotel KA-maat 520 mm.

Pneumatische volgwagonaansluiting met koppelingen van het palm-type.

Elektrische volgwagonaansluiting 24V met 15-polige stekkerdoos. Er is een extra 7-polig aansluitpunt aangebracht om het EBS-systeem van de aanhanger of oplegger aan te sluiten. Verlichtings-/accessoirekabel met 15-polige connector aan één zijde en twee 7-polige connectoren aan de andere zijde. EBS-kabel met 7-polige connectoren.

Opbouw en voorbereidingen voor het opbouwen

Signalen en waarschuwingen van de opbouw met vaste bedrading.

Connector voor motortoerentalregeling op het chassis met vaste bedrading (A222). Regelfuncties voor de motortoerentalafstelling, selectie geprogrammeerd motortoerental, de applicatie-snelheidsbegrenzer en motor starten/stoppen op afstand.

Vorbereiding voor aftermarketschakelaars, voorziet in een applicatieconnector in het chassis (A212) en een kabelboom tussen deze applicatieconnector en de chassismodule achter.

Applicatieconnector chassis (A218). Reservebedrading naar het dashboard en de dakconsole.

Applicatieconnector (A212), die extra flexibiliteit biedt voor opbouwgerelateerde functies, door het mogelijk te maken dat standaard pinaansluitingen via DAVIE kunnen worden gewijzigd.

Chassis voorbereid voor standaardtoepassingen.

PTO

Versnellingsbak-PTO-bediening met vaste bedrading, geen versnellingsbak-PTO. Bevat een PTO-schakelaar op het dashboard en een PTO-regelventiel op het chassis. PTO-connector op het schutbord van het cabinefront met ingangssignalen voor het in- of uitschakelen van de PTO en signalen voor PTO-statusindicatie en PTO-waarschuwing.

24V-accessoirevoeding

Dynamo 150 A, accu's 2x 210 Ah AGM.

Totaal voertuiggewicht en treingewicht

Chassisgewicht-gerelat. techn. GVM max. 20500 kg.
Aandrijflijn-gerelateerd max. GCM 50000 kg klasse 3.

Toepassingscondities

Toepassingsklasse 0 omvat West-Europa, behalve Verenigd Koninkrijk en Ierland.

Standaard geluidsniveau.

Cabine-isolatie geschikt voor extremere

klimaatomstandigheden (weerpatronen met extremere grenswaarden). In vergelijking met de normale cabine-isolatie zijn de achter- en zijwanden van de cabine en het cabinedak extra geïsoleerd.

Maximale omgevingstemperatuur 38 graden.

Op motor verwarmd brandstofvoorfilter met waterafscheider.

Luchtinlaat vóór, onder de cabine.

Garage H. Aerts

Rijksweg 64
2880 Bornem
03 889 39 68

Garage H. Aerts

Blarenberglaan 2A
2800 Mechelen
015 28 60 50

D.T.T.S.

Hoogveld 99
9200 Dendermonde
052 25 80 30



DAF

Aerts Trucks nv

Rijksweg 64
2880 Bornem
03 889 39 68
www.aertstrucks.be

Service en onderhoud

Warranty Plus - Voertuig, omvat 3 jaar volledige voertuiggarantie op het voertuig zoals het wordt geleverd door de OEM (excl. echte slijtdelen) tot 500.000 km en 1 jaar op pech.

ITS service.

Verlengd service-interval: motor uitgerust met een brandstoffilter met grotere capaciteit; in combinatie met motor MX-13: grotere hoeveelheid olie.

Een aantal onderdelen die worden gebruikt voor de productie van een voertuig bevatten SVHC's zoals gedefinieerd in de REACH-wetgeving.

Aflevering voertuig

Typegoedkeuring voor complete voertuigen (WVTA) voor de Europese Unie.

Typeplaatje standaard.

CoC-document afgedrukt in het Nederlands (NL).

Minimale gereedschapsset bestaande uit een bedieningshendel 750 mm, een wielmoersleutel 30/32 mm, een 800 mm lange draaipijp, een T20- en T30/T45-torxsleutel en een sleepkoppeling met penkoppeling.

Aflevering voertuig met 30 liter extra brandstof.

Klantbehoeften

**DAF Uitbestedingen - Striping 75YR
Driver Comfort Package**

Dealeropties

Enmalige optie intern, omschrijving in offerte aan te passen

Spoiler onder bumper inclusief schildering in één RAL kleur. Geen montage van extra verlichting in boegspoiler voorzien.

Afleveringskit incl. wettelijk materiaal voor NGD XG(+) (twin seat), MX-11 en MX-13 motoren, deze bevat oa. brandblusser 3kg, verbanddoos, 2x gevarendriehoek, Ad Blue tankdop met sleutel, brandstof anti diefstel zeef, 2x fluo veiligheidsvest en tunnelmat

Set vloermatten XG en XG+ Twin.

Reserve vloeistofkit XF, XG en XG+ , geschikt voor MX-11 en MX-13 motoren. Met oa. 5L motorolie, 5L sproeiervloeistof en 5L Ad Blue

lijken van tachograaf en snelheidsbegrenzer. Indien gewenst kan u vanuit brandstofbesparende of veiligheidsoverwegingen de snelheidsbegrenzer lager begrenzen dan de wettelijke 89km/h idem voor uw maximale cruise control snelheid.

Recytyre bijdrage 6 banden

Gratis chauffeursvest of bodywarmer

Brandstoftank extra opvullen met 100 liter dieselbrandstof

Prewax beurt uitvoeren tussen de 9e en 15e maand na ingebruikname op CF & XF cabinevarianten

Reinigen cabine binnen en buiten alsook reinigen van chassis. Volledig verwijderen van plastics en stickers. Indien met opbouw zal ook deze aan de buitenzijde worden gereinigd voor levering.

Graag verzorgen wij de ontvangst van de nummerplaat rechtstreeks vanuit DIV via Bpost. Op deze manier vermijden we onnodige verplaatsingen/tijdverlies voor overhandiging nummerplaat. Geen extra facturatie meer van de daaraan verbonden kosten.

Voor levering en plaatsing van tablet

Om optimaal de mogelijkheden van uw nieuwe DAF uit te nutten bieden wij u een gratis DAF Ecodrive training twv. 465€ aan. Focus op zuinigheid met daarnaast defensief- en schadevrij rijden. Voucher geldig tot max. 6 maand na levering

Garage H. Aerts

Rijksweg 64
2880 Bornem
03 889 39 68

Garage H. Aerts

Blarenberglaan 2A
2800 Mechelen
015 28 60 50

D.T.T.S.

Hoogveld 99
9200 Dendermonde
052 25 80 30



DAF

Aerts Trucks nv

Rijksweg 64
2880 Bornem
03 889 39 68
www.aertstrucks.be

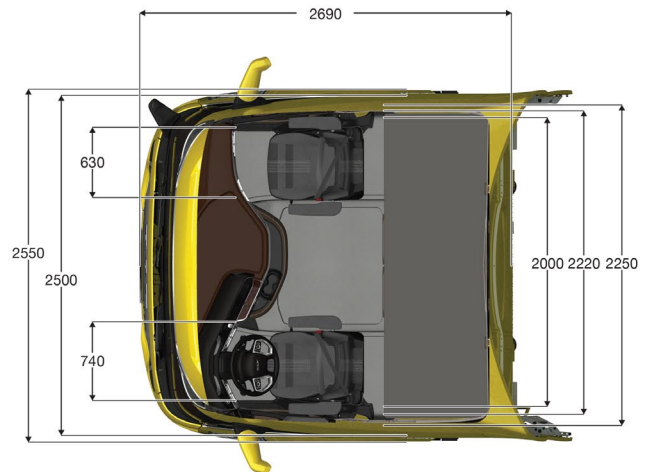
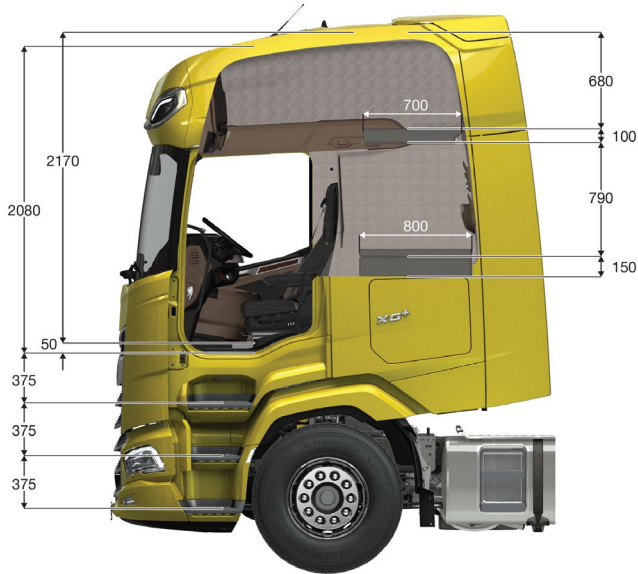

Garage H. Aerts

Rijksweg 64
2880 Bornem
03 889 39 68

Garage H. Aerts

Blarenberglaan 2A
2800 Mechelen
015 28 60 50

D.T.T.S.

Hoogveld 99
9200 Dendermonde
052 25 80 30