

**Aerts Trucks nv**

Rijksweg 64  
2880 Bornem  
03 889 39 68  
[www.aertstrucks.be](http://www.aertstrucks.be)

**STOCKAANBIEDING ST829****DAF XD 310 FA - Powerline - DAF Connect (36m) - Koel & vriesopbouw Vedecar - Thermoking T1200R50****Ordernummer: 267822****Chassisnummer: 0G511251**

Bakwagen New Generation DAF. Deze XD met 310 pk beschikt over de meest aantrekkelijke en onderscheidende vormgeving op de markt volledig in lijn met de nieuwe Europese richtlijn Masses & Dimensions. De New Generation DAF stelt een nieuwe norm op gebied van efficiency met een brandstofbesparing die dankzij super efficiënte drijflijnen kan oplopen tot 10%, de hoogste norm in veiligheid voor de chauffeurs en zijn medeweggebruikers en tenslotte, een ongekend chauffeurscomfort. De XD kent zijn gelijke niet!

**Garage H. Aerts**

Rijksweg 64  
2880 Bornem  
03 889 39 68

**Garage H. Aerts**

Blarenberglaan 2A  
2800 Mechelen  
015 28 60 50

**D.T.T.S.**

Hoogveld 99  
9200 Dendermonde  
052 25 80 30

## Aerts Trucks nv

Rijksweg 64  
2880 Bornem  
03 889 39 68  
www.aertstrucks.be

## Cabine-exterieur

Luxe Day Cab met ongeëvenaarde aerodynamica voor zuinig rijden en lage CO<sub>2</sub>-uitstoot. De grote en diepe voorruit, die aan de zijkanten gebogen is, in combinatie met grote zijruiten, biedt een onovertroffen direct zicht voor de chauffeur om de verkeersveiligheid te vergroten. Lengte cabine: 2030 mm; cabinebreedte: 2500 mm. Aantal cabine-opstaptreden: 2.

Om de luchtstroom onder het voertuig te geleiden is een bodemplaat aangebracht, waardoor het brandstofverbruik van het voertuig wordt verbeterd. Deze bodemplaat houdt ook rekening met de vereiste bodemvrijheid.

Onderhoudsvrije 4-punts mechanische cabine-oophanging met geïntegreerde schokdempers. Vaste eerste cabinetrede met anti-slijprofiel.

### LED-koplampen en mistlampen in bumper.

Bi-reflector LED-koplampen met slagvaste Lexan-lenzen. Lichtbundel van koplamp voor rechts verkeer. Dagverlichting met aan elke zijde vier led's, geïntegreerd in de koplampenheden.

Zwarte portiergreep en sierrand van de portierhandgreep. De gestroomlijnde zijwand van de cabine is uitgevoerd in cabinekleur.

Gelaagde voorruit van dubbellaags veiligheidsglas. Enkellaags gehard veiligheidsglas. Hoofdspiegel en groothoekspiegel.

**DAF-hoekzicht is een camerasysteem dat de vooruitkijk- en trottoirspiegel vervangt. Het systeem bestaat uit een slanke camera voor hoekzicht, die zich dicht onder de voorruit aan rijderszijde bevindt, en een display, gemonteerd op de A-stijl in de cabine. De camera biedt een breder gezichtsveld en verbeterde aerodynamica van de truck.**

Camera aan de achterkant van het voertuig voor zicht naar achteren. Camerabeelden worden weergegeven op het extra display in de dashboardvleugel dat onderdeel is van het DAF Infotainment System: Luxury, Luxury Plus of Exclusive. Centrale portiervergrendeling met controlefunctie voor buitenverlichting. Inclusief 2

afstandsbedieningen met geïntegreerde 'snake blade'-sleutelbaard met inklapfunctie en 1 extra sleutel met uitsluitend een transponder.

## Kleuren

Cabinekleur: E1980WHITE

**Kleur onderste cabinetrede: Crystal White.**

Spiegelkappen Crystal White.

Chassiskleur grijs.

Kleur van koplamppaneel: Crystal White.

Kleur van bumper: Crystal White.

## Cabine-interieur

Stuur links.

**Zwart stuurwiel met zilveren accenten en 'soft grip'-afwerking.**

Kleur afwerking cabine-interieur: Luxury omvat een lichte interieurbekleding van de hemel- en de dakconsole. De portierpanelen en het gedeelte onder het dashboard zijn grijs.

Afwerking dashboard: Vision - het dashboard loopt naar beneden richting de voorruit voor een beter zicht op de weg. Het middengedeelte heeft een horizontale afwerking, die voor diverse doeleinden kan worden gebruikt.

**Decoratie cabine-interieur: Argenta. Het bevat exclusieve zilveren haptische accenten. Een stijlvolle zilveren lijn over het hele dashboard en het portierpaneel op het niveau van de portiergreep is inbegrepen.**

**Deurbekleding van zacht geweven stof.**

Bekleding cabinewand textiel met geluiddempende binnenvoering.

**Chauffeursstoel met luchtvering - Luxury Air. Met hoge rugleuning met verstelbare schoudersteun. Tweetraps stoelverwarming. Bekleding Habsburg de voorzijde van de stoel, Corvinus voor de omranding en Habsburg Uni voor de randen. Verstelbare armsteun aan beide zijden van de chauffeursstoel.**

De chauffeursstoel is bevestigd op de cabinevloer.

### Garage H. Aerts

Rijksweg 64  
2880 Bornem  
03 889 39 68

### Garage H. Aerts

Blarenberglaan 2A  
2800 Mechelen  
015 28 60 50

### D.T.T.S.

Hoogveld 99  
9200 Dendermonde  
052 25 80 30

## Aerts Trucks nv

Rijksweg 64  
2880 Bornem  
03 889 39 68  
[www.aertstrucks.be](http://www.aertstrucks.be)

Inklapbare cinema-bijrijdersstoel. Bekledingsmateriaal: stof.

De bijrijdersstoel is bevestigd op de cabinevloer.

Veiligheidsgordels, zwart.

### **Uittrekbare dashboardtafel boven aan de middenconsole.**

Open opbergvak in de middenconsole.

### **Koelkast op de motortunnel, bereikbaar vanaf de bovenkant.**

De interieurverlichting van de cabine bestaat uit o.a. twee grote lampeenheden in het cabineplafond, die een breedstraler voor verlichting van de hele cabine, dimbare rode nachtrijverlichting en een spot voor de bestuurder bieden.

### **Automatische temperatuurregeling (ATC) en airconditioning. ATC handhaaft automatisch de cabinetemperatuur die door de bestuurder is ingesteld.**

Pollenfilter met actieve koolstof om verkeers- en motoruitlaatgassen weg te nemen. Effectiviteit 85% voor deeltjes tot 0,5 µm en 98% voor deeltjes tot 10 µm.

### **Rolgordijn aan chauffeurszijde ter bescherming tegen zonlicht.**

Elektrische raambediening.

Accessoirevoeding op het dashboard: 2x 12V/5A en één USB-A-aansluiting in de kleine opbergruimte in de middenconsole.

### **ECAS-afstandsbediening met verlichte toetsen voor diverse functies, waaronder vier geheugentoetsen voor vooraf ingestelde chassishoogtes.**

## **Communicatie en rijmanagement**

Bedrading en connectoren voor eenvoudige installatie van een FMS-systeem (Fleet Management System), om informatie te lezen zoals gedefinieerd in de FMS-standaard van de truckfabrikanten op het extra display in het dashboardzijpaneel.

DAF Connect is een online fleet managementsysteem dat inzicht geeft in relevante informatie over de truck, chauffeur en locatie.

### **Digitale (slimme) tachograaf VDO DTCO met GNSS-ontvanger (Global Navigation Satellite System) en speciale communicatie-eenheid voor kort bereik (DSRC), conform EU Mobiliteitspakket 1 zoals beschreven in de EU-tachograafwetgeving.**

Instelling snelheidsbegrenzer 85 km/h standaard. Door de tolerantie is een maximale voertuigsnelheid van 88,5 km/u mogelijk.

### **DAF Infotainment System: Luxury Plus - heeft een extra touchscreen van 10,1 inch voor audio- en infotainment-doeleinden, inclusief trucknavigatie via een DAF-navigatie-app en weblink. Een FM/DAB/DAB+-radio is in het systeem geïntegreerd, evenals streaming-functies via USB en Bluetooth. Het Luxury-luidsprekersysteem bestaat uit vijf luidsprekers: twee basluidsprekers in de portierpanelen (één in elk portier), twee tweeters op de A-stijl en een luidspreker met een volledig frequentiebereik in het midden van het dashboard.**

### **Standaard antennes: AM/FM/DAB/DAB+-radiofrequenties, 2x mobiel voor gebruik door mobiele telefoons, GNSS voor locatiedoeleinden. Additioneel: CB-antenne.**

Driver Performance Assistant (DPA). Interactief programma dat de chauffeur ondersteunt bij het bereiken van de meest zuinige rijstijl. De DPA-informatie wordt weergegeven op het 5-inch TFT-kleurenscherm in het instrumentenpaneel.

### **Draadloze oplader voor Qi-gecertificeerde apparaten met een maximale grootte van 180x100 mm.**

## **Veiligheid en beveiliging**

Herkenning van de maximumsnelheid informeert de bestuurder over de maximaal toegestane snelheid, met behulp van kaartgebaseerde informatie en verkeersbordenherkenning via een camera aan de voorkant van het voertuig.

### **Garage H. Aerts**

Rijksweg 64  
2880 Bornem  
03 889 39 68

### **Garage H. Aerts**

Blarenberglaan 2A  
2800 Mechelen  
015 28 60 50

### **D.T.T.S.**

Hoogveld 99  
9200 Dendermonde  
052 25 80 30

## Aerts Trucks nv

Rijksweg 64  
2880 Bornem  
03 889 39 68  
www.aertstrucks.be

### **DAF Drowsiness Detection beoordeelt de alertheid van de chauffeur door middel van analyse van voertuigsystemen en waarschuwt de chauffeur indien nodig.**

Lane Departure Warning System om onbedoeld wisselen van rijstrook door vermoeidheid van de chauffeur of afleiding te voorkomen en als effectief hulpmiddel bij het rijden bij slecht zicht.

Electronic Vehicle Stability Control-systeem (VSC) ter verbetering van de actieve rijveiligheid. Verbeterde koersstabiliteit (scharen bij over-/ondersturen) en extra roll-overbeveiliging.

### **Akoestisch waarschuwingssignaal bij achteruitrijden, met annuleringschakelaar.**

Basis motorstartblokkering.

### **De wegrijhulp informeert de bestuurder over kwetsbare weggebruikers in het gebied voor de voorbumper en waarschuwt de chauffeur, indien van toepassing, om een botsing te voorkomen.**

**Veiligheidssysteem dat een bewegend voorwerp aan bijrijderszijde van het voertuig detecteert en de bestuurder hierover informeert. Het systeem ondersteunt de chauffeur ook om botsingen met andere weggebruikers te voorkomen bij het wisselen van rijstrook.**

### **Vorbereiding voor een alcoholslotsysteem.**

## **Wielophanging en assen**

Voorastype 163N, 100 mm verticale offset.

Paraboolvering met schokdempers en stabilisator. Max. belasting 8,0 ton.

Uitvoering achterwielophanging met stabielink geïntegreerde asgeleiding en stabilisatorfunctie.

Aangedreven achteras met enkele reductie, type SR1344, met verstelbare, elektronisch geregelde 4-balgs luchtvering, inclusief schokdempers en stabilisator.

Eén stand voor de rijhoogte van het chassis, standaard hoogte.

Paraboolvering vóór, bij reguliere rijhoogte.

### **Garage H. Aerts**

Rijksweg 64  
2880 Bornem  
03 889 39 68

### **Garage H. Aerts**

Blarenberglaan 2A  
2800 Mechelen  
015 28 60 50

### **D.T.T.S.**

Hoogveld 99  
9200 Dendermonde  
052 25 80 30

## **Wielen en banden**

Vooras(sen): bandenmaat 315/70R22.5, wielmaat 22,5 x 9,00.

Aangedreven achteras(sen): bandenmaat 315/70R22.5, wielmaat 22,5 x 9,00.

Leverancier Goodyear.

**Bandenspanningsindicatiesysteem. Het systeem bewaakt snelheidsverschillen tussen de wielen onderling. Waarschuwingen over de bandenspanning worden weergegeven op het LCD-scherm in het instrumentenpaneel.**

### **Bandenspanningsbewaking.**

Stalen schijfwielen, zilvergrijs.

### **Wielbeschermingsringen chroom, met DAF-logo in het middengedeelte.**

Vooras: bandenmaat 315/70R22.5, Goodyear type FMXSE (Energy), belastingsindex 156/150, snelheidsindex L, toepassing Sturen - lange afstand.

Bandenlabel: rolweerstand B - grip op nat wegdek B - geluid 71 dB(A), categorie A - 3PMSF - M+S - RFID.

Aangedreven achteras: bandenmaat 315/70R22.5, Goodyear type FMXDE (Energy), belastingsindex 154/150, snelheidsindex L, toepassing Tractie - lange afstand. Bandenlabel: rolweerstand B - grip op nat wegdek B - geluid 74 dB(A), categorie A - 3PMSF - M+S - RFID.

Reservewiel niet van toepassing.

## **Aandrijflijn**

### **PX-7-motor, 6-cilinderdieselmotor, 6,7 liter.**

**Vermogen 227 kW (308 pk) bij 2300 omw/min. Max. koppel 1190 Nm bij 1200-1500 omw/min.**

Uitlaatemissie Euro 6.

Motor afzetten na 5 minuten stationair draaien.

Autom. versnellingsbak PowerLine, 8 versnellingen.

**Automatische versnellingsbak PowerLine met overdrive 8AP1200, overbrengingsverhouding 4,89-0,64, 8 versnellingen.**

Manoeuvreermodus voor maximale controle: Als deze stand is geselecteerd, grijpt de koppeling geleidelijk aan in verhouding tot de bediening van het gaspedaal.



Software geautomatiseerde versnellingsbak geoptimaliseerd voor standaard transport. Versie bediening versnellingsbak: Full.  
Achterasverhouding 5,14.  
Aangedreven achteras met een mechanische differentieelblokkering.  
Het ASR-systeem (antislipregeling) voorkomt dat de aangedreven wielen slippen tijdens het accelereren bij het wegrijden en helpt het voertuig stabiel te blijven op kritische wegooppervlakken.

## Remsysteem

**PX Engine Brake. Hydraulisch bediende luchtdrukrem geïntegreerd in de kleptuimelaargroep.**

Pneumatische parkeerrembediening.

## Chassis

**Wielbasis 5,70 m / achteroverbouw 3,15 m.  
Langsliggerhoogte 260 mm, dikte 7,0 mm.  
Doorlopende binnenversterking.**

Standaard opstelling van chassiscomponenten.  
Horizontale uitlaatmondning aan de zijkant van de DPF/SCR-unit via een lage uitlaatdiffuser.

Uitlaatmondning aan de rechterzijde, omlaag.

**EAS-unit en 55-liter tank voor AdBlue® aan de rechterzijde van het chassis, horizontale accubak geplaatst aan de linkerzijde van het chassis.**

Stalen luchtketels.

**Aluminium brandstoftank 430 l links, hoogte 620 mm.**

Brandstoftank aan de linkerzijde van het chassis.  
Antispatwatermatten in de spatschermen, conform de richtlijn 91/226/EEC.

Tijdelijke achterlichtsteunen.

**Achterlichtenheid met LED's.**

## Volgwagonuitrusting

Typeplaatje-gerelateerd solowerk, zonder volgwagon.  
Chassisluitbalk met D-waarde 0.

## Opbouw en voorbereidingen voor het opbouwen

ECAS-regeling om de stabiliteit van het voertuig te garanderen tijdens het gebruik van de PTO. De ECAS-regeling bestaat uit ECAS op eindaanslag en ECAS tijdelijk uitgeschakeld.

**Vorbereiding voor aftermarketschakelaars, voorziet in een applicatieconnector in het chassis (A212) en een kabelboom tussen deze applicatieconnector en de chassismodule achter.**

Extra verlichtingsconnector in het chassis.

**Los leverbare kabelboom met LED-zijmarkeringslichten.**

Chassis voorbereid voor standaardtoepassingen.

Standaard gatenpatroon voor opbouwbevestiging.

**Applicatieconnector voor laadklepbediening op het chassis (A088). Elektrische signalen voor -cabinekantelmechanisme vergrendeld- en -motor draait-. Voeding 24 V, na contact.**

**Reservebedrading naar het dashboard. Bevat dashboardindicaties voor Laadklepbediening actief en Laadklep omlaag en een signaal voor startmotorblokkering bij niet-gesloten laadklep.**

## 24V-accessoirevoeding

Dynamo 100 A, accu's 2x 175 Ah.

Het systeem voor bewaking van het accuvermogen meet de spanning, stroomsterkte en temperatuur en geeft een indicatie van de laadtoestand.

Wanneer het accuvermogen een kritiek niveau bereikt, wordt er een waarschuwing weergegeven om pech onderweg te voorkomen.

## Totaal voertuiggewicht en treingewicht

Chassisgewicht-gerelat. techn. GVM max. 19000 kg.

Aandrijflijn-gerelateerd max. GCM 19000 kg.

Typeplaatje standaard.

### Garage H. Aerts

Rijksweg 64  
2880 Bornem  
03 889 39 68

### Garage H. Aerts

Blarenberglaan 2A  
2800 Mechelen  
015 28 60 50

### D.T.T.S.

Hoogveld 99  
9200 Dendermonde  
052 25 80 30

### Aerts Trucks nv

Rijksweg 64  
2880 Bornem  
03 889 39 68  
www.aertstrucks.be

## Toepassingscondities

Toepassingsklasse 0 omvat West-Europa, behalve Verenigd Koninkrijk en Ierland.  
Standaard geluidsniveau.  
Cabine-isolatie geschikt voor gematigde klimaatomstandigheden (weerpatronen blijven binnen redelijke grenzen).  
Maximale omgevingstemperatuur 38 graden.  
Op motor verwarmd brandstofvoorfilter met waterafscheider.  
Luchtinlaat vóór, onder de cabine.  
Oliekoeler versnellingsbak.

## Service en onderhoud

**Warranty Plus - Aandrijflijn, omvat 1 jaar volledige voertuigarantie op het voertuig zoals het wordt geleverd door de OEM (excl. echte slijtdelen), 2e en 3e jaar op aandrijflijn, geen km-limiet en 1 jaar op pech.**

ITS service.  
Service-interval: standaard.

## Aflevering voertuig

Typegoedkeuring voor complete voertuigen (WVTA) voor de Europese Unie.

Minimale gereedschapsset bestaande uit een bedieningshendel 750 mm, een wielmoersleutel 30/32 mm, een 800 mm lange draaipijp, een T20- en T30/T45-torxsleutel en een sleepkoppeling met penkoppeling.

**Aflevering voertuig met 30 liter extra brandstof.**

## Koel & Vriesopbouw Carrosserie VedeCar / Thermoking voorzien van Dhollandia laadbrug

Wanden sandwichelementen die onder persing worden gevormd van zelfdovend polyurethaanschuim, HCFC vrij. Structuur bepaald door regelmatige verbindingen tussen binnen en de buitenhuid door met glasvezel versterkte polyester ribben.  
Bodempaneel is zelfdragend geconstrueerd met dwarse kantse inlagen, binnenzijde laadruimte is voorzien in witte iso-gelcoat, niet toxisch voor voedingswaren en zuurbestendig. Vloer in gewapend polyester, grijs gekleurd voor intensief gebruik voorzien van grove antisliplaag.  
Dikte zijwanden 50mm  
Dikte voorzijde en dak 100mm  
Dikte van de bodem 120mm  
Dikte van de achterdeuren 60mm

Lengte inwendig 7840mm  
Breedte uitwendig 2599mm  
Hoogte doorgang achterkader 2600mm  
Achterkader in polyester met inwendige versterkingen.  
Dubbele achterdeur met drie scharnieren per deur, container opbouwsluiting per deur, goede afsluitrubbers, handgrepen, dorpel onder de deuren en waterlijst erboven, alle toebehoren in RVS uitgevoerd, de stootlijsten op de deuren 285mm hoog en in alu uitgevoerd.  
Voorwand extra zwaar uitgevoerd met RVS stootlijst langs binnen en stootbumper langs de buitenzijde die bovendien extra versterkt is voor montage van de koelgroep.  
RVS stootplint 3mm dik 285mm hoog welke 50mm is ingewerkt en verlijmd in de vloer.

### Garage H. Aerts

Rijksweg 64  
2880 Bornem  
03 889 39 68

### Garage H. Aerts

Blarenberglaan 2A  
2800 Mechelen  
015 28 60 50

### D.T.T.S.

Hoogveld 99  
9200 Dendermonde  
052 25 80 30

**Aerts Trucks nv**

Rijksweg 64  
2880 Bornem  
03 889 39 68  
www.aertstrucks.be

Het dak is reeds voorzien voor de eventuele latere montage van koude gordijn, dwarse verplaatsbare wand, een kanaal voor bekabeling achterzichts camera is niet voorzien

Eén rij opliggende galva bindrails links en rechts op respectievelijk 1100mm van de vloer tot center bindrail

Achterzijde van de lichtbakken uitgevoerd in RVS  
Standlichten LED op de vier bovenhoeken en twee LED breedtelichten onderaan achterzijde

Opbouw geschilderd in cabinekleur Crystal White E1980, grondraam in grijze chassiskleur, laadklep mechaniek standaard gegalvaniseerd

Contourmarkering

Inclusief dossier aanvraag ATP

Koelgroep Thermoking T1200R50 inclusief Low Noise Kit

Efficiency diesel – elektrisch aangedreven gem. 30% besparing

Koelcapaciteit vlg ATP bij 30°

omgevingstemperatuur

Dieselmotor bij 0°C 12.000W

Dieselmotor bij -20°C 6.900W

Elektrische aandrijving bij 0°C 9.100W

Elektrische aandrijving bij -20°C 6.300W

Verwarmingscapaciteit dieselm. 18°/-18°C 4.720W

Verwarmingscapaciteit elektrisch 18°/-18°C 2.740W

Luchtstroom bij dieselmotor 3.350m³/h

Koudemiddel R-452A

**Laadbrug D Hollandia** type DH/SM hefvermogen

2.000kg, stalen platform hoogte 1700mm

Laadbrugplatform dichtgemaakt tussen de liggers

Binnen- en buitenbediening, wimpels, reflecterende

panelen en alu bescherm strips

Rolstops 2-delig in het laadplatform

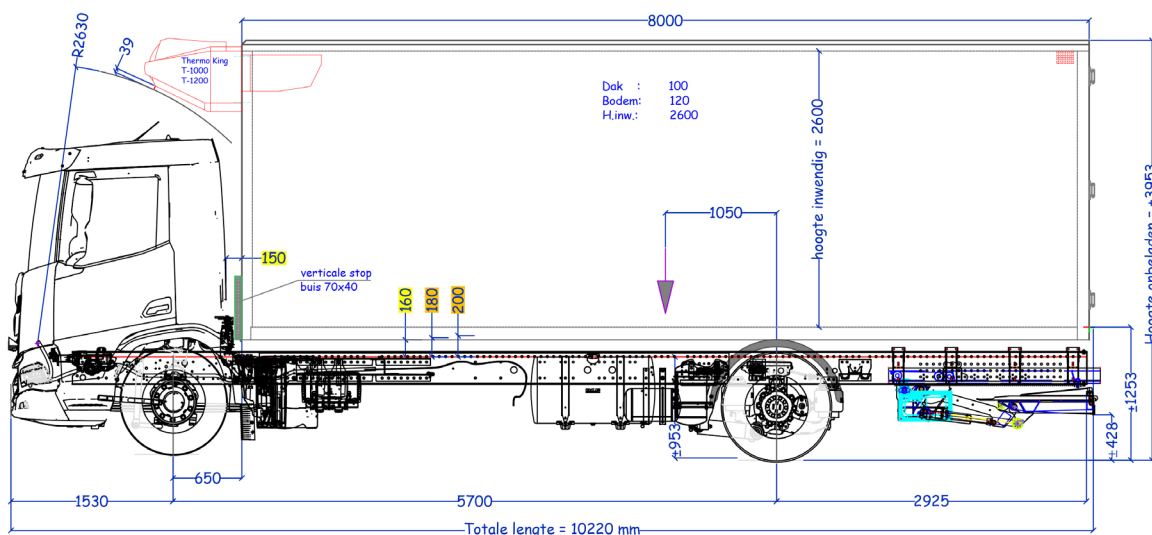

VOORBEELD CHASSIS = AFBEELDING EN MATEN KUNNEN AFWIJKEN VAN DEFINITIEVE WAGEN

2880 Bornem  
03 889 39 68

2800 Mechelen  
015 28 60 50

9200 Dendermonde  
052 25 80 30

**Aerts Trucks nv**

Rijksweg 64  
2880 Bornem  
03 889 39 68  
www.aertstrucks.be

**Gewichten en nuttig  
laadvermogen**

Hoogst toegelaten gewicht **19.000kg**  
Tara voertuig en opbouw bij benadering **10.880kg**  
Netto laadvermogen bij benadering **8.120kg**

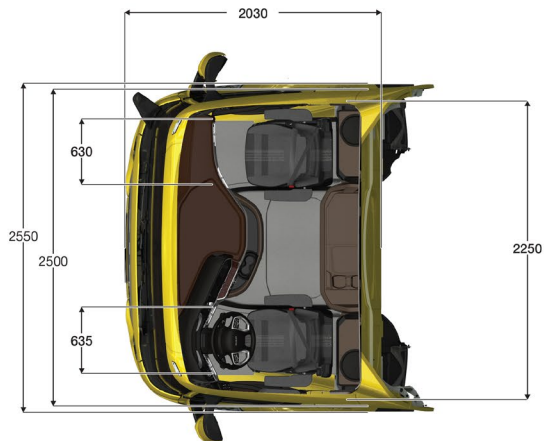

**Dealeropties**

- Afleveringskit inclusief alle wettelijk materiaal voor FA
- Extra brandstoftank 200l voor aparte voorziening brandstof koelgroep
- Vloeistoffenkit inclusief motorolie, Ad Blue en sproeiervloeistof
- Ijken van tachograaf en begrenzer
- Voertuig aanbieden op technische controle
- Stoffen mattenset
- Aansluiting vaste inbouw OBU B
- Laadbrugbeveiligingsconnector aansluiten
- Prewax beurt uitvoeren
- Gratis chauffeursvest
- Postbehandeling van de nummerplaat
- Professionele DAF Vehicle hand over aan uw chauffeur
- Gratis voucher "DAF Certified Drive ECO Training"\*
- \*Geldig voor code 95
- Om optimaal de mogelijkheden van uw nieuwe DAF uit te nutten bieden wij u een gratis DAF Ecodrive training twv. 465€ aan. Focus op zuinigheid met daarnaast defensief- en schadevrij rijden. Voucher geldig tot max. 6 maand na levering

**Garage H. Aerts**

Rijksweg 64  
2880 Bornem  
03 889 39 68

**Garage H. Aerts**

Blarenberglaan 2A  
2800 Mechelen  
015 28 60 50

**D.T.T.S.**

Hoogveld 99  
9200 Dendermonde  
052 25 80 30